

 elica



Amado Salvador

amadosalvador.es

Elica 2021

4D LIVING EXPERIENCE



ENTRA Y DESCUBRE LA CUARTA DIMENSIÓN DE ELICA.

La versatilidad de las funciones, entre las que destacan la luz, la aspiración y la cocción, se traduce en modelos concebidos para sorprender. Descomponer el producto para descubrir diferentes almas complementarias, cada una esencial en su función, permite vivir el objeto a través de una experiencia más completa.

La calidad de los materiales, el cuidado de los detalles, la pasión por el diseño, aislados en su esencia, se convierten en los protagonistas que transmiten emociones.

Precisamente aquella emoción es la que representa la cuarta dimensión de los productos Elica.

ENTRA E DESCUBRE A QUARTA DIMENSÃO DE ELICA.

A versatilidade das funções, que vão da luz, à aspiração e à cozedura, traduz-se em modelos nascidos para surpreender. Decompor o produto para descobrir almas diferentes e complementares, cada uma essencial na sua função, permite viver o objeto com uma experiência mais completa.

A qualidade dos materiais, a atenção aos detalhes, a paixão pelo design, isolados na sua essência, tornam-se protagonistas que transmitem uma emoção.

Exatamente aquela emoção que representa a quarta dimensão dos produtos Elica.



ENCUADRA Y DESCUBRE
ENQUADRE E DESCUBRA



ELICA
ES ESTUPOR Y PASIÓN,
INNOVACIÓN Y TRADICIÓN,
INTUICIÓN Y CORAJE.

Cada día nos comprometemos a satisfacer y sorprender a nuestros clientes, con soluciones que combinan el diseño con la experiencia, fiabilidad, know how y el estilo.

Hemos nacido en Italia en 1970 y hemos crecido en el mundo. Desde el inicio hemos aplicado a nuestras campanas de cocina los principios del diseño italiano y hemos utilizado los instrumentos tecnológicos más innovadores. A lo largo de los años hemos revolucionado la imagen de la campana y la marca Elica ha entrado en las casas de todo el mundo.

Nuestra evolución nos ha llevado a explorar incluso en el campo de la cocción con soluciones siempre sorprendentes, nacidos de una intuición, un cambio de perspectiva que ha dado vida a la línea de placas extractoras NikolaTesla, ganadora de numerosos premios internacionales, entre los cuales el célebre Compasso d'Oro ADI.

Hoy la atención del detalle, el uso inteligente de los mejores materiales y un acercamiento artesanal caracterizan nuestra oferta y se traducen en gamas en las cuales la perfección de la producción industrial se combina a la gran experiencia artesanal, para dar vida a productos únicos, capaces de sorprender y de emocionar.

Todas nuestras innovaciones han nacido con un único objetivo: sorprender, emocionar y satisfacer a nuestros clientes.

ELICA
É ESPANTO E PAIXÃO,
INOVAÇÃO E TRADIÇÃO,
INTUIÇÃO E CORAGEM.

Empenhamo-nos todos os dias para satisfazer e surpreender os nossos clientes, com soluções que integram design, experiência, fiabilidade, know-how e estilo.

Nascemos na Itália em 1970 e crescemos no mundo. Desde o início, aplicamos os princípios do design italiano aos nossos exaustores de cozinha e utilizamos as ferramentas tecnológicas mais inovadoras. Ao longo dos anos, revolucionamos a imagem do exaustor e a marca Elica entrou nas casas de todo o mundo.

A nossa evolução levou-nos também a explorar o domínio da cozedura com soluções sempre surpreendentes, nascidas de uma intuição, uma mudança de perspectiva que deu vida à linha de placas de cozinha com aspiração NikolaTesla, vencedora de inúmeros prémios internacionais, entre os quais o célebre Compasso d'Oro ADI.

Hoje, a atenção aos detalhes, a utilização sapiente dos melhores materiais e uma abordagem artesanal caracterizam a nossa oferta e traduzem-se em gamas onde a perfeição da produção industrial se alia à grande experiência artesanal, para dar vida a produtos únicos, capazes de surpreender e entusiasmar.

Todas as nossas inovações nasceram com um único propósito: espantar, entusiasmar e satisfazer nossos clientes.

SUMARIO

CONTENIDO

8	Características del producto Características do produto
14	Elica Connect
16	NIKOLATESLA
128	ISLA
54	PARED
150	TECHO
174	SUSPENDIDAS
198	DOWNDRAFT
208	ENCASTRE

GOOD TO KNOW

238	Detalles Sobre El Rendimiento Detalhes De Desempenho
243	Filtros De Olor Filtros odores
247	Filtros De Grasas Filtros anti-gordura
248	Motores Externos Motores exteriores
249	Accesorios Acessórios
254	Detalles Técnicos Detalhes Técnicos
266	Tu y la campana Tu e o exaustor
270	Etiqueta Energética Etiqueta Energética
271	Garantía Y Servicios Garantía E Serviços

NIKOLATESLA 16



NIKOLATESLA
FIT

46



NIKOLATESLA
ONE

30



NIKOLATESLA
FLAME

42



NIKOLATESLA
PRIME +

38



NIKOLATESLA
LIBRA

34



NIKOLATESLA
SWITCH

26

PARED 54



ADÉLE

70



BLOOM

117



APLOMB

121



BLOOM-S

100



BIO

62



CRUISE

77



PARED v



HAIKU

56



OM AIR

110



STRIPE

119



JOY

76



PLAT

88



STRIPE
URBAN

118

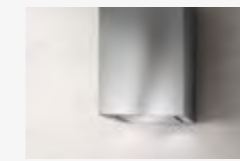

KUADRA

124



REEF

81



SUPER PLAT

82



L'ESSENZA

115



RULES

92

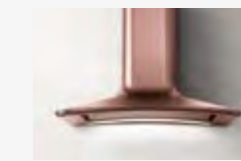

SWEET

66



MAJESTIC
NO DRIP

105



SHY-S

122



THIN

75



MINI OM

114



SPOT NG

79

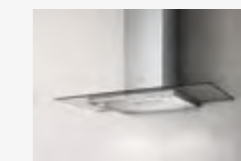

TRIBE

80



MISSY

127

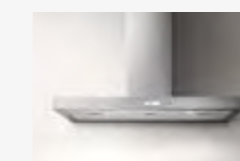

SPOT PLUS

78



TUBE PRO

126

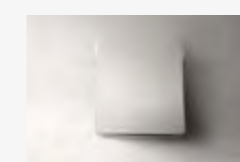

NUAGE

106

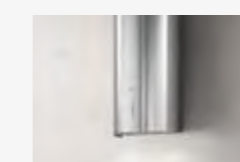

STONE

125



VERTIGO

123

ISLA 128



ADÉLE ISLAND

139

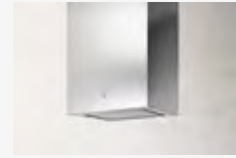

KUADRA ISLAND

145



TUBE PRO ISLAND

144



BIO ISLAND

134



REEF ISLAND

143



YE

146



HAIKU ISLAND

130



SPOT PLUS ISLAND

142



JOY ISLAND

141



THIN ISLAND

140

TECHO 150



CLOUD SEVEN

173



HILIGHT-X

171



LULLABY@

158



HILIGHT GLASS

169



ILLUSION

164



SKYDOME

163

DOWNDRAFT 198



GETUP

200



PANDORA

207



SUSPENDIDAS 174

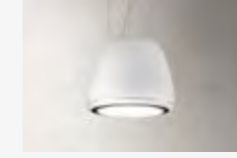

ÉDITH

184

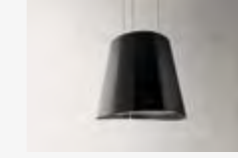

JUNO

196



SEASHELL

177



IKONA LIGHT

192



JUNO URBAN

197



SHINING

180



INTERSTELLAR

178



PIX

188



SUMMILUX

179

ENCASTRE 208



BOXIN

231



ELITE 14

235



HIDDEN 2.0

217



BOXIN NO DRIP

227



ELITE 35

234



HIDDEN 2.0 @

210



BOXIN PLUS

230



ERA C

221



LANE

218



CIAK

233



ERA S

220



LEVER

232



ELIBLOC

219

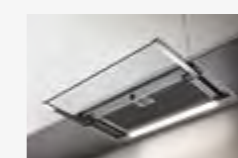

GLASS OUT

222

ASPIRACIÓN / ASPIRAÇÃO



CONNECTIVITY

Con la creciente difusión del mundo IoT, ahora se ha convertido en una práctica común gobernar sus dispositivos gracias a la conexión wi-fi. Hoy en día podemos controlar nuestra campana a través de la aplicación específica de Elica o a través del control vocal para encenderla o apagarla, ajustar la potencia de aspiración o la intensidad y el color de la luz, simplemente con un clic o con el apoyo de los asistentes vocales más conocidos. La aplicación también se convierte en una herramienta útil para el mantenimiento del producto, gracias a las notificaciones periódicas que indican su estado, las operaciones de limpieza necesarias o la necesidad de sustituir los filtros.

Com a crescente difusão do mundo da IoT, tornou-se prática comum gerir os seus dispositivos graças à conexão Wi-Fi. Hoje podemos comandar o nosso exaustor através da App Elica dedicada ou através do comando de voz para ligá-lo ou desligá-lo, regular-lhe potência de aspiração ou a intensidade e cor da luz, simplesmente com um clique ou com o apoio dos mais comuns assistentes de voz. A App também se torna um instrumento útil para a manutenção do produto, graças às notificações periódicas que nos indicam o seu status, quaisquer operações de limpeza necessárias ou a necessidade de substituir os filtros.



MATERIAL ESPECIAL

En la búsqueda de productos que sean bonitos de exhibir pero funcionales en el uso diario, los materiales juegan un papel clave. Pueden marcar la diferencia tanto en términos de estética, convirtiéndose en protagonistas o desapareciendo entre los muebles, como de facilidad de mantenimiento a lo largo del tiempo. Fundamentales para el proceso de innovación, son un aspecto atractivo y una experiencia gratificante para el usuario. Elica selecciona materiales en los que la durabilidad, la facilidad de limpieza y el impacto estético se combinan en perfecto equilibrio. La amplia selección de acabados disponibles ofrece la máxima libertad de elección para cada tipo de entorno.

Na procura de produtos bonitos para exibir, mas funcionais no uso diário, os materiais desempenham um papel fundamental. Podem fazer a diferença, tanto em termos estéticos, tornando-se protagonistas ou desaparecendo entre os móveis, quanto em facilidade de manutenção ao longo do tempo. Fundamentais no processo de inovação, são a base de uma aparência cativante e de uma experiência gratificante para o utilizador. A Elica selecciona materiais cuja durabilidade, facilidade de limpeza e impacto estético são combinados em perfeito equilíbrio. A ampla seleção de acabamentos disponíveis oferece a máxima liberdade de escolha para qualquer tipo de ambiente.



ASPIRACIÓN TRASERA

Se amplían las posibilidades de instalación de la campana. En los modelos equipados con esta función, se puede girar el motor y conectar directamente la campana con salida en la pared posterior o en otros modelos la arquitectura particular del producto permite realizar la salida de la pared a través de una curva de 90 grados del tubo. De esta manera se puede contar con la máxima aspiración, conservando la estética original del producto, que no se verá modificada por tubos o chimeneas visibles adicionales.

Ampliam-se as possibilidades de instalação do seu exaustor. Nos modelos equipados com essa função, é possível girar o condutor e ligar diretamente o exaustor à saída na parede traseira ou noutros modelos, a arquitetura específica do produto permite que a saída na parede seja feita através de uma curva de 90 graus do tubo. Desta forma, pode contar com a aspiração máxima, preservando a estética original do produto, que não será alterada por tubos ou chaminés adicionais à vista.



INTEGRACIÓN TOTAL

Cada vez más popular en las cocinas de hoy en día, la tendencia hacia el aspecto total garantiza un diseño homogéneo, uniforme y lineal con respecto al espacio. Los productos marcados con Integración total han sido diseñados para integrarse perfectamente en la cocina, manteniendo la armonía del entorno.

Cada vez mais difundida nas cozinhas de hoje, a tendência para a aparência total garante um design homogéneo, uniforme e linear em relação ao espaço. Os produtos marcados com Integración total foram desenhados para serem perfeitamente integrados na cozinha, mantendo a harmonia do ambiente circundante.



ASPIRACIÓN / ASPIRAÇÃO



COMFORT SILENCE

Con la tendencia generalizada a diseñar la cocina delante de la sala de estar, se hace importante poder contar con campanas que tengan una gran capacidad de aspiración y que no sean ruidosas, para no ser invasivas en el entorno. Gracias a la tecnología Comfort Silence, el nivel de sonido de las campanas Elica a máxima velocidad de aspiración no perturba ni interfiere en la conversación entre los presentes.

Com a tendência generalizada de projetar a cozinha aberta à vista da sala de estar, torna-se importante poder contar com exaustores que possuam uma grande capacidade de aspiração e que não sejam barulhentos, para não serem invasivos no ambiente circundante. Graças à tecnologia Comfort Silence, o nível de ruído dos exaustores Elica na velocidade máxima de aspiração não atrapalha nem perturba a conversa entre os presentes.



SUPER EASY INSTALLATION

Con el exclusivo sistema Elica, el montaje se realiza con total seguridad y en muy pocos pasos, salvaguardando la estética del producto y el espacio en el que se coloca. Tras el bloqueo automático del producto, los puntos de fijación se pueden ajustar al milímetro, preservando el diseño lineal de la cocina y asegurando la perfecta integración de la campana en el entorno. Una solución fácil, resistente y segura.

Com o exclusivo sistema Elica, a montagem ocorre com total segurança e em apenas algumas etapas, salvaguardando a estética do produto e do espaço onde é colocado. Depois do bloqueio automático do produto no local, os pontos de fixação podem ser ajustados ao milímetro, preservando o design linear da cozinha e garantindo a perfeita integração do exaustor ao ambiente. Uma solução fácil, robusta e segura.



FILTRO DE LARGA DURACIÓN

Para asegurar un rendimiento y una durabilidad óptimos de la campana, los filtros tradicionales deben ser sustituidos cada 3/6 meses. Con el fin de simplificar las actividades de mantenimiento, Elica ha diseñado el innovador filtro de olores regenerable Long Life que permite una vida útil de hasta 3 años. Es suficiente lavarlo con agua caliente y jabón neutro o en un lavavajillas a 65° y secarlo en el horno a 100° durante 10 minutos cada 2 meses para mantenerlo como nuevo. El nivel de eficiencia es de alrededor del 60 %.

Para garantir o desempenho ideal do exaustor e a sua durabilidade ao longo do tempo, os filtros tradicionais devem ser substituídos a cada 3/6 meses. Para simplificar as atividades de manutenção, a Elica projetou o inovador filtro de odores regeneráveis Long Life que permite uma duração de até 3 anos. Basta lavá-lo em água quente com sabão neutro ou numa máquina de lavar louça a 65 ° e secá-lo no forno a 100 ° por 10 minutos a cada 2 meses, para o ter sempre como novo. O nível de eficiência anda à volta de 60%.



FILTRO DE LARGA DURACIÓN ++

Filtro de larga duración ++ es el innovador filtro concebido por Elica para un máximo rendimiento. Este filtro garantiza una eficiencia de filtrado que supera el 80%, en comparación con un promedio de mercado que permanece en un 60%. Este tipo de filtro de olores tiene la capacidad de regenerarse y durar hasta un máximo de 3 años, evitando así las sustituciones frecuentes y los desperdicios. Para mantener las características, el filtro debe ser regenerado cada 2 o 3 meses, llevando a cabo un procedimiento sencillo que permite mantenerlo siempre como nuevo. La solución perfecta para quienes se dedican a tipos de cocción complejos y prolongados.

Filtro de larga duración ++ é o filtro inovador estudado pela Elica para obter o máximo desempenho. Este filtro garante uma eficiência de filtragem que supera os 80%, em comparação com a média do mercado que se fica pelos 60%. Este tipo de filtro de odores tem a capacidade de se regenerar e durar até um máximo de 3 anos, evitando assim substituições e desperdícios frequentes. Para manter tais características, o filtro deve ser regenerado a cada 2 ou 3 meses, seguindo um procedimento simples para tê-lo sempre como novo. A solução perfeita para quem se arrisca em cozinhados exigentes e prolongados.

ASPIRACIÓN / ASPIRAÇÃO



MULTI-D CAPTURE

Para los que están involucrados en preparaciones importantes y necesitan una aspiración muy eficiente, Elica ha estudiado la solución Multi-d capture. La aspiración se distribuye en varias áreas para asegurar una mejor captura del humo. El sistema fluidodinámico permite aumentar la velocidad de aspiración gracias a un adecuado dimensionamiento de las superficies de paso del aire. Esto garantiza una alta eficiencia en la captación de los humos de cocina mediante un aumento de la depresión a lo largo de todo el perímetro del producto.

Para quem se arrisca em preparados importantes e precisa de uma aspiração altamente eficiente, a Elica estudou a solução Multi-d capture. A aspiração é distribuída por mais áreas para garantir uma melhor captação dos fumos. O sistema dinâmico de fluidos permite aumentar a velocidade de aspiração graças a um dimensionamento adequado das superfícies de passagem de ar. Isto garante uma alta eficiência na captação dos fumos de cozedura através de um aumento da depressão em todo o perímetro do produto.



DIM LIGHT

La luz en la cocina, así como en cualquier ambiente doméstico, representa una importante herramienta de diseño para disfrutar mejor de los espacios. Modular la intensidad correcta se vuelve fundamental para recrear la atmósfera deseada. Por eso Elica ha diseñado la función Dim Light, que permite ajustar la potencia de luz de la campana a través de un simple control. Luz máxima para tener la mejor visibilidad en la encimera o tenue para disfrutar de momentos de relajación.

A luz na cozinha, assim como em qualquer ambiente doméstico, representa uma importante alavanca do design para aproveitar melhor os seus espaços. Modular a intensidade correta torna-se fundamental para recriar a atmosfera desejada. É por isso que a Elica projetou a função Dim Light, que permite regular a potência luminosa do seu exaustor através de um simples comando. Luz ao máximo para ter a melhor visibilidade sobre a superfície de trabalho ou suavizada para desfrutar de momentos de relaxamento.



TUNE WHITE

La iluminación en casa no puede ser estática, porque según la hora del día, necesitamos diferentes tonos de luz: una luz fría es óptima para cocinar, así como una cálida recrea un ambiente más distendido. La función Tune White permite ajustar el color de los LEDs de blanco cálido (2400 k) a blanco frío (5000 k). Con Tune White es posible alinear el color de la luz que viene de la campana con el resto de las luces del ambiente, para una atmósfera uniforme en toda la habitación.

A iluminação em casa não pode ser estática, pois, dependendo das horas do dia, precisamos de diferentes tons de luz: uma luz fria é ideal para cozinhar, assim como uma quente, recria um clima mais descontraído. A função Tune White permite ajustar a cor dos LED de branco quente (2400 k) para branco frio (5000 k). Com o Tune White, é possível combinar a cor da luz proveniente do exaustor com as restantes luzes existentes no ambiente, para uma atmosfera uniforme em toda a sala.



ASPIRACIÓN / ASPIRAÇÃO



FÁCIL MANTENIMIENTO

Mantener la campana limpia no solo asegura la máxima higiene en la cocina, sino que también asegura una mayor vida útil del producto. Los modelos Elica están diseñados con materiales y acabados que hacen que las operaciones de mantenimiento sean inmediatas. Todos los componentes, como los filtros de grasa y de olores, son fácilmente accesibles y extraíbles para que puedan lavarse o sustituirse rápidamente.

Manter o próprio exaustor limpo não apenas garante a máxima higiene na cozinha, mas também garante uma maior duração do produto. Os modelos Elica são projetados com materiais e acabamentos que tornam as operações de manutenção imediatas. Todos os componentes, como filtros de gordura e de odores, são facilmente acessíveis e removíveis, para poder lavá-los ou substituí-los rapidamente.



AIRMATIC

Hoy gracias a Airmatic la placa extractora es totalmente automática. Su sensor inteligente es capaz de distinguir la calidad de los humos y los tipos de cocción y de combinar esta información con el número y la potencia de las zonas de inducción utilizadas. Incluso cuando la placa de cocción está apagada, el sistema se adapta reduciendo gradualmente la aspiración y eliminando los vapores y olores residuales. Esta avanzada tecnología representa una excelencia en el mundo de las cocinas y permite obtener el mejor equilibrio entre silencio, potencia y eficiencia energética.

Hoje, graças ao Airmatic, a sua placa com aspiração integrada é totalmente automática. O seu sensor inteligente é capaz de distinguir a qualidade dos fumos e os tipos de cozedura e combinar estas informações com o número e a potência das zonas de indução utilizadas. Mesmo quando a placa é desligada, o sistema adapta-se reduzindo gradualmente a aspiração e eliminando os vapores e os odores residuais. Esta tecnologia avançada representa a excelência no mundo das placas de cozinha com aspiração integrada e permite obter o melhor equilíbrio entre silêncio, potência e eficiência energética.



AUTO CAPTURE

Con Autocapture no hay que preocuparse de ajustar la aspiración en función de la cocción iniciada, sino que la propia campana identificará las zonas de cocción activas y ajustará la potencia en consecuencia, teniendo en cuenta el mejor equilibrio entre silencio, potencia y eficiencia energética. Y cuando se termina de cocinar, el sistema disminuye gradualmente la velocidad, para eliminar los vapores y olores residuales. La placa aspirante se vuelve aún más funcional y práctica, para una cocción perfecta y una aspiración óptima.

Com o Autocapture, não se deverá preocupar em ajustar a aspiração em função das cozeduras em iniciadas, já que o próprio exaustor identificará as zonas de cozedura ativas e definirá a potência em conformidade, levando em consideração o melhor equilíbrio entre silêncio, potência e eficiência energética. E quando a cozedura termina, o sistema diminui gradualmente a velocidade, de modo a eliminar os vapores e odores residuais. A placa de cozinha com aspiração integrada torna-se ainda mais funcional e prática, para cozeduras perfeitas e aspiração ideal.



COCCIÓN / COZEDURA



MULTI FLEXI SPACE

¿Muchas ollas grandes en el fuego al mismo tiempo? Con el sistema Multi Flexi Space se puede contar con más espacio en longitud y anchura para las sartenes. Puedes deslizar cacerolas de un fuego a otro sin levantarlas, gracias a las rejillas cerradas en forma de cruz que crean una superficie plana y continua. Una práctica superficie de apoyo de fundición permite tener siempre a mano todo lo necesario.

Tantas panelas grandes ao lume juntas? Com o sistema Multi Flexi Space, pode contar com mais espaço em comprimento e largura para as suas panelas. Pode deslizar as panelas de uma boca para outra sem levantá-las, graças às grelhas em cruz fechada que recriam uma superfície plana e contínua. Uma superfície prática de suporte em ferro fundido que lhe permite ter sempre à mão tudo o que precisa.



DUAL BURNER

Con Dual Burner, si la olla es mini o maxi ya no será un problema. El innovador quemador está equipado con dos coronas concéntricas independientes, lo que lo hace perfecto tanto para una pequeña cafetera como para una gran cacerola.

Com o Dual Burner, já não será mais um problema a sua panela ser mini ou máxi. O queimador inovador está equipado com duas coroas concêntricas independentes uma da outra, tornando-se assim perfeito tanto para uma pequena moka quanto para uma panela grande.



ZONAS DE PUENTE

Cuando se cocina utilizando ollas y sartenes alargadas o grandes, se corre el riesgo de que el calor se disipe gradualmente en la superficie de la fuente, desde el centro hacia el exterior. La función Zonas de puente resuelve el problema conectando dos zonas de cocción en una sola zona más grande. Mismo nivel de potencia, temperatura uniforme y constante para el mejor rendimiento de sus platos.

Quando se cozinha usando panelas compridas ou de grandes dimensões, existe o risco de dispersão gradual do calor pela superfície da panela, do centro para o exterior. A função Zonas de puente resolve o problema ligando duas áreas de cozedura numa única de maiores dimensões. O mesmo nível de potência, temperatura uniforme e constante para o melhor rendimento dos seus pratos.



GESTIÓN DE TEMPERATURAS

En nuestra vida diaria a menudo creamos recetas que caracterizan nuestra cocina y que incluyen tipos de cocción estándar. La función Gestión de temperaturas es un valioso aliado para optimizar los tiempos: basta con iniciar uno de los 3 programas preestablecidos (42,72, 92 grados) con un simple e intuitivo botón y comenzar a cocinar los platos más delicados, como salsas o mousses, calentar los platos preparados o hervir agua. Sin perder tiempo y con el máximo rendimiento.

No nosso dia-a-dia, executamos frequentemente receitas características da nossa cozinha e que requerem tipos de cozedura padrão. A função Gestão de temperaturas é um precioso aliado para otimizar os tempos: basta iniciar um dos 3 programas predefinidos (42, 72, 92 graus) com um botão simples e intuitivo e começar a cozinhar os seus pratos mais delicados, como molhos ou mousses, aquecer pratos prontos ou ferver água. Nenhum desperdício de tempo e rendimento máximo.



COCCIÓN / COZEDURA



KEEP WARM

Para quienes preparan el almuerzo y la cena al mismo tiempo, para quienes encuentran el plato listo solo para calentar o para quienes tienen un imprevisto y retrasan su regreso a casa, Elica ofrece la práctica función Keep Warm, que mantiene caliente la comida recién cocinada. Es posible activar Keep Warm en cada zona de cocción.

Para quem prepara o almoço e o jantar de uma só vez, para quem encontra o prato já pronto só para ser aquecido ou para quem tem um imprevisto e atrasa o regresso a casa, a Elica propõe a função prática Keep Warm, que mantém quente a comida acabada de cozinhar. O Keep Warm pode ser ativado em todas as zonas de cozedura.



TEMPORIZADOR

Olvidate del tiempo de cocción de los platos activando el temporizador. Simplemente establecer los minutos y empezar la cuenta atrás, al final la zona de cocción se apagará automáticamente y se activará una señal acústica. Es posible configurar temporizadores independientes para varias zonas al mismo tiempo con el control remoto táctil.

Esqueça-se do tempo de cozedura dos pratos ativando o temporizador. Basta definir os minutos e iniciar a contagem decrescente; no final, a zona de cozedura desligar-se-á automaticamente e será emitido um sinal acústico. Pode configurar temporizadores independentes para as várias zonas simultaneamente através do telecomando táctil.



POWER LIMITATION

Con la función Power Limitation se establece, durante la instalación, el límite de potencia máxima absorbida por el producto, asegurando así que el umbral preestablecido nunca se supere. Cocinar lo mejor posible sin interrupciones y con total seguridad.

Com os Power Limitation, configurados, na fase de instalação, limita o máximo de energia absorvido pelo produto, garantindo assim que nunca exceda o limiar predefinido. Cozinhe da melhor forma, sem interrupções e em total segurança.



STOP & GO

A veces sucede que de repente tienes que salir de la cocina justo en medio de la preparación de una receta, interrumpiendo la cocción de la comida. En este caso, al activar la función Stop&Go se apagan todas las zonas activas en un solo gesto, salvaguardando las recetas en curso.

Às vezes acontece ser necessário sair de repente da cozinha mesmo no meio da preparação de uma receita, interrompendo a cozedura dos alimentos. Neste caso, ao ativar a função Stop & Go, desliga-se todas as zonas ativas num único gesto, salvaguardando as receitas em andamento.

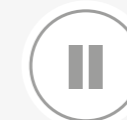

PAUSE

Con Pause se pueden apagar todas las zonas de cocción en funcionamiento en un solo gesto, y luego reactivarlas con un simple botón a la misma potencia previamente establecida, combinando la seguridad, el resultado de la cocción y la gestión multitarea.

Com Pause poderá, com um único gesto, desligar todas as zonas de cozedura ativas e, em seguida, reativá-las com um simples botão na mesma potência definida anteriormente, conjugando a segurança e os resultados de cozedura com a gestão de tarefas múltiplas.



DETECTOR DE RECIPIENTES

Sobre la superficie de la placa de inducción no siempre es fácil determinar dónde colocar la cacerola. Con la función Detector de recipientes, la placa de cocción detecta automáticamente la presencia de la cacerola en la zona de cocción y solo suministra energía cuando las cacerolas están correctamente colocadas.

Na superfície da placa de indução nem sempre é fácil identificar onde colocar a panela. Com a função Detector de recipientes, a placa deteta automaticamente a presença da panela na zona de cozinhar e fornece energia somente se as panelas estiverem posicionadas corretamente.



BLOQUEO PARA NIÑOS

Para aquellos que tienen niños en casa, la función Bloqueo para niños es inestimable para evitar el encendido accidental de las zonas de cocción o aspiración. La función puede ser activada con el producto encendido, pero con las zonas de cocción y la aspiración apagadas.

Para quem tem crianças em casa, a função Bloqueo para niños é preciosa para impedir a ativação acidental das áreas de cozedura ou de aspiração. A função pode ser ativada com o produto ligado, mas com as áreas de cozedura e de aspiração desligadas.

ELICA CONNECT



LA GAMA ELICA CONNECT, PENSADA PARA FACILITAR LA VIDA A GAMA ELICA CONNECT, DESENHADA PARA LHE FACILITAR A VIDA

Elica está cerca de ti en tu vida de todos los días y ha creado una gama de productos conectados, controlables desde el smartphone o a través del asistente de voz, que se esposa a la perfección con el estilo de tu cocina, gracias a su diseño innovador.

Soluciones técnicas de vanguardia han sido estudiadas para simplificar las actividades cotidianas, con las que cuidas de ti y de tu familia pero que te quitan tiempo y energía.

Si quieres proteger el aire de tu casa, Elica Connect lo hace por ti y puedes pensar solo a gozar de tu tiempo libre, en total relax y sin ninguna preocupación.

Todo al alcance de un clic Tudo à distância de um clique

Elica Connect es una aplicación simple e intuitiva, descargable en pocos segundos.

Después de haber registrado el producto en la aplicación, recibe el acceso a un mundo de servicios diseñados para volver tu vida cotidiana más simple, en casa, fuera de casa y donde estés. Desde la visualización del estado de los filtros al funcionamiento a distancia de tu campana, hasta la guía del mantenimiento y todavía más.

Elica Connect é uma aplicação simples e intuitiva que pode ser descarregada em poucos segundos.

Após ter cadastrado o produto na app, receberá o acesso a um mundo de serviços idealizados tornar o seu dia a dia mais simples, em casa, fora de casa e onde quer que esteja. Da visualização do estado dos filtros à operação remota do seu exaustor, ao guia de manutenção e muito mais.

Qué puedes pedir a tu asistente de voz O que pode perguntar ao seu assistente de voz

Tu asistente vocal te permite encender y apagar la aspiración de tu campana, seleccionando la velocidad preferida. También puede regular la intensidad y la tonalidad de la luz. Siguiendo tus indicaciones, configurará la iluminación en base a la atmósfera que quieres crear, íntima y relajante o la adecuada para una encimera de cocina donde cada detalle debe ser claramente visible.

A Elica está perto de si na sua vida diária e criou uma gama de produtos ligados, que podem ser controlados desde o seu smartphone ou através do assistente de voz, que combinam ao máximo com o estilo da sua cozinha, graças ao próprio design inovador.

Soluções técnicas de vanguarda foram estudadas para simplificar as atividades cotidianas, aquelas com as quais cuida de si e da sua família, mas que lhe tiram tempo e energia.

Se quer proteger o ar da sua casa, Elica Connect faz isso por si e pode pensar apenas em aproveitar o seu tempo livre, em total relaxamento e sem qualquer preocupação.



O seu assistente de voz permite-lhe ligar e desligar a extração do seu exaustor, seleccionando a velocidade preferida. Pode também ajustar a intensidade e a tonalidade da luz. Seguindo as suas indicações, irá definir a iluminação de acordo com o ambiente que pretende criar, íntimo e relaxante ou adequado a uma banca de cozinha onde todos os detalhes devem estar bem visíveis.

Qué puedes hacer con la aplicación Elica Connect O que pode fazer com a App Elica Connect

CONFIGURAR LAS LUCES CONFIGURAR AS LUZES

Se puede regular la intensidad y la potencia de la luz de la campana en pocos segundos, modular la temperatura de los ledes, desde luz cálida a luz fría, alineando la iluminación de la campana a la del ambiente, para crear una atmósfera uniforme en toda la habitación.

Pode-se ajustar a intensidade e a potência da luz do exaustor em poucos segundos, modular a temperatura dos LED, da luz quente à fria, alinhando a iluminação do exaustor com a do ambiente, para criar uma atmosfera uniforme em toda a sala.

REGULAR LA ASPIRACIÓN AJUSTAR A EXTRAÇÃO

Además del encendido y del apagado del sistema de aspiración, según las exigencias, es posible regular la potencia de aspiración de la campana, incluso a distancia. Gracias a la Función Timer, tu campana se apaga cuando lo decides tú. Se pueden usar las regulaciones por defecto, o personalizar el funcionamiento del timer. Además, seleccionando la función Silent podrás asegurarte un rendimiento ideal en términos de aspiración y silenciosidad. Charla con los amigos o disfruta de la televisión mientras preparas tu próximo plato.

Além de ligar e desligar o sistema de extração, dependendo das necessidades, pode ajustar a potência de extração do exaustor, mesmo à distância. Graças à função Timer (temporizador), o seu exaustor desliga-se quando você o decidir. Pode utilizar as configurações de fábrica ou personalizar o funcionamento do temporizador. Além disso, ao selecionar a função Silent, pode garantir um excelente desempenho em termos de extração e silêncio. Converse com amigos ou desfrute da TV enquanto prepara seu próximo prato.

CUIDADO DE LOS FILTROS CUIDAR DOS FILTROS

Si la eficiencia de tus filtros está por debajo del límite mínimo, una notificación te advertirá que es necesario limpiar, sustituir o regenerar los filtros de tu campana, para garantizarte los mejores rendimientos y un aire siempre limpio en casa. La sección "How to" te ilustra paso a paso como extraer, mantener o volver a colocar los filtros de tu campana, incluidos los pasos para la limpieza de los mismos. Si tu filtro debe ser cambiado, la aplicación te llevará directamente a la sección Elica Shop, donde encuentras todos los filtros compatibles con el modelo de tu campana. Desde aquí, basta con un clic para adquirir y recibir cómodamente en casa el filtro, el accesorio o los productos de limpieza eco-friendly.

Se a eficiência dos seus filtros ficar abaixo do limiar mínimo, uma notificação irá avisá-lo de que é necessário limpar, substituir ou regenerar os filtros do seu exaustor, para lhe garantir o melhor desempenho e um ar sempre limpo em casa. A secção "How to" ilustra-lhe passo a passo como retirar, fazer a manutenção e reinserir os filtros do seu exaustor, incluindo as etapas para limpá-los. Se o seu filtro é para substituir, a aplicação leva-o diretamente para a secção Elica Shop, onde encontra todos os filtros compatíveis com o modelo do seu exaustor. A partir daqui, basta um clique para comprar e receber o filtro, o acessório ou os produtos de limpeza ecológicos com toda a comodidade em casa.

RECIBIR ASISTENCIA RECEBER ASSISTÊNCIA

Contactarnos es más fácil y rápido con la aplicación Elica Connect. La asistencia de Elica estará inmediatamente lista para resolver el problema dándote sugerencias claras sobre cómo proceder. Además, puedes olvidarte de los documentos en papel: en el interior de la aplicación Elica Connect, encuentras todo lo que necesitas desde la Garantía al Manual de uso y mantenimiento. Puedes consultarlos cuando quieras sin perder un segundo de tu tiempo.

Contactar-nos é mais fácil e rápido com a aplicação Elica Connect. A assistência da Elica estará imediatamente pronta para resolver o problema, dando-lhe sugestões claras sobre como proceder. Além disso, pode esquecer os documentos em papel: na aplicação Elica Connect, encontra tudo o que precisa, desde a garantia ao manual de utilização e manutenção. Pode consultá-los quando quiser, sem perder um segundo do seu tempo.





NIKOLATESLA

Cocción y aspiración, solidez y estilo se convierten en los elementos complementarios que crean un producto único. La perspectiva descompuesta resalta los materiales refinados que caracterizan la gama Nikola Tesla: las rejillas de hierro fundido y el cristal negro, combinados en un diseño elegante y lineal. El resultado es una vista de conjunto única de la cual se crea un producto en el que tecnología e innovación, diseño y elegancia se expresan en un equilibrio perfecto. El cambio intuitivo de perspectiva incluye la aspiración desde abajo, aportando al producto un elemento innovador de gran valor.

Cozedura e aspiração, solidez e estilo tornam-se os elementos complementares que dão vida a um produto único. A perspetiva decomposta coloca em evidência os materiais refinados que caracterizam a gama NikolaTesla: as grelhas de ferro fundido e o vidro preto, encostados num design refinado e linear. O resultado é uma visão de conjunto única da qual nasce um produto onde tecnologia e inovação, design e elegância se exprimem num equilíbrio perfeito. A mudança intuitiva de perspetiva leva a aspiração a partir de baixo, dando ao produto uma componente inovadora de grande valor.



PORQUÉ ELEGIR UN NIKOLATESLA PORQUÊ ESCOLHER UM NIKOLATESLA

Armonía y sencillez Harmonia e simplicidade



La pasión por la cocina hoy se expresa a través de un diseño meticuloso del ambiente y la atenta selección de sus componentes. Las placas de cocción aspirantes son la respuesta a quienes prefieren un diseño que favorece líneas limpias y espacios abiertos, donde los volúmenes verticales desaparecen para permitir una visión de conjunto natural.

De acuerdo con las recientes investigaciones de mercado, cada vez más optamos por unir salón y cocina para preparar almuerzos y cenas en un ambiente sociable que no nos aisle del resto de la vivienda. Para hacerlo buscamos electrodomésticos capaces de simplificar la vida, que nos garantizan máxima funcionalidad durante la preparación de alimentos y que desaparecen de manera discreta cuando están apagados, gracias a una estética cuidada, en armonía con el espacio circundante.



Hoje, a paixão pela cozinha exprime-se através de uma criação precisa do ambiente e de uma escolha cuidadosa dos seus complementos. As placas de cozinha com aspiração são a resposta para quem prefere um projeto que favorece linhas limpas e espaços abertos, onde os volumes verticais desaparecem, para permitir uma visão de conjunto fluida.

De acordo com recentes pesquisas de mercado, escolhemos cada vez mais unir a sala de estar à cozinha para preparar almoços e jantares num ambiente de convívio, que não nos isole do resto da casa. Para o fazer, procuramos eletrodomésticos que possam simplificar a vida, que nos garantam a máxima funcionalidade durante a preparação dos alimentos e que desapareçam discretamente uma vez desligados, graças a uma estética cuidada, em harmonia com o espaço circundante.



La gama de placas de cocción con aspiración integrada Nikola Tesla es la respuesta de Elica a los requisitos de estilo, rendimiento y sencillez de uso. Y no es todo. NikolaTesla es la solución para quien, también en la cocina, elige la emoción.

La emoción de sorprenderse. La emoción de superarse a sí mismo en recetas ambiciosas, sin preocuparse por los olores. La tranquilidad de poder instalar y utilizar el producto con sencillez máxima. La sorpresa de poder efectuar la limpieza de forma rápida y sencilla. La alegría de aprovechar cada día de una placa extractora que parece estar diseñada específicamente para nuestro hogar.

Un corazón tecnológico avanzado, que garantiza excelentes prestaciones de aspiración y cocción, cobra vida en un producto de diseño refinado, realizado con materiales duraderos, cuyos acabados han sido estudiados en detalle.

La gama NikolaTesla consta de modelos únicos, adecuados para todo tipo de necesidad: el diseño limpio de Switch, la integración de la báscula en Libra, el uso de gas en Flame y las dimensiones reducidas a 60 o 70 cm del Fit se añaden a los modelos Prime y One, Compasso d'Oro, en una línea versátil y completa.

A gama de placas de cozinha com aspiração integrada NikolaTesla é a resposta da Elica às exigências de estilo, desempenho e facilidade de utilização. Mas não só. NikolaTesla é a solução para quem, até na cozinha, escolhe a emoção. A emoção de ser surpreendido. A emoção de se superar em receitas ambiciosas, sem se preocupar com os odores. A serenidade de poder instalar e utilizar o produto com a máxima simplicidade. A surpresa de conseguir limpá-lo com facilidade e rapidez. A alegria de experimentar todos os dias uma placa de cozinha com aspiração que parece desenhada exatamente para a nossa casa. Um coração tecnológico avançado, ao serviço do melhor desempenho de aspiração e cozedura, ganha vida num produto de design refinado, feito com materiais duráveis, cujos acabamentos foram estudados ao pormenor. A gama NikolaTesla distribui-se em modelos exclusivos, adequados para todas as necessidades: o design limpo do Switch, a integração da balança no Libra, a utilização do gás no Flame e o tamanho reduzido a 60 ou 70 cm do Fit juntam-se aos modelos Prime e One, Compasso d'Oro, numa linha eclética e completa.

Eclético y completo Eclético e completo





FUNCIONAMIENTO Y VENTAJAS PRINCIPALES

FUNCIONAMENTO E PRINCIPAIS PLUS

La calidad del aire desde el principio está a la base de la oferta de Elica, que ha incorporado también en las placas de cocción la mejor tecnología para una aspiración desde abajo de humo y olores, inteligente y eficiente.

MEJOR VELOCIDAD DE ASPIRACIÓN

MELHOR VELOCIDADE DE ASPIRAÇÃO

Todos los modelos NikolaTesla cuentan con la mejor velocidad de aspiración en el mercado, 5,1 m/s, y permiten captar todos los olores y humo antes de que suban hacia arriba. Esta característica los convierte en productos únicos en su género por eficiencia y prestaciones.

Todos os modelos NikolaTesla têm a melhor velocidade de aspiração do mercado, 5,1 m/s, e conseguem capturar todos os vapores e odores antes de subirem ao topo. Esta característica dá-lhe produtos exclusivos no seu género em termos de eficácia e desempenho.

A qualidade do ar é desde sempre a base da oferta da Elica, que trouxe também as melhores tecnologias para as placas de cozinha para uma aspiração inteligente e eficiente de vapores e odores a partir de baixo.



MÁS ESPACIO PARA TUS CAJONES

MAIS ESPAÇO PARA AS SUAS GAVETAS

El diseño del producto ha sido concebido para optimizar los espacios internos del armario. La tubería posterior desmontable que puede ser colocada contra el respaldo del mueble, permite utilizar cajones más profundos y espaciosos. El resultado es más superficie libre en la placa que se puede aprovechar para la conservación de alimentos o utensilios de cocina.

O design do produto foi estudado para otimizar os espaços internos do móvel. A tubagem traseira móvel e de colocação junto das costas do móvel permite a utilização de gavetas mais profundas e mais espaçosas. O resultado é uma maior superfície livre do espaço de ocupação da placa, para poder usufruir para armazenar alimentos ou utensílios de cozinha.



SENSORES INTELIGENTES Y TE OLVIDAS DE ELLO

SENSORES INTELIGENTES E NÃO SE PENSE MAIS NISSO

La función innovadora Airmatic prevé el uso de sensores inteligentes, que permiten distinguir la cantidad y calidad de los humos producidos y configurar la potencia de aspiración más indicada.

A inovadora função Airmatic prevê a utilização de sensores inteligentes, que permitem distinguir a quantidade e a qualidade dos fumos produzidos e definir a potência de aspiração mais indicada.

AJUSTE AUTOMÁTICO DE ASPIRACIÓN

AJUSTE AUTOMÁTICO DA ASPIRAÇÃO

Con Autocapture podemos centrar nuestra atención en la receta: será la campana que se ajustará de forma automática según la cantidad y la potencia de las zonas de cocción ocupadas.

Com o Autocapture, podemos permanecer concentrados apenas na nossa receita: será o exaustor a ajustar-se automaticamente com base no número e na potência das zonas de cozedura em utilização.



MANTENIMIENTO PRÁCTICO

MANUTENÇÃO PRÁTICA

La belleza se combina con la comodidad incluso en las tareas de mantenimiento: el sistema patentado Elica permite desmontar los filtros desde arriba y, gracias a la apertura del cristal que se camufla con la estética, se puede lavar el compartimento interior de forma totalmente segura.

A beleza conjuga-se com a praticidade até nas operações de manutenção: o sistema patenteado pela Elica permite a remoção dos filtros por cima e, graças à abertura no vidro que se mimetiza com a estética, pode-se lavar o compartimento interno com total segurança.

LIMPIEZA SENCILLA Y RÁPIDA

LIMPEZA FÁCIL E RÁPIDA

La superficie lisa y continua de Nikola Tesla es uno de los elementos innovadores de la nueva generación de placas aspirantes Elica. El vidrio cerámico, sin interrupciones, demuestra ser un detalle de diseño eficiente puesto que hace la limpieza rápida.

A superfície lisa e contínua do NikolaTesla é um dos elementos inovadores da nova geração de placas de cozinha com aspiração Elica. O vidro cerâmico, isento de interrupções, revela-se um detalhe de design eficaz até para fazer a limpeza mais rápida.



INTERFAZ INTUITIVA Y FÁCIL DE USAR

INTERFACE INTUITIVA E AMIGÁVEL

Para vivir cada día el placer de cocinar, las placas extractoras Elica están dotadas de una interfaz sencilla e intuitiva. El panel de mandos táctil permite controlar separadamente las zonas de cocción y la campana y, en modo de espera, se vuelve completamente invisible. Regular la cocción nunca ha sido tan fácil y cómodo.

Para desfrutar do prazer de cozinhar todos os dias, as placas de cozinha com aspiração da Elica estão equipadas com uma interface simples e intuitiva. O painel de comando touch control permite controlar separadamente as zonas de cozedura e o exaustor e, no modo de espera, torna-se totalmente invisível. Ajustar a cozedura nunca foi tão fácil e confortável.

MEJOR CAPACIDAD DE FILTRACIÓN DE OLORES

MELHOR CAPACIDADE DE FILTRAGEM DE ODORES

Esta es la razón por la que la gama Nikola Tesla, en su versión filtrante, cuenta con un filtro de alta capacidad de depuración de los olores, capaz de alcanzar umbrales de filtración superiores en un 82% en comparación con un promedio de mercado equivalente al 60%. Y para garantizar la máxima sencillez de mantenimiento, se puede regenerar hasta 3 años.

É por isso que a linha NikolaTesla, na versão de filtragem, prevê um filtro com alta capacidade de depuração de odores, capaz de atingir limiares de filtragem superiores a 82% contra uma média de mercado de 60%. E para garantir a máxima facilidade de manutenção, é regenerável até 3 anos.

NikolaTesla fue ideada para poder adaptarse a cualquier tipo de cocina. En la versión filtrante estándar NikolaTesla está equipada con todo lo necesario para su instalación, incluyendo el perfil cromado que adorna el corte del zócalo necesario para la salida del aire. En la versión aspirante las tuberías son accesorios y el usuario podrá elegir la configuración ideal según sus propias necesidades arquitectónicas. NikolaTesla se puede instalar apoyándola directamente sobre la mesada (estándar) o introduciéndola en un alojamiento de 1mm sin discontinuidad con la mesada (FILO TOP) (AL RAS).

NikolaTesla foi idealizado para se adaptar a múltiplas tipologias de cozinha. Na versão filtrante standard, NikolaTesla está equipado com todo o material necessário para a sua instalação, incluindo o perfil cromado exclusivo de acabamento ao corte necessário para a saída de ar. Na versão aspirante os tubos são acessórios e o utilizador poderá escolher a configuração ideal em base às próprias exigências arquitetónicas. É possível instalar nikolatesla em apoio direto com o plano de trabalho (STANDARD) ou inserido num alojamento de 1mm sem descontinuidades com o top (FILOTOP).



Abriendo la tapa se pueden sacar las tres baterías de filtro de cerámica (renovables) de muy altas prestaciones y vaciar el Compartimento de seguridad colector de líquidos, el único capaz de proteger el motor en caso de fuga de líquidos derivados de la cocción.

Abrindo a tampa, é possível remover as três pilhas de filtro de cerâmica (regeneráveis) de elevado desempenho e esvaziar o compartimento de segurança de resíduos líquidos, o único capaz de proteger o motor em caso de vazamento de líquidos derivados de cozedura.

NIKOLATESLA LIBRA / ONE / PRIME / SWITCH

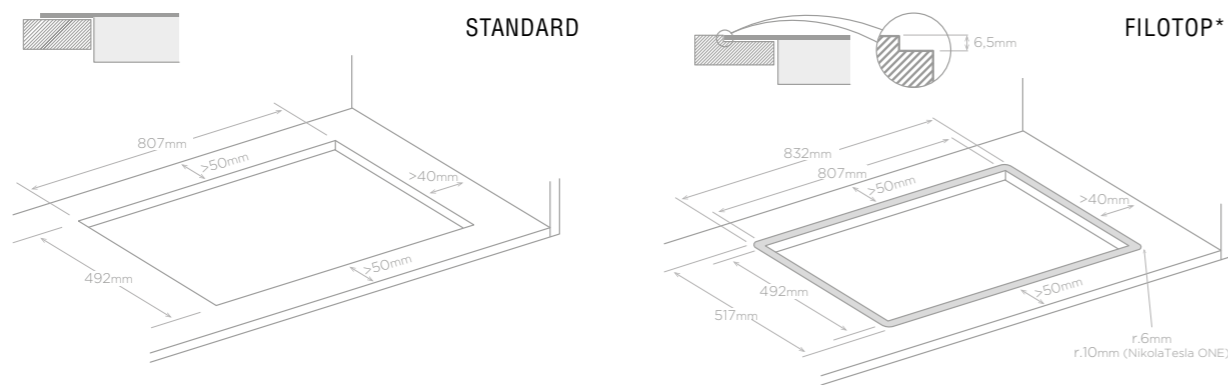

VÁLVULA DE DESCARGA
VÁLVULA DE ESCAPE

Con las tuberías accesorias disponibles podrás componer la configuración de Nikolatesla que mejor se ajusta a tus necesidades.

Com as tubagens acessórias à disposição, poderá elaborar a configuração de NikolaTesla mais adaptada às suas exigências.

NIKOLATESLA FLAME

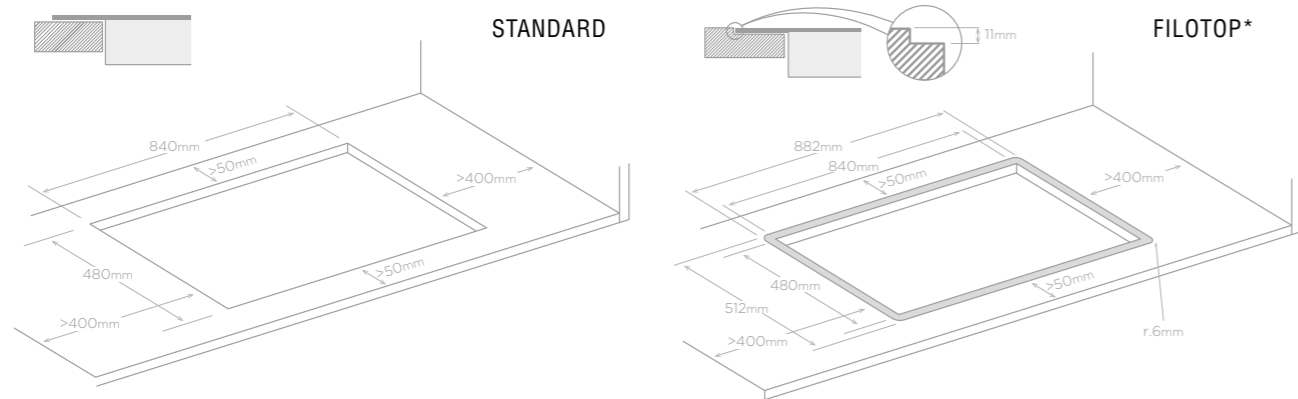

VERSIÓN FILTRANTE VERSÃO FILTRANTE *



VERSIÓN ASPIRANTE VERSÃO ASPIRANTE *



* Dimensiones recomendadas Filotop: para diferentes tolerancias, considere la dimensión real del vidrio.
* Filotop recomendou dimensões: para diferentes tolerâncias, considere a dimensão real do vidro.
PARA OBTENER MÁS INFORMACIÓN, CONSULTE EL MANUAL DE INSTALACIÓN DEL PRODUCTO.
PARA OBTEN MAIS INFORMAÇÕES, CONSULTE O MANUAL DE INSTALAÇÃO DO PRODUTO.

* Todas las imágenes son ejemplos de instalación
Todas as imagens são exemplos de instalação



ACCESORIOS VERSIÓN ASPIRANTE ACESSÓRIOS VERSÃO ASPIRANTE

ACCESORIOS VERSIÓN FILTRANTE ACESSÓRIOS VERSÃO FILTRANTE

			
222x89x1000 mm KITO120991 35,00 €	Ø150x500 mm KITO120996 25,00 €	Ø150x1000mm KITO121000 50,00 €	227x94x80mm KITO121001 15,00 €

			
218x55x500 mm KITO121012 20,00 €	218x55x1000 mm KITO121013 35,00 €	218x55x70 mm KITO121015 9,00 €	90° 218x55 mm KITO121016 20,00 €

			
15° 227x138x94 KITO121002 27,50 €	Ø158x59mm KITO121003 9,00 €	90° 227x288x94mm KITO121004 32,50 €	90° 227x94mm KITO121005 30,50 €

		
218x55 mm KITO121017 32,50 €	50 mm x 25 m KITO161453 35,00 €	Deflector bajo zócalo Defletor atrás do rodapé KITO168750 30,00 €

			
90° - Ø157 KITO121006 37,00 €	227x94 - Ø146mm KITO121007 30,50 €	227x94 - Ø153mm KITO121008 29,50 €	int 216x82 / est 290x160 mm KITO121009 210,00 €

	DISPONIBLE PARA Disponível para NIKOLATESLA SWITCH NIKOLATESLA ONE NIKOLATESLA FLAME NIKOLATESLA LIBRA		DISPONIBLE PARA Disponível para NIKOLATESLA FIT
KITO140820 134,50 € Nikolatesla filtrante para profundidad > 70 cm Nikolatesla filtrante para profundidade > 70 cm		KITO167756 150,00 € Kit de instalación filtrante bajo zócalo Kit de instalação de filtragem atrás do rodapé	

		
190x190 - Ø147mm KITO121010 206,00 €	227x94 mm KITO126810 105,00 €	50 mm x 25 m KITO161453 35,00 €

	DISPONIBLE PARA Disponível para NIKOLATESLA FIT
KITO167757 200,00 € Kit de instalación filtrante fuera del zócalo Kit de instalação de filtragem fora do rodapé	



NIKOLATESLA SWITCH

DESIGN FABRIZIO CRISÀ

Consulte las condiciones exclusivas que Amado Salvador puede ofrecerle en productos de Elica



NIKOLATESLA SWITCH

DESIGN FABRIZIO CRISÀ

83x51x21 cm
80,7x49,2 cm (encastre)
Aspirante/Filtrante Aspirante/Filtrante
Vidrio negro
Vidro preto

El elemento estético central, en cristal negro y aluminio de efecto fundición, encierra el corazón aspirante que puede ser activado con un simple gesto, incluso en modo totalmente autónomo, esto es posible gracias a los sensores inteligentes con los que está equipado el producto. La interfaz del producto Direct Slider permite accionar las distintas zonas de cocción y aspiración de forma sencilla e intuitiva. O elemento estético central, em vidro preto e alumínio com efeito de ferro fundido, esconde o coração aspirante que pode ser ativado com um simples gesto, mesmo em modo totalmente automático, possível graças aos sensores inteligentes com os quais o produto está equipado. A interface do produto Direct Slider permite accionar as várias zonas de cozedura e aspiração de maneira simples e intuitiva.

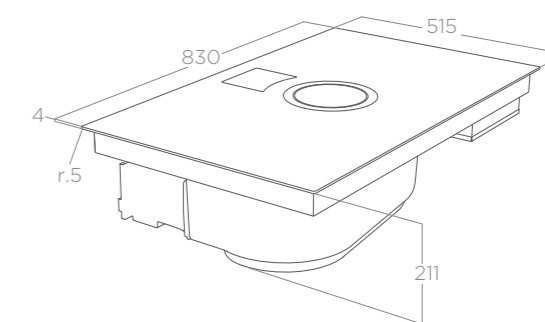
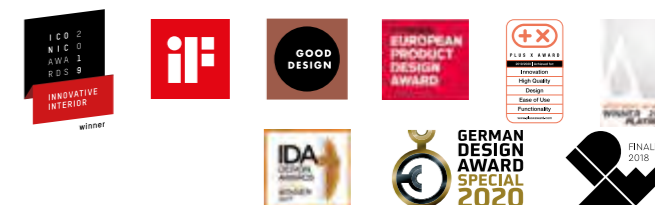

	ASPIRACIÓN	ASPIRAÇÃO
Mandos	ASPIRANTE	FILTRANTE
Comandos	Control táctil deslizante 8V+2i	Control táctil deslizante 8V+2i
Velocidad de aspiración	Touch Control deslizante 8V+2i	Touch Control deslizante 8V+2i
Velocidade de aspiração	5,1 m/s	5,1 m/s
Nivel sonoro min-max	33 - 59 db(A)	39 - 64 db(A)
Nível de ruído min-max		
Consumo total	175 W	175 W
Absorção total		

	COCCIÓN	COZEDURA
Mandos	Comandos	Control táctil deslizante 9P+I
Consumo	Absorção	Touch control slider 9P+I
Power limitation		7,2 KW
Voltaje	Voltagem	3,1 - 4,5 KW
Áreas de cocción	Áreas de cozedura	220 - 240 V
(Medición-Potencia)	(Medida-Potência)	1 210x190 mm - 2,1/3 kW
		2 210x190 mm - 2,1/3 kW
		3 210x190 mm - 2,1/3 kW
		4 210x190 mm - 2,1/3 kW
Zona de puentes	Bridge zone	2

Filtros de grasa de aluminio incluido Filtro anti-gordura de alumínio incluido
Filtro de cerámica incluido Filtro cerámico incluido (*)



	ACCESORIOS	ACESSÓRIOS	
Filtro de cerámica	KIT0120952A		315,00 €
Filtro cerámico			

MODELO	MODELO	
NIKOLATESLA SWITCH BL/A/83	PRF0146212A	2.990,00 €
NIKOLATESLA SWITCH BL/F/83 (*)	PRF0146210A	3.195,00 €

* Modelo no sujeto a certificación energética obligatoria.
* Modelo não sujeitas à obrigatoriedade de certificação energética.





NIKOLATESLA ONE

DESIGN FABRIZIO CRISA

Consulte las condiciones exclusivas que Amado Salvador puede ofrecerle en productos de Elie



NIKOLATESLA ONE

DESIGN FABRIZIO CRISÀ

83x51x21 cm
80,7x49,2 cm (encastre)
Aspirante/Filtrante Aspirante/Filtrante
Vidrio negro
Vidro preto



El producto, ganador del XXV Compasso D'oro ADI, combina la tecnología más avanzada, para la captación desde abajo de vapores y olores, con la excelencia del diseño característico de Elica. La interfaz del producto Direct Slider permite accionar las distintas zonas de cocción y aspiración de forma sencilla e intuitiva. O produto, vencedor do XXV Compasso D'oro ADI, combina a mais avançada tecnologia para a captura de vapores e olores a partir de baixo com a excelência do design distintivo da Elica. A interface do produto Direct Slider permite accionar as várias zonas de cozedura e aspiração de maneira simples e intuitiva.

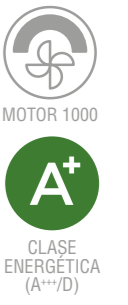
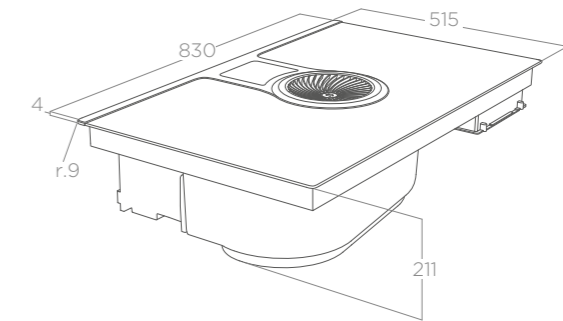

	ASPIRACIÓN ASPIRAÇÃO	
	ASPIRANTE	FILTRANTE
Mandos Comandos	Control táctil deslizante 9V+I Touch Control deslizante 9V+I	Control táctil deslizante 9V+I Touch Control deslizante 9V+I
Velocidad de aspiración Velocidade de aspiração	5,1 m/s	5,1 m/s
Nivel sonoro min-max Nível de ruído min-max	34 - 61 db(A)	40 - 67 db(A)
Consumo total Absorção total	175 W	175 W

	COCCIÓN COZEDURA	
	ONE HP	ONE
Mandos Comandos	Control táctil deslizante 9P+I Touch Control deslizante 9P+I	Control táctil 9P+I Touch Control 9P+I
Consumo Absorção	7,2 KW	7,2 KW
Power limitation	4,5 kW	3,1 - 4,3 kW
Voltaje Voltagem	220 - 240 V	220 - 240 V
Áreas de cocción Áreas de cozedura	1 200x180 mm - 2,1/3,7 kW	1 200x180 mm - 1,6/1,85 kW
(Medición-Potencia Medida-Potência)	2 200x180 mm - 2,1/3,7 kW	2 200x180 mm - 2,1/3,7 kW
	3 200x180 mm - 2,1/3,7 kW	3 Ø200 mm - 2,3/3,0 kW
	4 200x180 mm - 2,1/3,7 kW	4 Ø160 mm - 1,2/1,4 kW
Zona de puentes Bridge zone	2	1 izquierda esquerda

Filtros de grasa de aluminio incluido Filtro anti-gordura de alumínio incluido
Filtro de cerámica incluido Filtro cerâmico incluido (*)



ACCESORIOS ACESSÓRIOS		
Filtro de cerámica Filtro cerâmico	KIT0120952A	315,00 €

FUNCIONES FUNÇÕES	
ONE HP	ONE
BLOQUEO PARA NIÑOS	BLOQUEO PARA NIÑOS
TEMPORIZADOR	TEMPORIZADOR
ZONAS DE PUENTE	ZONAS DE PUENTE
DETECTOR DE RECIPIENTES	DETECTOR DE RECIPIENTES
LIMITACIÓN DE POTENCIA	LIMITACIÓN DE POTENCIA
STOP & GO	STOP & GO
PAUSE	PAUSE
GESTIÓN DE TEMPERATURAS	GESTIÓN DE TEMPERATURAS
KEEP WARM	KEEP WARM

MODELO MODELO		
NIKOLATESLA BL/A/83	PRF0120977A	2.540,00 €
NIKOLATESLA BL/F/83 (*)	PRF0120978A	2.975,00 €
NIKOLATESLA HP BL/A/83	PRF0120975A	3.550,00 €
NIKOLATESLA HP BL/F/83 (*)	PRF0120976A	3.945,00 €

* Modelo no sujeto a certificación energética obligatoria.
* Modelo não sujeitas à obrigatoriedade de certificação energética.



NIKOLATESLA LIBRA

DESIGN FABRIZIO CRISÀ



NIKOLATESLA LIBRA

DESIGN FABRIZIO CRISÀ



83x51x21 cm
 80,7x49,2 cm (encastre)
 Aspirante/Filtrante Aspirante/Filtrante
 Vidrio negro + hierro fundido
 Vidro preto + ferro fundido

La placa extractora con báscula integrada. El diseño de las rejillas sólidas reviste las funciones de la aspiración desde abajo y del pesaje, que se integran de forma armónica con aquellas de la cocción por inducción. A placa com aspiração e balança integrada. O design das grelhas sólidas reveste as funções de aspiração a partir de baixo e a pesagem, que se integram harmoniosamente com as da cozedura por indução.

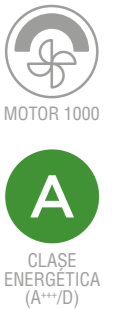
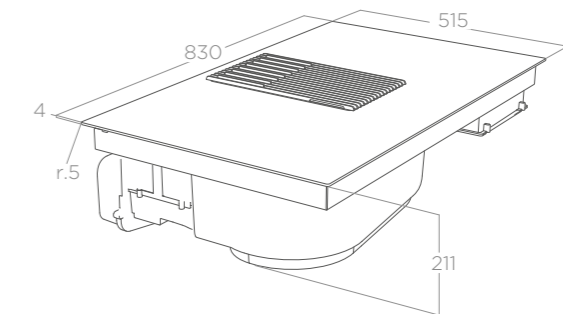

	ASPIRANTE	FILTRANTE
Mandos	Control táctil 3V+2I	Control táctil 3V+2I
Comandos	Touch Control 3V+2I	Touch Control 3V+2I
Velocidad de aspiración	5,1 m/s	5,1 m/s
Nivel sonoro min-max	48 - 62 db(A)	53 - 68 db(A)
Consumo total	310 W	310 W

	Áreas de cozedura
Mandos	Control táctil 9P+I
Consumo	7,2 KW
Power limitation	3,1 - 4,5 KW
Voltaje	220 - 240 V
Áreas de cozedura	1 210x180 mm - 1,6/1,85 KW
(Medición-Potencia)	2 210x180 mm - 2,1/3 KW
	3 210x180 mm - 2,1/3 KW
	4 210x180 mm - 1,6/1,85 KW
Zona de puentes	2

Aluminio incluido Filtro anti-gordura de aluminio incluido
 Cerámica incluido Filtro cerámico incluido (*)



	ACCESORIOS	PRECIO
Filtro de cerámica	KIT0120952A	315,00 €
Filtro cerámico		

MODELO	REFERENCIA	PRECIO
NIKOLATESLA LIBRA BL/A/83	PRF0147744A	2.475,00 €
NIKOLATESLA LIBRA BL/F/83 (*)	PRF0147745A	2.680,00 €

* Modelo no sujeto a certificación energética obligatoria.
 * Modelo não sujeitas à obrigatoriedade de certificação energética.



NIKOLATESLA PRIME +

DESIGN FABRIZIO CRISÀ

Consulte las condiciones exclusivas que Amado Salvador puede ofrecerle en productos de Elica



JPG

NIKOLATESLA PRIME +

DESIGN FABRIZIO CRISÀ

83x51x21 cm
80,7x49,2 cm (encastre)
Aspirante/Filtrante Aspirante/Filtrante
Vidrio negro + hierro fundido
Vidro preto + ferro fundido



La robusta y sólida rejilla de fundición combina la elección de diseño la función de captación de humos y olores, y la práctica superficie de apoyo.

A sólida e robusta grelha de ferro fundido combina a escolha do design com a função da captura de fumos e odores com a prática placa de apoio.

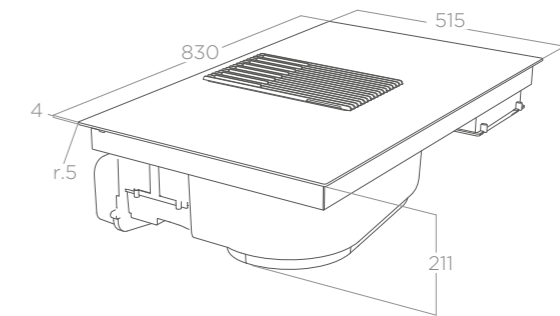

MOTOR 1000



CLASE ENERGÉTICA (A++/D)

ASPIRACIÓN ASPIRAÇÃO

	ASPIRANTE	FILTRANTE
Mandos Comandos	Control táctil 3V+2I Touch Control 3V+2I	Control táctil 3V+2I Touch Control 3V+2I
Velocidad de aspiración Velocidade de aspiração	5,1 m/s	5,1 m/s
Nivel sonoro min-max Nível de ruído min-max	43 - 61 db(A)	53 - 68 db(A)
Consumo total Absorção total	310 W	310 W

Filtros de grasa de aluminio incluido Filtro anti-gordura de alumínio incluido
Filtro de cerámica incluido Filtro cerâmico incluido (*)



ACCESORIOS ACESSÓRIOS

Filtro de cerámica Filtro cerâmico	KIT0120952A	315,00 €
---------------------------------------	-------------	----------

COCCIÓN COZEDURA

Mandos Comandos	Control táctil 9P+I Touch control 9P+I
Consumo Absorção	7,2 KW
Power limitation	3,1 - 4,5 kW
Voltaje Voltagem	220 - 240 V
Áreas de cocción Áreas de cozadura (Medición-Potencia Medida-Potência)	1 Ø160 mm - 1,2/1,4 kW 2 Ø200 mm - 2,3/3,0 kW 3 Ø200 mm - 2,3/3,0 kW 4 Ø160 mm - 1,2/1,4 kW
Zona de puentes Bridge zone	1 izquierda esquerda

FUNCIONES FUNÇÕES



MODELO MODELO

NIKOLATESLA PRIME+ BL/A/83	PRF0155873A	2.110,00 €
NIKOLATESLA PRIME+ BL/F/83 (*)	PRF0155874A	2.210,00 €

* Modelo no sujeto a certificación energética obligatoria.

* Modelo não sujeitas à obrigatoriedade de certificação energética.



NIKOLATESLA FLAME

DESIGN FABRIZIO CRISÀ

Consulte las condiciones exclusivas que Amado Salvador puede ofrecerle en productos de Elica



NIKOLATESLA FLAME

DESIGN FABRIZIO CRISÀ



88x51x21 cm
 84x48cm (encastre)
 Aspirante/Filtrante Aspirante/Filtrante
 Vidrio negro + hierro fundido, vidrio gris + hierro fundido
 Vidro preto + ferro fundido, vidro cizento + ferro fundido

La primera placa extractora a gas. Los elementos de fundición de la placa están diseñados para combinar estética y funcionalidad, con la seguridad máxima. Las rejillas en cruz cerradas y planas garantizan la estabilidad con ollas de cualquier tamaño y la facilidad de movimiento sobre la placa de cocción. La cobertura en fundición de la zona filtros se convierte en una práctica superficie de apoyo. El soporte wok, disponible como accesorio, aumenta las variantes de cocción en NikolaTesla Flame.

A primeira placa de gás com aspiração. Os elementos da placa em ferro fundido estão projetados para conjugar estética e funcionalidade, na máxima segurança. As grelhas em cruz fechadas e planas garantem estabilidade com panelas de todos os tamanhos e facilidade nos movimentos sobre a placa de cozedura. A cobertura da zona de filtros em ferro fundido torna-se numa prática placa de apoio. O suporte para wok, disponível como acessório, aumenta as variantes de cozedura na NikolaTesla Flame.

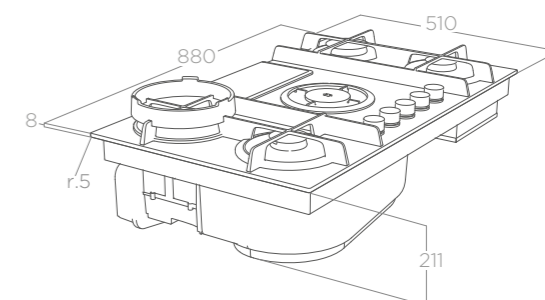

ASPIRACIÓN ASPIRAÇÃO

	ASPIRANTE DUCT-OUT	FILTRANTE FILTERING
Mandos Comandos	Rotativo 3V+2I	Rotativo 3V+2I
Velocidad de aspiración Velocidade de aspiração	Rotativo 3V+2I	Rotativo 3V+2I
Nivel sonoro min-max Nivel de ruído min-max	5,1 m/s	5,1 m/s
Consumo total Absorção total	47 - 62 db(A)	53 - 68 db(A)
	310 W	310 W

Filtros de grasa de aluminio incluido Filtro anti-gordura de alumínio incluido
 Filtro de fibra de carbono incluido Filtro de fibra de carbono incluido (*)



ACCESORIOS ACESSÓRIOS

Filtro de fibra de carbono	KIT0147855	150,00 €
Filtro de fibra de carbono	KIT0120952A	315,00 €
Filtro de cerámica Filtro cerâmico		
Kit wok Flame	KIT0160040	79,00 €

COCCIÓN COZEDURA

Mandos Comandos	Rotativo	
	Rotativo	
Voltaje Voltagem	220 - 240 V	
Áreas de cocción Áreas de cozedura	1º elemento 1º elemento	Semirapid 1,75 kW
(Medición-Potencia Medida-Potência)	2º elemento 2º elemento	Dual 3,5 kW
	3º elemento 3º elemento	Rapid 3,0 kW
	4º elemento 4º elemento	Semirapid 1,75 kW

FUNCIONES FUNÇÕES



MODELO MODELO

NIKOLATESLA FLAME BL/A/88	PRF0147740B	1.960,00 €
NIKOLATESLA FLAME BL/F/88 (*)	PRF0147741B	2.060,00 €
NIKOLATESLA FLAME GR/A/88	PRF0147742B	1.960,00 €
NIKOLATESLA FLAME GR/F/88 (*)	PRF0147743B	2.060,00 €

* Modelo no sujeto a certificación energética obligatoria.
 * Modelo não sujeitas à obrigatoriedade de certificação energética.





NIKOLATESLA FIT

DESIGN FABRIZIO CRISÀ

Consulte las condiciones exclusivas que Amado Salvador puede ofrecerle en productos de Elica



NIKOLATESLA FIT

DESIGN FABRIZIO CRISÀ





NIKOLATESLA FIT

DESIGN FABRIZIO CRISÀ

60x51,5x24,5 cm 72x51,5x24,5 cm
56x49 cm (encastre)
Aspirante Aspirante
Vidrio negro Vidro preto

Posibilidad de instalación en 60 cm sin renunciar a las prestaciones de la campana, la potencia de las zonas de cocción, las dimensiones y la posición de la base. El corazón de aspiración es totalmente invisible y se puede activar con un simple toque. Es posible acceder con facilidad a las partes internas, para realizar el mantenimiento de los filtros de grasa y olor.

Possibilidade de instalação no encaixe de 60 cm sem sacrificar o desempenho do exaustor, a potência das zonas de indução, as dimensões e a posição da base. O coração de aspiração é completamente invisível e pode ser ativado com um simples toque. As partes internas são facilmente acessíveis, para a manutenção de filtros de gorduras e de odores.

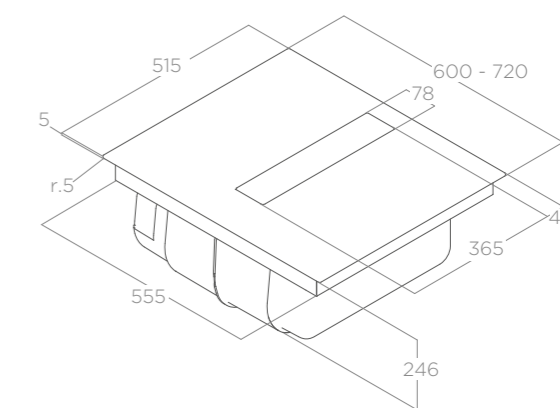

NIKOLATESLA FIT 72



NIKOLATESLA FIT 60

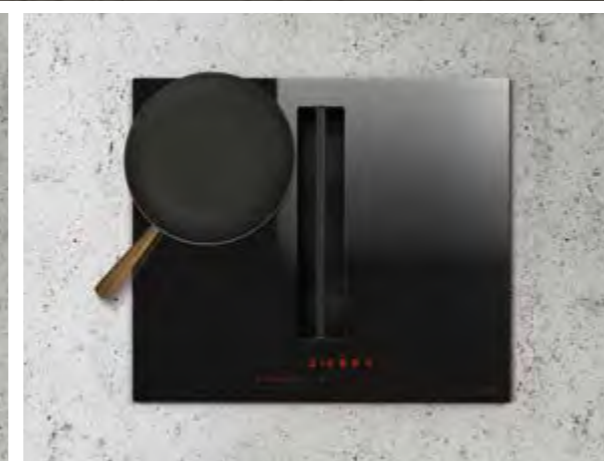

ASPIRACIÓN ASPIRAÇÃO

Mandos Comandos	Control táctil deslizante 3V+2I Touch Control deslizante 3V+2I
Velocidad de aspiración Velocidade de aspiração	5,1 m/s
Nivel sonoro min-max Nível de ruído min-max	45 - 57 db(A)
Consumo total Absorção total	145 W

COCCIÓN COZEDURA

Mandos Comandos	Control táctil deslizante 9P+I Touch control slider 9P+I
Consumo Absorção	7,2 KW
Power limitation	3,1 - 4,5 kW
Voltaje Voltagem	220 - 240 V
Áreas de cocción Áreas de cozedura (Medición-Potencia Medida-Potência)	1 200x180 mm - 2,1/3,0 kW 2 200x180 mm - 1,6/1,85 kW 3 Ø200 mm - 2,3/3,0 kW 4 Ø160 mm - 1,2/1,4 kW
Zona de puentes Bridge zone	1

Filtros de grasa de aluminio incluido Filtro anti-gordura de alumínio incluido

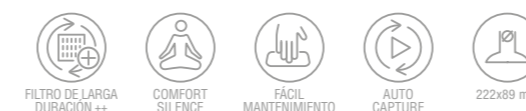

ACCESORIOS ACESSÓRIOS

Filtro de cerámica Filtro cerâmico	KIT0167755	200,00 €
Kit de instalación filtrante bajo zócalo Kit de instalação de filtragem atrás do rodapé	KIT0167756	150,00 €
Kit de instalación filtrante fuera del zócalo Kit de instalação de filtragem fora do rodapé	KIT0167757	200,00 €

FUNCIONES FUNÇÕES



MODELO MODELO

NIKOLATESLA FIT BL/A/60	PRF0167053	1.950,00 €
NIKOLATESLA FIT BL/A/72	PRF0167054	1.990,00 €





La excelencia en espacios pequeños A excelência em pequenos espaços

Hoy, son cada vez más comunes viviendas con habitaciones pequeñas, por esta razón los productos multifuncionales y capaces de optimizar el espacio son elementos determinantes.

Concebida para satisfacer las necesidades de quienes, incluso en ambientes reducidos, no quieren renunciar a la excelencia, NikolaTesla Fit es la primera placa de inducción con aspiración integrada que se puede instalar incluso en las bases de 60 cm, con un tamaño en superficie de 60 o 72 cm.

Diseño elegante y funcional Design elegante e funcional

Un regreso a los orígenes de la placa de cocción de inducción esencial, donde la superficie es continua y en modo standby. Con una ligera presión en la parte central se activa la aspiración en una combinación perfecta de estilo, ergonomía y funcionalidad. El tamaño y la forma compactos están pensados para dejar espacio en el mueble bajo y libertad máxima de movimiento en la placa de cocción, con cualquier tipo de olla. El corazón aspirante, eficaz y silencioso, está completamente tapado por la cobertura de vidrio que reviste el producto de forma discreta y elegante.

Hoje, são cada vez mais comuns os compartimentos pequenos na casa, por isso os produtos multifuncionais e capazes de otimizar os espaços são elementos decisivos.

Estudado para satisfazer as exigências de quem, mesmo em compartimentos reduzidos, não quer renunciar à excelência, a NikolaTesla Fit é a primeira placa de indução com aspiração integrada que também pode ser instalada nas bases de 60 cm, com uma dimensão de superfície de 60 ou 72 cm.



Um retorno às origens da placa de indução essencial, onde a superfície é contínua no modo de espera. Com uma pequena pressão na parte central, a aspiração é ativada numa perfeita combinação entre estilo, ergonomia e funcionalidade. O tamanho e formato compactos estão estudados para deixar espaço no armário e a máxima liberdade de movimento sobre a placa, com qualquer tipo de panela. O coração aspirante, eficaz e silencioso, está completamente oculto pela tampa de vidro que reveste o produto de maneira discreta e elegante.

Limpieza y mantenimiento sencillos Simplicidade de limpeza e manutenção

NikolaTesla Fit ha sido desarrollado para ser realmente fácil de limpiar y mantener. La desarrollada totalmente lineal en vidrio cerámico permite realizar las operaciones de limpieza de forma muy sencilla y rápida. El elemento estético central se puede desmontar y lavar, y se convierte en el punto de acceso para la extracción de los filtros y el mantenimiento del producto. Se puede acceder al compartimento interior de forma totalmente segura, eliminando el líquido en exceso presente a través de una válvula de descarga especial ubicada en el fondo.

A NikolaTesla Fit está projetada para ser realmente fácil de limpar e manter. A superfície de vidro cerâmico completamente linear torna as operações de limpeza extremamente simples e rápidas. O elemento estético central é removível e lavável e torna-se o ponto de acesso para a extração dos filtros e a manutenção do produto. É possível aceder ao compartimento interno em total segurança e remover o eventual excesso de líquido, graças a uma válvula especial de drenagem localizada na parte inferior.

Versatilidad de instalación máxima Máxima flexibilidade de instalação

Nikolatesla Fit ha sido diseñada para adaptarse a las configuraciones de instalación más variadas. Estos son los ejemplos principales de sus infinitas opciones que se pueden realizar con las tuberías disponibles en la página siguiente.

Las tuberías deben adquirirse por separado.

O Nikolatesla Fit foi projetado para se adaptar às mais variadas configurações de instalação. Estes são os principais exemplos das suas infinitas possibilidades que podem ser realizadas com as tubagens à disposição na página seguinte.

As tubagens devem ser adquiridas separadamente.

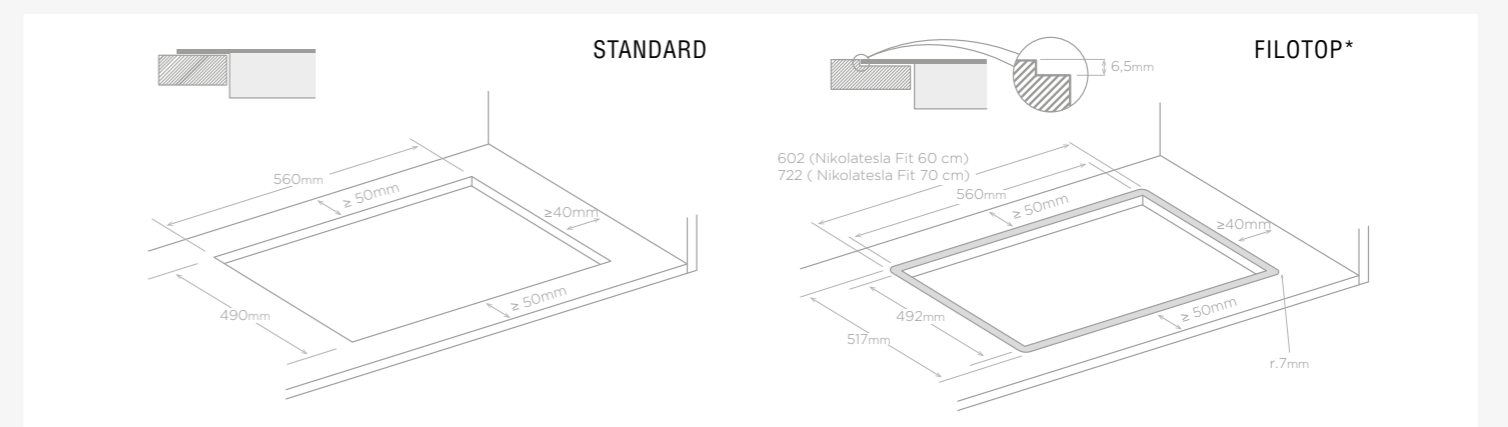
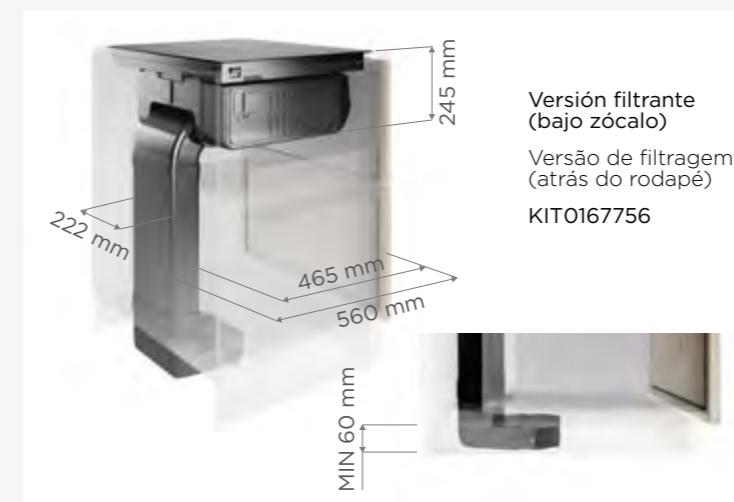
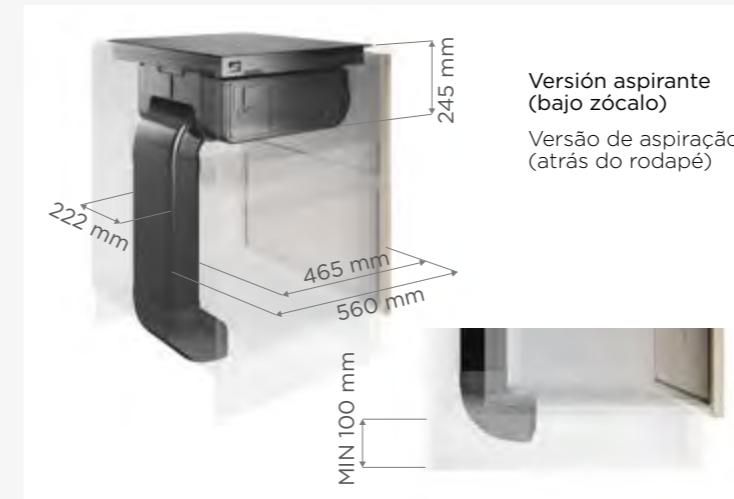

* Dimensiones recomendadas Filotop: para diferentes tolerancias, considere la dimensión real del vidrio.
* Filotop recomendou dimensões: para diferentes tolerâncias, considere a dimensão real do vidro.
PARA OBTENER MÁS INFORMACIÓN, CONSULTE EL MANUAL DE INSTALACIÓN DEL PRODUCTO.
PARA OBTEN MAIS INFORMAÇÕES, CONSULTE O MANUAL DE INSTALAÇÃO DO PRODUTO.

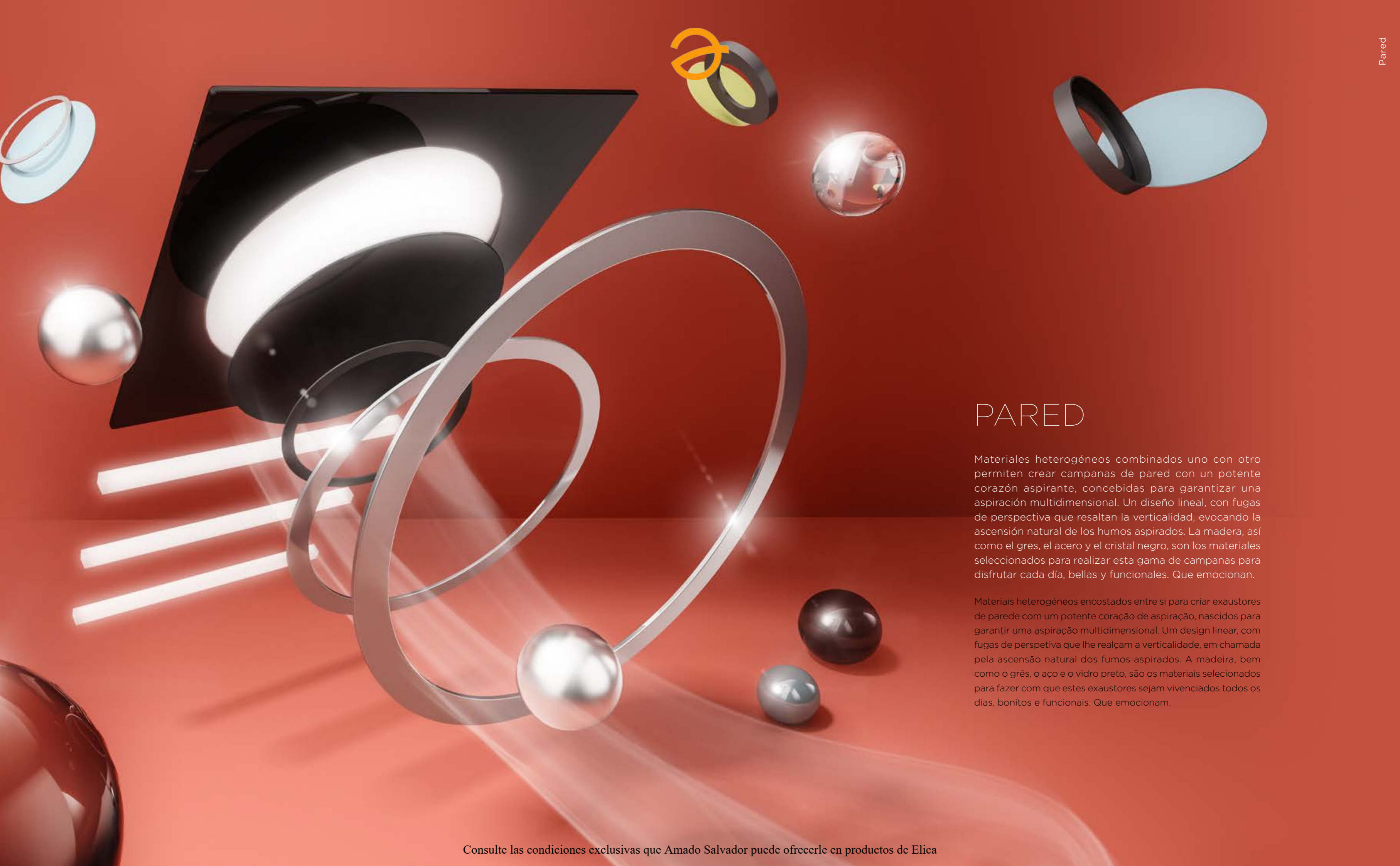

PARED

Materiales heterogéneos combinados uno con otro permiten crear campanas de pared con un potente corazón aspirante, concebidas para garantizar una aspiración multidimensional. Un diseño lineal, con fugas de perspectiva que resaltan la verticalidad, evocando la ascensión natural de los humos aspirados. La madera, así como el gres, el acero y el cristal negro, son los materiales seleccionados para realizar esta gama de campanas para disfrutar cada día, bellas y funcionales. Que emocionan.

Materiais heterogéneos encostados entre si para criar exaustores de parede com um potente coração de aspiração, nascidos para garantir uma aspiração multidimensional. Um design linear, com fugas de perspectiva que lhe realçam a verticalidade, em chamada pela ascensão natural dos fumos aspirados. A madeira, bem como o grés, o aço e o vidro preto, são os materiais seleccionados para fazer com que estes exaustores sejam vivenciados todos os dias, bonitos e funcionais. Que emocionam.



HAIKU

DESIGN FABRIZIO CRISÀ



Consulte las condiciones exclusivas que Amado Salvador puede ofrecerle en productos de Elica



HAIKU

DESIGN FABRIZIO CRISÀ



32 - 60 - 90 - 120 cm
 Aspirante Aspirante
 Acero inoxidable, Vidrio negro, Krión blanco
 Aço inoxidável, Vidro preto, Krión branco

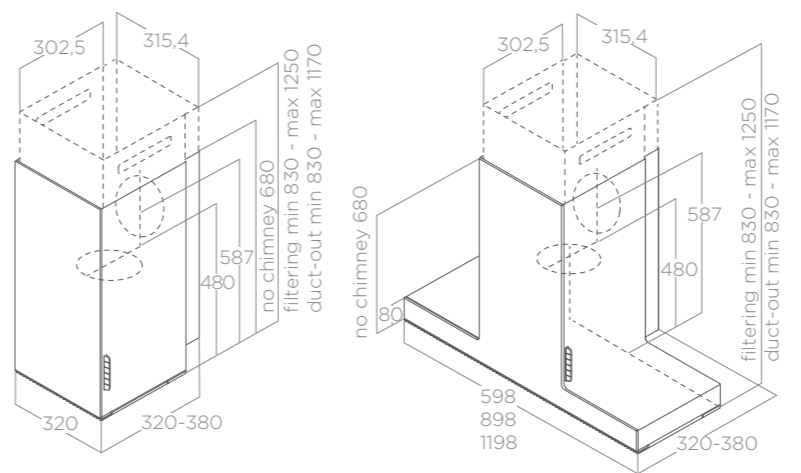

Posibilidad de instalación, en modalidad aspirante o filtrante, sin la ayuda de la chimenea superior, permaneciendo en una altura de 680 mm
 Possibilidade de instalação, em modalidade aspirante ou filtrante, sem o auxílio de chaminé superior, permanecendo a uma altura de 680 mm

ILUMINACIÓN ILUMINAÇÃO	
Tipo Tipo	Strip Led 1x7 W
Intensidad Intensidade	253 LUX
Temperatura Temperatura	3500 K

RENDIMIENTO PERFORMANCE	
Mandos Comandos	Pantalla táctil 3V+2I 3S+2B Electronic push button
Nivel sonoro min-max Nível de ruído min-max	34 - 51 db(A)
Consumo total Absorção total	277 W

Filtros de grasa de aluminio incluido Filtro anti-gordura de alumínio incluido
 Chimenea incluida Chaminé incluida

ACCESORIOS ACESSÓRIOS		
Filtro de carbón Filtro de carvão	CFC0141529A	32,00 €
Filtro de carbón regenerable Filtro de carvão regenerável	CFC0141725A	71,00 €

MODELO MODELO		
HAIKU IX/A/32	PRF0146254	830,00 €
HAIKU IX/A/60	PRF0146255	940,00 €
HAIKU IX/A/90	PRF0146256	1.040,00 €
HAIKU IX/A/120	PRF0146257	1.145,00 €
HAIKU BL/A/32	PRF0146263	1.090,00 €
HAIKU BL/A/60	PRF0146264	1.200,00 €
HAIKU BL/A/90	PRF0146265	1.300,00 €
HAIKU BL/A/120	PRF0146266	1.410,00 €
HAIKU WH/A/32	PRF0146267	1.090,00 €
HAIKU WH/A/60	PRF0146268	1.200,00 €
HAIKU WH/A/90	PRF0146269	1.300,00 €
HAIKU WH/A/120	PRF0146270	1.410,00 €



Armonía y sencillez
Harmonia e simplicidade

La linealidad estética cobra forma en las parrillas de aluminio a efecto hierro fundido que caracterizan fuertemente el producto. Son fáciles de desmontar y dotadas de un sistema de bloqueo concebido para evitar cualquier posible caída accidental. La propuesta de materiales y superficies continuas permite una limpieza rápida pero eficaz, también después de las comidas más elaboradas.

A linearidade estética toma forma nas grades de alumínio de ferro fundido, que caracterizam fortemente o produto. Elas são fáceis de remover e são equipadas com um sistema de bloqueio idealizado para evitar uma possível queda acidental. A proposta dos materiais e da superfície contínua permitem uma limpeza rápida, porém eficaz mesmo depois de sessões intensas de cocção.



Visiones metricas
Visões métricas

Haiku, gracias a la variedad de dimensiones propuestas, es perfecta para distintas soluciones de diseño. Está disponible tanto en la versión de pared (32, 60, 90 y 120 cm) como en isla (32, 120, 180 cm), en las modalidades aspiradora y filtrante.

Graças a variedade de dimensões propostas, Haiku é perfeita para uma ampla variedade de soluções projetuais. Está disponível em versão acoplada a parede (32, 60, 90 and 120 cm) e versão ilha (32, 120, 180 cm), nas modalidades aspirante e filtrante.

Shift 3238 System - El único sistema con profundidad regulable
Shift 3238 System - O único sistema com profundidade regulável

Elica, primera en el mercado, propone para Haiku SHIFT 3238 un sistema innovador de soportes de pared, gracias al cual las operaciones de instalación se simplifican.

Sera posible escoger la posición de Haiku para tenerla en línea con los armarios de pared o para aumentar el espacio de acción en el banco de la cocina. SHIFT 3238 permite al cuerpo de la campana regular milimétricamente su profundidad. Los vínculos simplemente desaparecen y se multiplican las soluciones estéticas y las ventajas en las operaciones de limpieza.



Elica foi a primeira no mercado a propor um sistema inovador de suporte de parede com Haiku SHIFT 3238, graças ao qual o processo de instalação foi simplificado.

Haiku pode ser posicionado tanto alinhado com os armários ou para aumentar o espaço de ação no fogão. SHIFT3238 permite um ajuste milimétrico da profundidade do exaustor. As limitações simplesmente desaparecem e soluções estéticas aumentam, assim como vantagens no processo de limpeza.

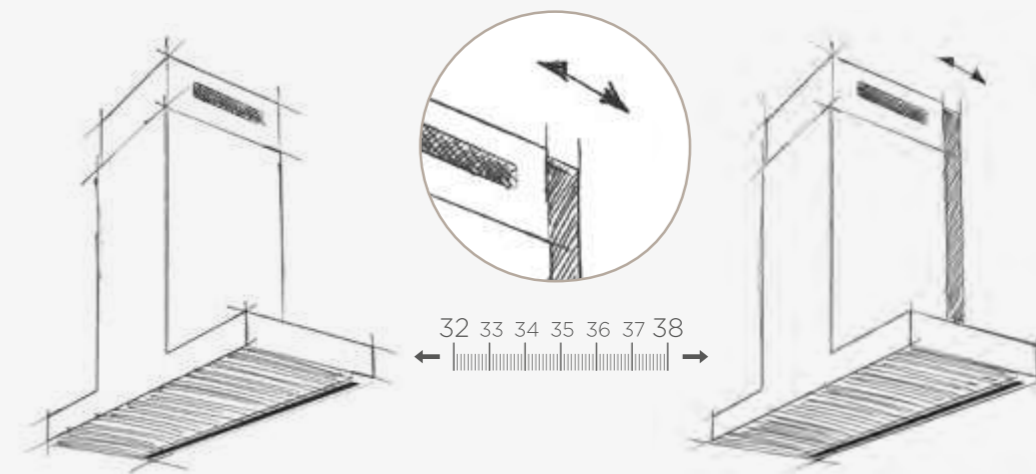

BIO

DESIGN FABRIZIO CRISÀ



Consulte las condiciones exclusivas que Amado Salvador puede ofrecerle en productos de Elica



BIO

DESIGN FABRIZIO CRISÀ



90 cm
 Aspirante Aspirante
 Madera roble natural + blanco mate
 Madeira de carvalho natural + branco mate

MATERIAL ESPECIAL
 FILTRO DE LARGA DURACION ++
 COMFORT SILENCE
 TUNE WHITE
 CM 50
 CM 65
 Ø150
 CLASSE ENERGETIQUE (A++/D)
 MOTOR 1000

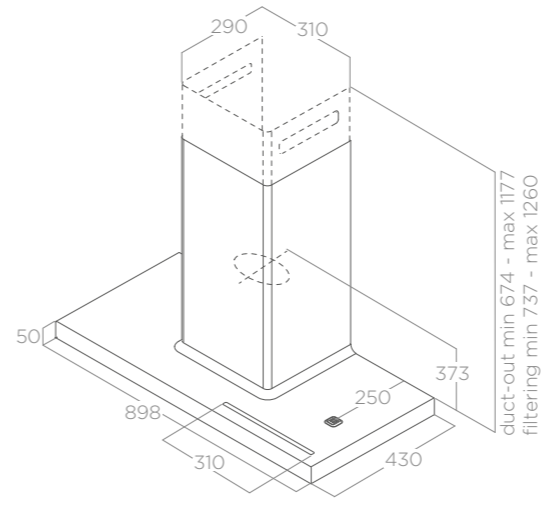

Posibilidad de instalación, en modalidad aspirante o filtrante, sin la ayuda de la chimenea superior, permaneciendo en una altura de 678 mm.
 Possibilidade de instalação, em modalidade aspirante ou filtrante, sem o auxílio da chaminé superior, permanecendo a uma altura de 678 mm.

ILUMINACIÓN ILUMINAÇÃO

Tipo Tipo	Strip Led 1x7 W
Intensidad Intensidade	141 LUX
Temperatura Temperatura	2700 - 6500 K

RENDIMIENTO PERFORMANCE

Mandos Comandos	Pantalla táctil 3V+2I 3S+2B Electronic push button
Nivel sonoro min-max Nível de ruído min-max	32 - 60 db(A)
Consumo total Absorção total	317 W

Filtros de grasa de aluminio incluido Filtro anti-gordura de alumínio incluido
 Chimenea incluida Chaminé incluida

ACCESORIOS ACESSÓRIOS

Filtro de carbón regenerable Filtro de carvão regenerável	CFC0141725A	71,00 €
Kit filtrante primera instalación regenerable HP Kit filtrante da primeira instalação regenerável HP	KIT0160440	200,00 €
Filtro de carbón regenerable HP Filtro de carvão regenerável HP	CFC0140091	196,00 €
Kit estante pared roble 60cm Kit estante de parede de carvalho 60cm	KIT0120946	270,00 €
Control remoto blanco Control remoto branco	KIT0121468	73,50 €
Control remoto negro Control remoto preto	KIT0121469	73,50 €

MODELO MODELO

BIO WH/A 90 ROVERE	PRF0147266	1.465,00 €
--------------------	------------	------------





SWEET
DESIGN FABRIZIO CRISÀ

Consulte las condiciones exclusivas que Amado Salvador puede ofrecerle en productos de Elica



SWEET PELTROX



SWEET

DESIGN FABRIZIO CRISÀ



SWEET WHITE



SWEET IVORY



SWEET UMBER



SWEET COPPER



SWEET CAST IRON

85 cm
 Aspirante, Filtrante Aspirante, Filtrante
 Blanco mate, tórtola mate, marfil, efecto cobre mate, peltrox, hierro fundido
 Branco fosco, taupe fosco, marfim, efeito cobre fosco, peltrox, ferro fundido

-
-
-
-
-
-
-

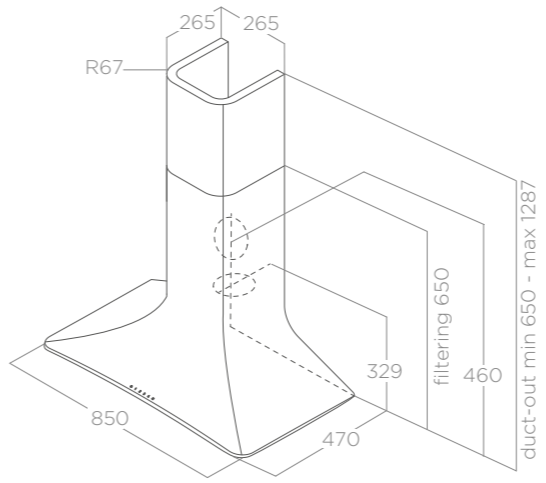

El uso del tecnopolímero permite obtener las líneas suaves y características del diseño de Sweet. Está disponible en la versión filtrante sin extensión de chimenea y en la versión aspirante con kit de prolongación de chimenea, incluido en el embalaje.
 A utilização do tecnopolímero permite obter as linhas suaves e caracterizadoras do design da Sweet. Disponível quer na versão de filtragem sem extensão da chaminé quer na versão de aspiração com o kit de extensão da chaminé incluído na embalagem.

ILUMINACIÓN ILUMINAÇÃO

Tipo Tipo	Strip Led 1x7 W
Intensidad Intensidade	197 LUX
Temperatura Temperatura	4000 K

RENDIMIENTO PERFORMANCE

Mandos Comandos	Control tactil 3V+I 3S+B Infrared touch control
Nivel sonoro min-max Nível de ruído min-max	46 - 61 db(A)
Consumo total Absorção total	207 W

Filtros de grasa de aluminio incluido Filtro anti-gordura de alumínio incluído
 Filtro de carbón regenerable incluido (*) Filtro de carvão regenerável incluído (*)
 Chimenea incluida (versión aspirante) Chaminé incluída (versão aspirante)

ACCESORIOS ACESSÓRIOS

Filtro de carbón regenerable Filtro de carvão regenerável	CFC0140426	78,00 €
--	------------	---------

MODELO MODELO

SWEET WHITE/A/85+CAM	PRF0167320	930,00 €
SWEET WHITE F/85 (*)	PRF0043030A	840,00 €
SWEET UMBER/A/85+CAM	PRF0167321	930,00 €
SWEET UMBER F/85 (*)	PRF0043031A	840,00 €
SWEET IVORY/A/85+CAM	PRF0167322	930,00 €
SWEET IVORY F/85 (*)	PRF0043033A	840,00 €
SWEET COPPER/A/85+CAM	PRF0167324	1.000,00 €
SWEET COPPER F/85 (*)	PRF0120672A	910,00 €
SWEET PELTROX/A/85+CAM	PRF0167323	1.000,00 €
SWEET PELTROX F/85 (*)	PRF0120689A	910,00 €
SWEET CAST IRON/A/85+CAM	PRF0167319	930,00 €
SWEET CAST IRON F/85 (*)	PRF0120702A	840,00 €



ADÉLE
DESIGN FABRIZIO CRISÀ

Consulte las condiciones exclusivas que Amado Salvador puede ofrecerle en productos de Elica



ADÉLE BLIX



ADÉLE

DESIGN FABRIZIO CRISÀ

60 - 90 cm

Aspirante Aspirante

Acero inoxidable + vidrio negro, negro mate + vidrio negro

Aço inoxidável + vidro preto, preto mate + vidro preto

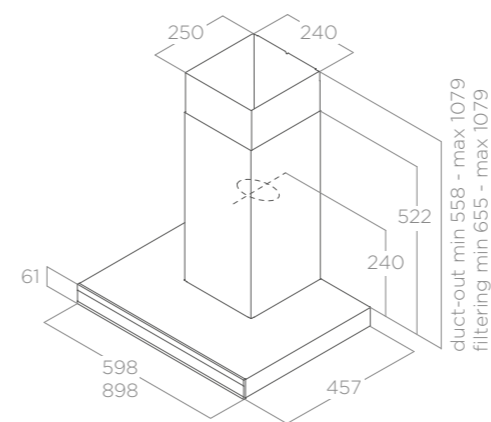

ADÉLE BL MAT

ILUMINACIÓN ILUMINAÇÃO

Tipo Tipo	STRIP LED 1x7 W
Intensidad Intensidade	421 LUX
Temperatura Temperatura	3000 K

RENDIMIENTO PERFORMANCE

Mandos Comandos	Control táctil capacitivo 3V+I Touch Control Capacitivo 3V+I
Nivel sonoro min-max Nível de ruído min-max	55 - 69 db(A)
Consumo total Absorção total	277 W

Filtros de grasa de aluminio incluido Filtro anti-gordura de alumínio incluido

ACCESORIOS ACESSÓRIOS

Filtro de carbón Filtro de carvão	CFC0141529A	32,00 €
Filtro de carbón regenerable Filtro de carvão regenerável	CFC0141725A	71,00 €
Kit de chimenea inox H810 Kit de chaminé em inox H810	KIT00780	87,50 €

MODELO MODELO

ADÉLE BLIX/A/60	PRF0167314	510,00 €
ADÉLE BLIX/A/90	PRF0167315	550,00 €
ADÉLE BL MAT/A/60	PRF0167318	510,00 €
ADÉLE BL MAT/A/90	PRF0167317	550,00 €



THIN

DESIGN FABRIZIO CRISÀ

60 - 70 - 90 - 120 cm

Aspirante Aspirante

Acero inoxidable Aço inoxidável

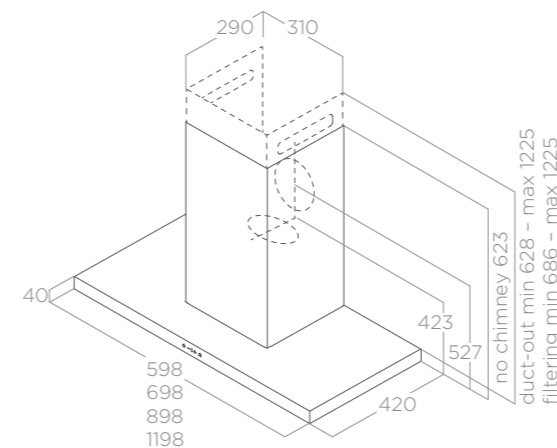

ILUMINACIÓN ILUMINAÇÃO

Tipo Tipo	Strip Led 1x7 W
Intensidad Intensidade	477 LUX
Temperatura Temperatura	3500 K

RENDIMIENTO PERFORMANCE

Mandos Comandos	Control táctil 3V+2I Touch Control 3V+2I
Nivel sonoro min-max Nível de ruído min-max	34 - 52 db(A)
Consumo total Absorção total	277 W

Filtros de grasa de aluminio incluido Filtro anti-gordura de alumínio incluido
Chimenea incluida Chaminé incluida

ACCESORIOS ACESSÓRIOS

Filtro de carbón Filtro de carvão	CFC0141529A	32,00 €
Filtro de carbón regenerable Filtro de carvão regenerável	CFC0141725A	71,00 €

MODELO MODELO

THIN IX/A/60	PRF0144970	630,00 €
THIN IX/A/70	PRF0144971	670,00 €
THIN IX/A/90	PRF0144969	690,00 €
THIN IX/A/120	PRF0144972	790,00 €

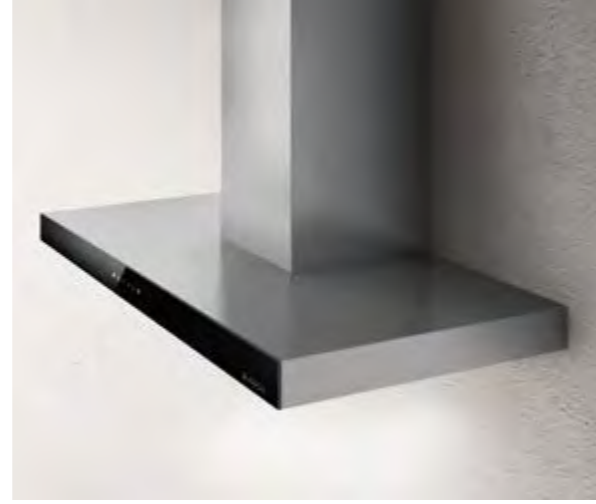

JOY

ELICA DESIGN CENTER

60 - 90 cm
Aspirante Aspirante
Acero inoxidable + Vidrio negro
Aço inoxidável + Vidro preto

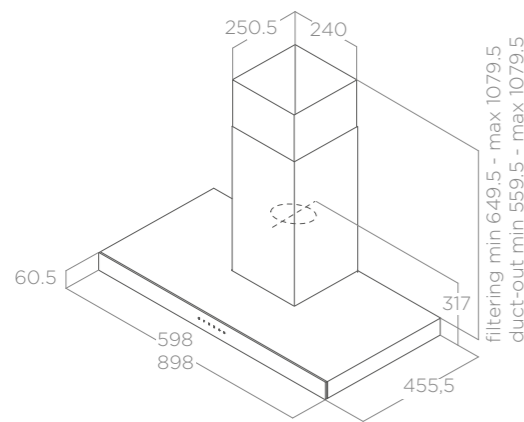

	ILUMINACIÓN ILUMINAÇÃO
Tipo Tipo	Led 2x2,5 W
Intensidad Intensidade	381 LUX
Temperatura Temperatura	3500 K
	RENDIMIENTO PERFORMANCE
Mandos Comandos	Pantalla táctil 3V+I Touch screen 3V+I
Nivel sonoro min-max Nível de ruído min-max	51 - 69 db(A)
Consumo total Absorção total	265 W

Filtros de grasa de aluminio incluido Filtro anti-gordura de alumínio incluido
Chimenea incluida Chaminé incluida

ACCESORIOS ACESSÓRIOS			
Filtro de carbón Filtro de carvão	CFC0141529A		32,00 €
Filtro de carbón regenerable Filtro de carvão regenerável	CFC0141725A		71,00 €
Kit de chimenea inox H810 Kit de chaminé em inox H810	KIT00780		87,50 €

MODELO MODELO		
JOY BLIX/A/60	PRF0104625A	485,00 €
JOY BLIX/A/90	PRF0104626A	505,00 €

CRUISE

ELICA DESIGN CENTER

60 - 90 cm
Aspirante Aspirante
Acero inoxidable
Aço inoxidável

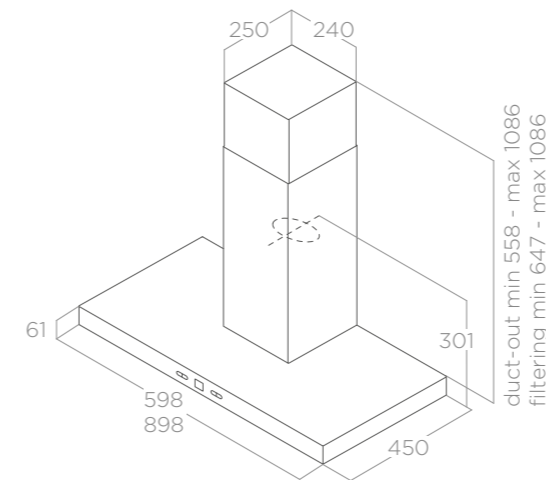

	ILUMINACIÓN ILUMINAÇÃO
Tipo Tipo	Led 2x2,5 W
Intensidad Intensidade	145 LUX
Temperatura Temperatura	3500 K
	RENDIMIENTO PERFORMANCE
Mandos Comandos	Pantalla táctil con display 3V+I Touch screen com display 3V+I
Nivel sonoro min-max Nível de ruído min-max	51 - 69 db(A)
Consumo total Absorção total	265 W

Filtros de grasa de aluminio incluido Filtro anti-gordura de alumínio incluido
Chimenea incluida Chaminé incluida

ACCESORIOS ACESSÓRIOS			
Filtro de carbón Filtro de carvão	CFC0141529A		32,00 €
Filtro de carbón regenerable Filtro de carvão regenerável	CFC0141725A		71,00 €
Kit de chimenea inox H810 Kit de chaminé em inox H810	KIT00780		87,50 €

MODELO MODELO		
CRUISE IX/A/60	PRF0147062	400,00 €
CRUISE IX/A/90	PRF0147074	435,00 €



SPOT PLUS

DESIGN FABRIZIO CRISÀ

60 - 70 - 90 - 120 cm
Aspirante Aspirante
Acero inoxidable Aço inoxidável

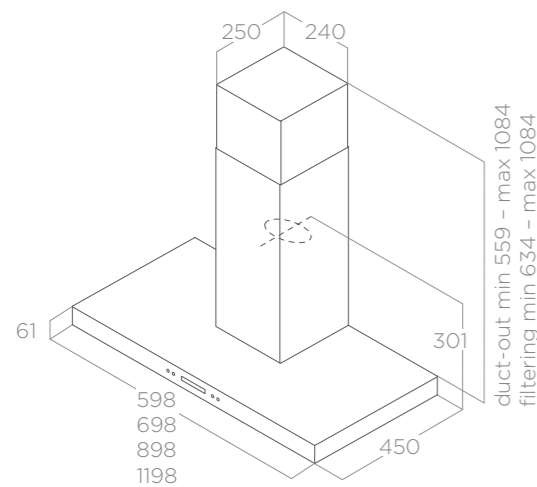

ILUMINACIÓN ILUMINAÇÃO	
Tipo Tipo	Led 2x2,5 W
Intensidad Intensidade	381 LUX
Temperatura Temperatura	3500 K

RENDIMIENTO PERFORMANCE	
Mandos Comandos	Botonera electrónica con LCD 3V+I Botoneira eletrônica com LCD 3V+I
Nivel sonoro min-max Nível de ruído min-max	50 - 65 db(A)
Consumo total Absorção total	265 W

Filtros de grasa de aluminio incluido Filtro anti-gordura de alumínio incluido
Chimenea incluida Chaminé incluida

ACCESORIOS ACESSÓRIOS			
Filtro de carbón Filtro de carvão	CFC0141529A		32,00 €
Filtro de carbón regenerable Filtro de carvão regenerável	CFC0141725A		71,00 €
Kit de chimenea inox H810 Kit de chaminé em inox H810	KIT00780		87,50 €

MODELO MODELO			
SPOT PLUS IX/A/60	PRF0097374A		485,00 €
SPOT PLUS IX/A/70	PRF0098956A		495,00 €
SPOT PLUS IX/A/90	PRF0097373A		505,00 €
SPOT PLUS IX/A/120	PRF0100242A		600,00 €

SPOT NG

ELICA DESIGN CENTER

60 - 70 - 90 cm
Aspirante Aspirante
Acero inoxidable Aço inoxidável

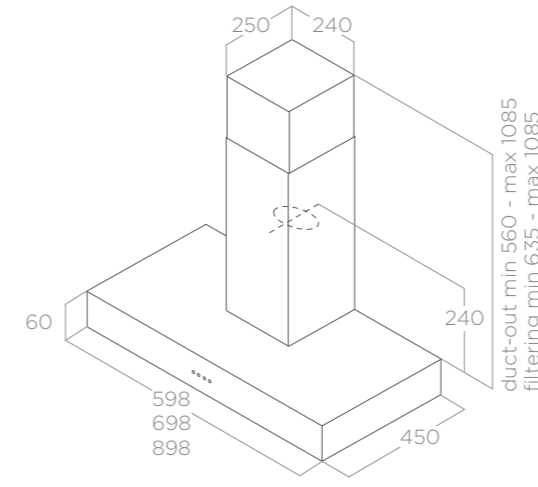

ILUMINACIÓN ILUMINAÇÃO	
Tipo Tipo	Led 2x2,5 W
Intensidad Intensidade	381 LUX
Temperatura Temperatura	3500 K

RENDIMIENTO PERFORMANCE	
Mandos Comandos	Botonera mecánica 3V Botoneira mecânica 3V
Nivel sonoro min-max Nível de ruído min-max	55 - 62 db(A)
Consumo total Absorção total	140 W

Filtros de grasa de aluminio incluido Filtro anti-gordura de alumínio incluido
Chimenea incluida Chaminé incluida

ACCESORIOS ACESSÓRIOS			
Filtro de carbón Filtro de carvão	CFC0141529A		32,00 €
Filtro de carbón regenerable Filtro de carvão regenerável	CFC0141725A		71,00 €
Kit de chimenea inox H810 Kit de chaminé em inox H810	KIT00780		87,50 €

MODELO MODELO			
SPOT NG H6 IX/A/60	55916388A		360,00 €
SPOT NG H6 IX/A/70	PRF0099405A		370,00 €
SPOT NG H6 IX/A/90	55916389A		380,00 €



TRIBE

ELICA DESIGN CENTER

60 - 90 cm
Aspirante Aspirante
Acero inoxidable + vidrio
Aço inoxidável + vidro

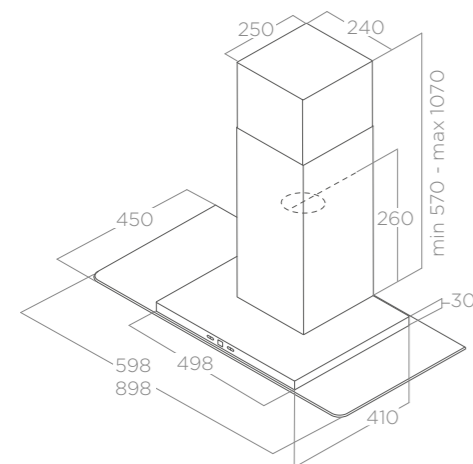

	ILUMINACIÓN ILUMINAÇÃO
Tipo Tipo	Led 2x2,5 W
Intensidad Intensidade	381 LUX
Temperatura Temperatura	3000 K

	RENDIMIENTO PERFORMANCE
Mandos Comandos	Pantalla táctil con display 3V+I Touch screen com display 3V+I
Nivel sonoro min-max Nível de ruído min-max	48 - 64 db(A)
Consumo total Absorção total	205 W

Filtros de grasa de aluminio incluido Filtro anti-gordura de alumínio incluido
Chimenea incluida Chaminé incluida

	ACCESORIOS ACESSÓRIOS
Filtro de carbón Filtro de carvão	CFC0141529A 32,00 €
Filtro de carbón regenerable Filtro de carvão regenerável	CFC0141725A 71,00 €

	MODELO MODELO
TRIBE A IX/A/60	PRF0150292 500,00 €
TRIBE A IX/A/90	PRF0150291 516,00 €

REEF

ELICA DESIGN CENTER

60 - 90 cm
Aspirante Aspirante
Acero inoxidable + vidrio
Aço inoxidável + vidro

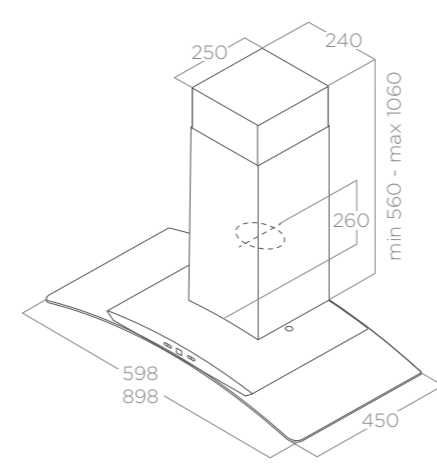

	ILUMINACIÓN ILUMINAÇÃO
Tipo Tipo	Led 2x2,5 W
Intensidad Intensidade	381 LUX
Temperatura Temperatura	3000 K

	RENDIMIENTO PERFORMANCE
Mandos Comandos	Pantalla táctil con display 3V+I Touch screen com display 3V+I
Nivel sonoro min-max Nível de ruído min-max	48 - 64 db(A)
Consumo total Absorção total	205 W

Filtros de grasa de aluminio incluido Filtro anti-gordura de alumínio incluido
Chimenea incluida Chaminé incluida

	ACCESORIOS ACESSÓRIOS
Filtro de carbón Filtro de carvão	CFC0141529A 32,00 €
Filtro de carbón regenerable Filtro de carvão regenerável	CFC0141725A 71,00 €

	MODELO MODELO
REEF A IX/A/60	PRF0150289 500,00 €
REEF A IX/A/90	PRF0150288 516,00 €



SUPER PLAT

DESIGN FABRIZIO CRISÀ

Consulte las condiciones exclusivas que Amado Salvador puede ofrecerle en productos de Elica



SUPER PLAT GR

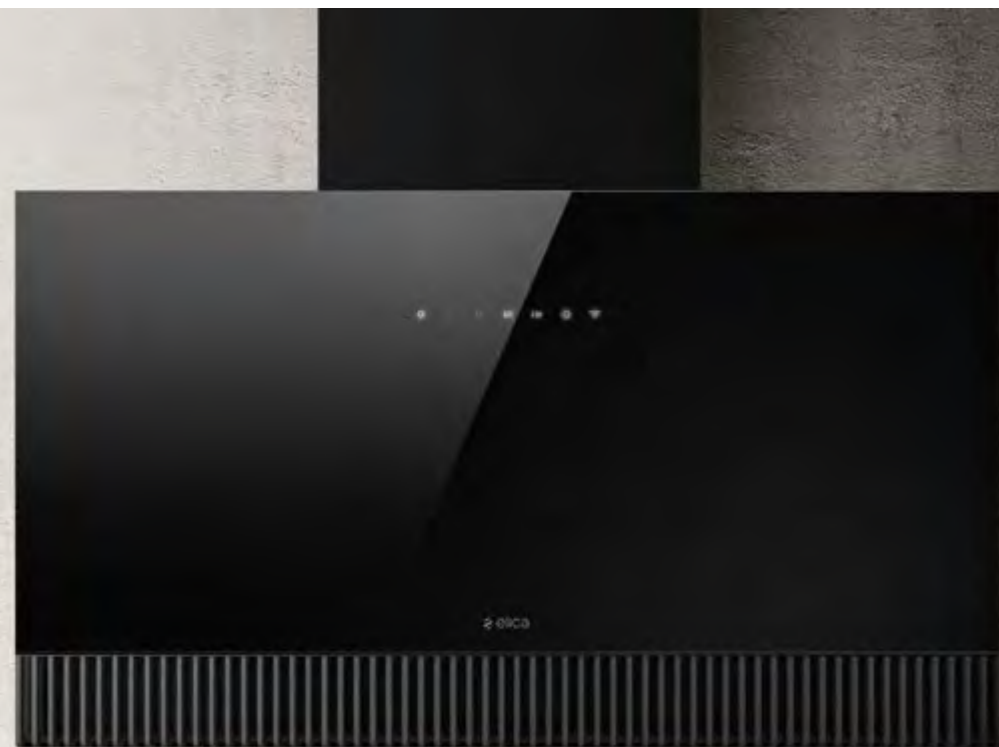

SUPER PLAT BL

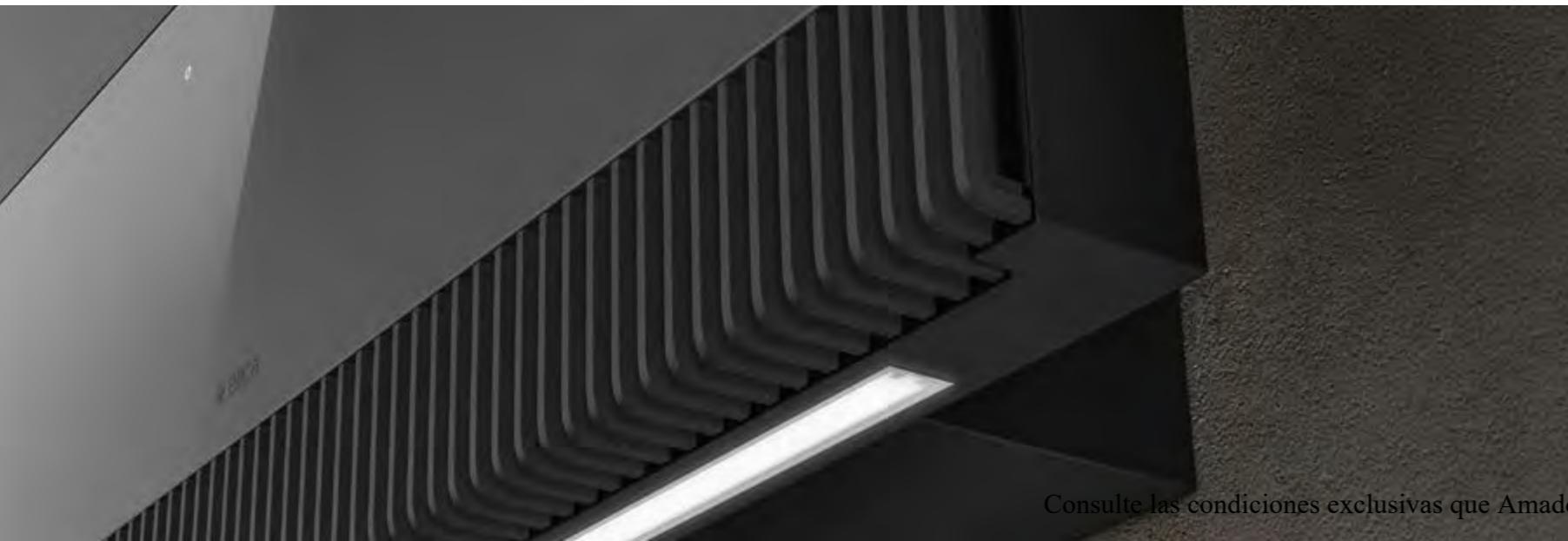

SUPER PLAT ELICA CONNECT

DESIGN FABRIZIO CRISÀ



80 cm

Filtrante Filtrante

Vidrio negro, Vidrio gris + hierro fundido

Vidro preto, Vidro cinza + ferro fundido

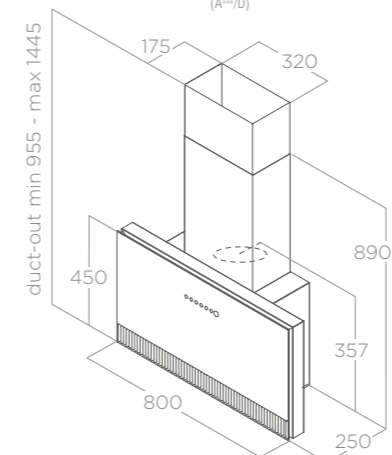

Super Plat, gracias a su sistema wireless inteligente, permite que el usuario disponga de más libertad y tiempo para dedicarse a las tareas de cocción. La campana se puede utilizar a través de la app Elica Connect o de un altavoz inteligente, recibiendo y dando información. O Super Plat permite ao utilizador sentir-se mais livre e ter mais tempo para se concentrar nas operações de cozedura, graças ao seu sistema wireless (sem fio) inteligente. O exaustor pode ser utilizado através da app Elica Connect ou via coluna inteligente recebendo e dando informações.

ILUMINACIÓN ILUMINAÇÃO

Tipo Tipo	STRIP LED 1x7 W
Intensidad Intensidade	197 LUX
Temperatura Temperatura	3500 K

RENDIMIENTO PERFORMANCE

Mandos Comandos	Control táctil capacitivo 3V+2I Touch Control Capacitivo 3V+2I
Nivel sonoro min-max Nível de ruído min-max	37 - 57 db(A)
Consumo total Absorção total	277 W

Filtros de grasa de aluminio incluido Filtro anti-gordura de alumínio incluido
Filtro de carbón regenerable incluido Filtro de carvão regenerável incluido

ACCESORIOS ACESSÓRIOS

Filtro de carbón regenerable (*) Filtro de carvão regenerável (*)	CFC0140423	50,00 €
Kit de chimenea inox Kit de chaminé em inox	KIT0171543	109,00 €
Kit de chimenea negra Kit de chaminé em preto	KIT0166364	109,00 €

(*) pedir 3 piezas
(*) encomendar 3 peças

MODELO MODELO

SUPER PLAT BL/F/80	PRF0164980	1.150,00 €
SUPER PLAT GR/F/80	PRF0165017	1.150,00 €



Combinación única de formas y materiales

Combinação única de formas e materiais

El nuevo modelo Super Plat es una campana de líneas simples y modernas. Nace de la necesidad de quienes prefieren un electrodoméstico que, manteniendo su identidad, se integre perfectamente con el estilo de la cocina en la que se instala, sin causar discontinuidad de forma ni superficie. Su diseño la hace perfecta tanto en la instalación stand-alone como entre dos muebles colgantes. Ofrece una gran flexibilidad de uso: nace como versión filtrante pero incorporándole chimeneas estéticas puede transformarse fácilmente en una versión aspirante. Super Plat está disponible en vidrio negro o gris, combinados con elementos de efecto hierro fundido que la convierten en la protagonista de la cocina.

O novo modelo Super Plat é um exaustor de linhas simples e modernas. Nasce da exigência de quem elege um eletrodoméstico que, embora mantendo a sua identidade, se integre perfeitamente no estilo da cozinha em que está inserido, sem causar descontinuidade de forma e superfície. O seu design torna-o perfeito para instalação independente ou para inserção entre dois armários de parede. Oferece uma ampla flexibilidade de utilização: vem em versão de filtragem e acrescentando-se umas chaminés estéticas pode ser facilmente transformado na versão de aspiração. O Super Plat está disponível em vidro preto ou vidro cinzento que combinado com elementos de efeito tipo ferro fundido tornam-no protagonista na cozinha.



Conexión Wi-Fi

Conexão Wi-Fi **ELICA CONNECT**

Gracias a su módulo Wi-Fi, Super Plat está siempre conectada a una nube a su disposición. A través de la aplicación Elica Connect se puede controlar a distancia la velocidad de aspiración, todas las funciones de la luz y supervisar el estado del producto. Con la aplicación tendrá acceso a herramientas que le ayudarán a mantener su producto limpio y eficiente a lo largo del tiempo. Además, puede conectar Super Plat con los altavoces inteligentes más populares para controlarla con su voz.

Graças ao seu módulo Wi-Fi, o Super Plat está sempre conectado a uma nuvem à sua disposição. Através da App Elica Connect pode controlar remotamente a velocidade de aspiração, todas as funcionalidades da luz e monitorar o estado do produto. Com a App terá acesso a instrumentos que lhe irão ajudar a manter o seu produto limpo e eficiente ao longo do tempo. Além disso, pode conectar o Super Plat com as colunas inteligentes mais populares para o controlar com a sua voz.



El mejor rendimiento

Desempenho ao máximo

Super Plat utiliza la tecnología Multi-d Capture de Elica: la aspiración ya no se concentra en un área específica sino que se distribuye por todo el perímetro de la superficie frontal. De esta manera, la capacidad de captura alcanza el nivel máximo y es capaz de garantizar excelentes resultados en la limpieza del aire tanto de vapores como de malos olores. A pesar de la potencia de su motor, Super Plat se mantiene muy silencioso incluso a máxima potencia gracias a la tecnología Comfort Silence que permite reducir el ruido durante el uso de la campana en cualquier situación doméstica.

O Super Plat goza da tecnologia Multi-d Capture da Elica: a aspiração já não está concentrada numa área específica mas sim distribuída por todo o perímetro da superfície frontal. Desta forma, a capacidade de captação alcança o nível máximo e é capaz de garantir excelentes resultados na limpeza do ar tanto dos vapores como dos maus cheiros. Apesar da potência do seu motor, Super Plat mantém-se muito silencioso mesmo na potência máxima graças à tecnologia Comfort Silence que permite uma redução do ruído durante a utilização do exaustor em qualquer situação doméstica.



Fácil de limpiar

Fácil de limpar

Super Plat ha sido diseñada para permitir al usuario llevar a cabo las operaciones normales de mantenimiento y limpieza de una manera simple, rápida y segura.

La ausencia de piezas mecánicas visibles para la apertura del panel frontal simplifica las operaciones de mantenimiento: los usuarios tienen acceso directo a la parte interna del producto y pueden moverse libremente sin ningún obstáculo. Las rejillas son fácilmente removibles para ser limpiadas completamente.

O Super Plat foi projetado para permitir ao utilizador executar as operações normais de manutenção e limpeza de forma simples, rápida e segura.

A ausência de peças mecánicas à vista para a abertura do painel frontal simplifica as operações de manutenção: os utilizadores têm acesso direto à parte interior do produto e podem mover-se em liberdade sem obstáculos. As grelhas são facilmente desmontáveis para serem completamente higienizadas.





PLAT

DESIGN FABRIZIO CRISÀ

Consulte las condiciones exclusivas que Amado Salvador puede ofrecerle en productos de Elica



PLAT BL/55



PLAT BL/80



PLAT WH/80

PLAT

DESIGN FABRIZIO CRISÀ

55 - 80 cm

Filtrante Filtrante
Vidrio negro, Vidrio blanco
Vidro preto, vidro branco

- FÁCIL MANTENIMIENTO
- MULTI-D CAPTURE
- FILTRO DE LARGA DURACIÓN
- COMFORT SILENCE
- CM 50
- CM 65
- Ø150
- CLASE ENERGÉTICA (A++/D)
- MOTOR 1000

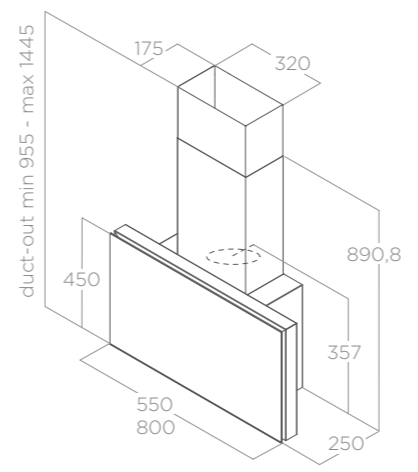

ILUMINACIÓN ILUMINAÇÃO

Tipo Tipo	STRIP LED 1x7 W
Intensidad Intensidade	365 LUX
Temperatura Temperatura	3500 K

RENDIMIENTO PERFORMANCE

Mandos Comandos	Control táctil capacitivo 3V+I Touch Control Capacitivo 3V+I
Nivel sonoro min-max Nível de ruído min-max	38 - 57 db(A)
Consumo total Absorção total	277 W

Filtros de grasa de aluminio incluido Filtro anti-gordura de alumínio incluido
Filtro de carbón regenerable incluido Filtro de carvão regenerável incluido

ACCESORIOS ACESSÓRIOS

Filtro de carbón regenerable (*) Filtro de carvão regenerável (*)	CFC0140423	50,00 €
Kit de chimenea inox Kit de chaminé em inox	KIT0171543	109,00 €
Kit de chimenea negra Kit de chaminé em preto	KIT0166364	109,00 €

(*) para la versión 55 pedir 2 piezas
(*) encomendar 2 peças para a versão 55
(*) para la versión 80 pedir 3 piezas
(*) encomendar 3 peças para a versão 80

MODELO MODELO

PLAT BL/F/55	PRF0164946	770,00 €
PLAT BL/F/80	PRF0164874	850,00 €
PLAT WH/F/55	PRF0165707	770,00 €
PLAT WH/F/80	PRF0165712	850,00 €



RULES
DESIGN FABRIZIO CRISÀ

Consulte las condiciones exclusivas que Amado Salvador puede ofrecerle en productos de Elica



RULES

DESIGN FABRIZIO CRISÀ

Consulte las condiciones exclusivas que Amado Salvador puede ofrecerle en productos de Elica



RULES DEKT



RULES

DESIGN FABRIZIO CRISA



RULES BL



RULES NAKED

60 - 90 - 120 cm

Filtrante Filtrante
Vidrio negro, Dekton negro Sirius, panelable
Vidro preto, Sirius preto Dekton, painelável

CM 50	CM 65	Ø150	CLASE ENERGÉTICA (A+++D)	MOTOR 1000

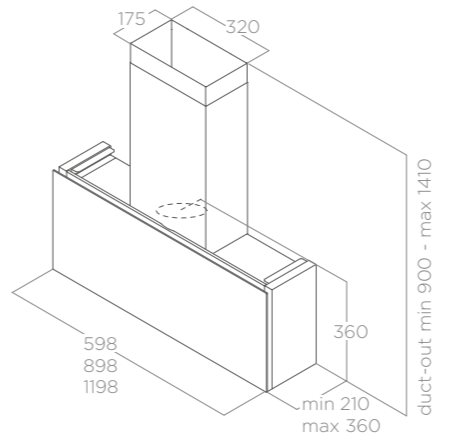

La versión NAKED de Rules es un modelo único, que se puede personalizar según las necesidades del cliente. Es posible panelarlo con el mismo material utilizado para la cocina. Las imágenes presentadas son ejemplos de acabados estéticos exclusivamente demostrativos.
A versão NAKED de Rules é um modelo único, personalizável de acordo com as exigências do cliente. Pode ser revestido com o mesmo material utilizado na sua cozinha. As imagens apresentadas são exemplos de estéticas exclusivamente demonstrativas.

ILUMINACIÓN ILUMINAÇÃO

Tipo Tipo	STRIP LED 2x7 W (DEKT - NAKED) STRIP LED 1x7 W (BL)
Intensidad Intensidade	365 (BL) - 310 (DEKT-NAKED) LUX
Temperatura Temperatura	3500 K

RENDIMIENTO PERFORMANCE

	BL	DEKT / NAKED
Mandos Comandos	Control táctil capacitivo 3V+I Touch Control Capacitivo 3V+I	Control táctil 3V+I Botoneira eletrônica 3V+I
Nivel sonoro min-max Nível de ruído min-max	40 - 58 db(A)	40 - 58 db(A)
Consumo total Absorção total	280 W	280 W

Filtros de grasa de aluminio incluido Filtro anti-gordura de aluminio incluido
Filtro de carbón regenerable incluido Filtro de carvão regenerável incluido

ACCESORIOS ACESSÓRIOS

Filtro de carbón regenerable (*) Filtro de carvão regenerável (*)	CFC0166361	29,00 €
Kit de chimenea inox Kit de chaminé em inox	KIT0171543	109,00 €
Kit de chimenea negra Kit de chaminé em preto	KIT0166364	109,00 €

(*) para la versión 60 pedir 2 piezas (*) para a versão 60 encomendar 2 peças
(*) para la versión 90 pedir 3 piezas (*) para a versão 90 encomendar 3 peças
(*) para la versión 120 pedir 4 piezas (*) para a versão 120 encomendar 4 peças

MODELO MODELO

RULES BL/F/60	PRF0163752	715,00 €
RULES BL/F/90	PRF0163751	790,00 €
RULES BL/F/120	PRF0163753	890,00 €
RULES DEKT/F/60	PRF0163755	1.000,00 €
RULES DEKT/F/90	PRF0163754	1.090,00 €
RULES DEKT/F/120	PRF0163756	1.190,00 €
RULES NAKED/F/60	PRF0163758	715,00 €
RULES NAKED/F/90	PRF0163757	790,00 €
RULES NAKED/F/120	PRF0163759	890,00 €



RULES NAKED



RULES BL

Consulte las condiciones exclusivas que Amado Salvador puede ofrecerle en productos de Elica



Stand-alone o integrada gracias a la profundidad ajustable Independente ou integrado graças à profundidade ajustável

Las cocinas de hoy en día, donde las líneas limpias y esenciales son dominantes, requieren conceptos de diseño flexibles que maximicen los espacios.

Por eso nació Rules, diseñada para estar en armonía con el proyecto de la cocina. Este nuevo modelo garantiza una instalación completamente personalizable, gracias al innovador sistema capaz de modular milimétricamente su profundidad durante la instalación. Reduciendo el grosor al mínimo, 21 cm, Rules se vuelve stand-alone y casi desaparece en la pared; aumentando la profundidad a 36 cm se alinea perfectamente con los muebles colgantes de cualquier profundidad.

Las dimensiones de Rules son las mismas que las de los muebles colgantes estándar con una altura de 36 cm y permiten una integración completa con todas las composiciones de cocina.

As cozinhas de hoje, onde as linhas limpas e essenciais são dominantes, exigem conceitos de design flexíveis capazes de maximizar os espaços. Por isso nasce Rules, concebida para estar em harmonia com o projeto da cozinha. Este novo modelo garante uma instalação totalmente personalizável, graças ao inovador sistema capaz de modular milimetricamente a sua profundidade na fase de instalação. Reduzindo ao mínimo a espessura, 21 cm, Rules torna-se independente e quase desaparece na parede; ao aumentar a profundidade até 36 cm, alinha-se perfeitamente com os armários de parede de qualquer profundidade. As dimensões de Rules são as mesmas dos armários de parede padrão com altura de 36 cm e permitem integração completa com todas as composições de cozinha.

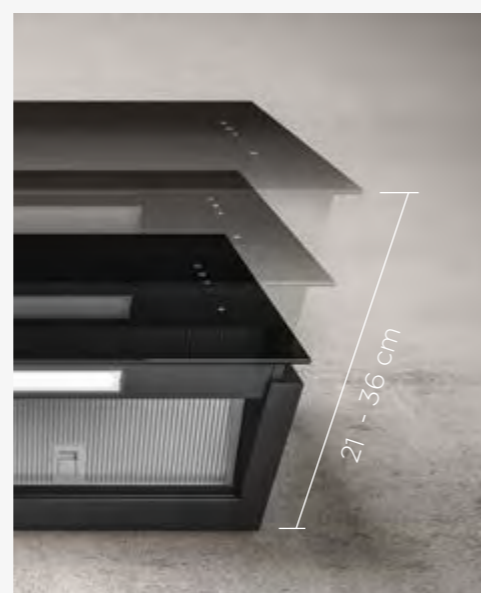
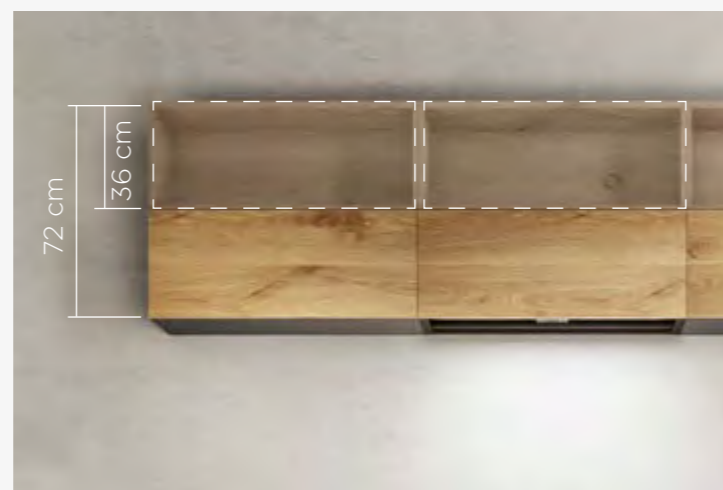

Un vestido hecho a medida Um fato à medida

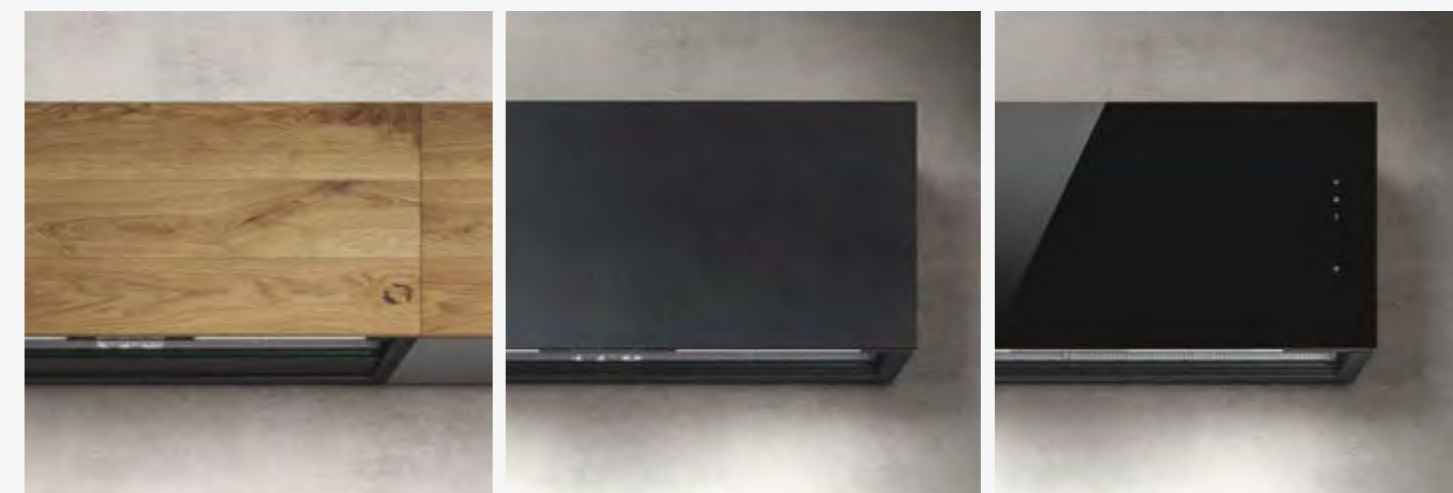

Hay una gran variedad de acabados disponibles, diseñados para vestir cada ambiente de la mejor manera.

La versión de cristal negro le da al producto un diseño minimalista y elegante. Para los que buscan una integración total con sus muebles de cocina, existe la versión naked, que puede ser revestida con la misma puerta que los muebles colgantes, lo que permite que el producto desaparezca, camuflándose perfectamente entre los armarios.

Para quien desee una campana con un fuerte carácter existe la versión en DEKTON® negro Sirius diseñada para recrear el aspecto total de la cocina. Este material es duradero, resistente, fácil de mantener y da un aspecto sofisticado y moderno a cualquier habitación.

Ampla é a escolha dos acabamentos disponíveis, concebidos para ornar da melhor forma qualquer ambiente.

A versão em vidro preto confere ao produto um design minimalista e elegante. Para quem procura a integração total com os móveis da sua cozinha, existe a versão "despida", que pode ser apainelada com a mesma porta dos armários de parede, o que permite que o produto desapareça, mimetizando-se perfeitamente entre os armários.

Para um exaustor com carácter decidido, existe a versão em DEKTON® preto Sirius pensada para recriar a aparência total na cozinha. Este material é durável, resistente e de fácil manutenção, dando um aspeto sofisticado e moderno a qualquer ambiente.



Fácil de limpiar Fácil de limpar

Rules está equipada con rejillas inclinadas patentadas que, gracias a su especial estructura, captan las gotas de condensación y las transportan dentro de una bandeja. Cuando se requiere una limpieza profunda, el colector de agua puede ser retirado sin necesidad de herramientas y desinfectado.

El diseño lineal de Rules hace que sea extremadamente fácil de limpiar. Todos los acabados pueden ser fácilmente tratados con agua y jabón neutro. Con una simple extracción de los filtros de grasa, es posible acceder al interior de la campana para el mantenimiento de los filtros.

Rules está equipada com grelhas inclinadas patenteadas que, graças à sua estrutura especial, captam as gotas de condensação e encaminham-nas para uma tina. Quando é necessária uma limpeza profunda, o coletor de água pode ser removido e higienizado sem a necessidade de ferramentas.

A linearidade do design de Rules torna-o extremamente fácil de limpar. Todos os acabamentos podem ser facilmente tratados com água e sabão neutro. Com uma simples remoção dos filtros de gordura, é possível aceder à parte interior do exaustor para a manutenção dos filtros.



BLOOM-S

DESIGN FABRIZIO CRISÀ





BLOOM-S DEKT



BLOOM-S DEKT



BLOOM-S WH



BLOOM-S WH



BLOOM-S

DESIGN FABRIZIO CRISÀ

85 cm
 Aspirante Aspirante
 Vidrio blanco, Dekton negro Sirius
 Vidro branco, Sirius preto Dekton

- FÁCIL MANTENIMIENTO
- FILTRO DE LARGA DURACIÓN
- ASPIRACIÓN TRASERA
- COMFORT SILENCE
- MATERIAL ESPECIAL
- CM 55
- CM 55
- Ø150
- CLASE ENERGÉTICA (A++/D)
- MOTOR 1000

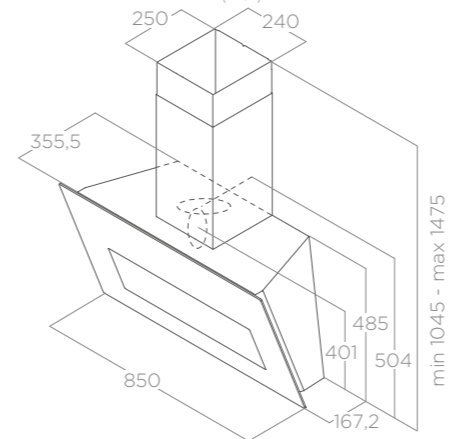

La parte frontal de la campana está caracterizada por un visor móvil, que se acciona mecánicamente, que permite aumentar la captación de humos durante las operaciones de cocción. La versión Dekton, debido a las características de este material, cuenta con una elevada resistencia a los rayos UV, los arañazos y las manchas. A parte frontal do exaustor é caracterizada por um visor de painel móvel acionável mecanicamente, o que permite aumentar a captação dos fumos durante as operações de cozedura. A versão Dekton, graças às características deste material, tem uma alta resistência aos raios UV, aos arranhões e às manchas.

ILUMINACIÓN ILUMINAÇÃO

Tipo Tipo	STRIP LED 1x7 W
Intensidad Intensidade	365 LUX
Temperatura Temperatura	3500 K

RENDIMIENTO PERFORMANCE

Mandos Comandos	Control táctil infrarrojo 3V+2I Touch Control infravermelho 3V+2I
Nivel sonoro min-max Nível de ruído min-max	35 - 53 db(A)
Consumo total Absorção total	277 W

Filtros de grasa de aluminio incluido Filtro anti-gordura de alumínio incluido
 Chimenea incluida: acero inoxidable BLOOM-S WH, negro mate BLOOM-S DEKT
 Chaminé incluida: Aço inoxidável BLOOM-S WH, preto mate BLOOM-S DEKT

ACCESORIOS ACESSÓRIOS

Filtro de carbón Filtro de carvão	CFC0140343	42,00 €
Filtro de carbón regenerable Filtro de carvão regenerável	CFC0162221	99,00 €

MODELO MODELO

BLOOM-S WH/A/85	PRF0164490	1.145,00 €
BLOOM-S DEKT/A/85	PRF0164475	1.145,00 €



MAJESTIC NO DRIP

DESIGN FABRIZIO CRISÀ

60 - 90 cm
 Aspirante Aspirante
 Vidrio negro + acero inoxidable
 Vidro preto + aço inoxidável

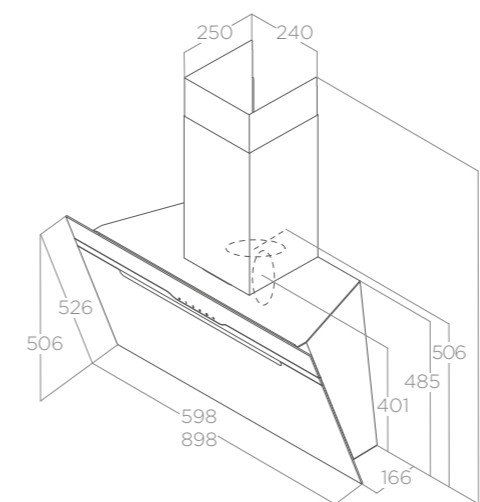
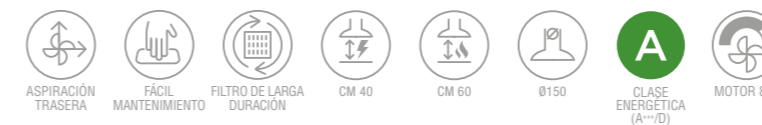

La campana está dotada de un sistema de resistencias que permite calentar el cristal, reduciendo así la formación de condensación. Los residuos que ésta produce se recogen en la parte posterior en una colector específico.
 O exaustor é equipado com um sistema de resistências que permite o aquecimento do vidro, reduzindo assim a formação de condensação. Um eventual resíduo seu é recolhido na parte traseira num colector apropriado.

ILUMINACIÓN ILUMINAÇÃO

Tipo Tipo	Strip Led 1x7 W
Intensidad Intensidade	141 LUX
Temperatura Temperatura	3500 K

RENDIMIENTO PERFORMANCE

Mandos Comandos	Control táctil capacitivo 3V+I Touch Control Capacitivo 3V+I
Nivel sonoro min-max Nível de ruído min-max	46 - 60 db(A)
Consumo total Absorção total	207 W

Filtros de grasa de aluminio incluido Filtro anti-gordura de alumínio incluido
 Chimenea acero inoxidable incluida Chaminé aço inoxidável incluida

ACCESORIOS ACESSÓRIOS

Filtro de carbón Filtro de carvão	CFC0140343	42,00 €
Filtro de carbón régénérable Filtro de carvão regenerável	CFC0162221	99,00 €
Control remoto blanco Controlo remoto branco	KIT0121468	73,50 €
Control remoto negro Controlo remoto preto	KIT0121469	73,50 €

MODELO MODELO

MAJESTIC NO DRIP BL/A/60	PRF0147731	920,00 €
MAJESTIC NO DRIP BL/A/90	PRF0147732	1.020,00 €



NUAGE
DESIGN FABRIZIO CRISÀ

Consulte las condiciones exclusivas que Amado Salvador puede ofrecerle en productos de Elica



NUAGE

DESIGN FABRIZIO CRISÀ



75 cm

Filtrante Filtrante

Acero inoxidable con paneles de placa de yeso (no incluido), blanco barnizable
 Aço inoxidável com painéis de placa de gesso (não incluídos),
 branco que pode ser pintado



ILUMINACIÓN ILUMINAÇÃO

Tipo Tipo	Strip Led 1x7 W
Intensidad Intensidade	141 LUX
Temperatura Temperatura	4000 K

RENDIMIENTO PERFORMANCE

Mandos Comandos	Rotativo electrónico 3V+I 3S+B Electronic rotary
Nivel sonoro min-max Nível de ruído min-max	49 - 62 db(A)
Consumo total Absorção total	227 W

Filtros de grasa de aluminio incluido Filtro anti-gordura de alumínio incluido
 Filtro de carbón incluido Filtro de odores incluido

ACCESORIOS ACESSÓRIOS

Filtro de carbón Filtro de carvão	CFC0140343	42,00 €
Filtro de carbón régénérable Filtro de carvão regenerável	CFC0162221	99,00 €

MODELO MODELO

NUAGE DRYWALL/F/75	PRF0096484	1.115,00 €
NUAGE PAINTABLE/F/75	PRF0098374	1.210,00 €

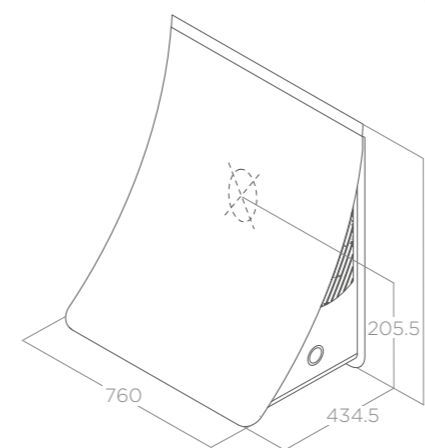

Modelo único y personalizable de acuerdo a las necesidades del cliente. dos versiones disponibles: con paneles de yeso con (con 6 mm de espesor) de acero inoxidable o pintado de blanco. Las placas de yeso no están incluidas en el paquete. las imágenes presentadas son ejemplos estéticos usados sólo como demostración.

Modelo único e personalizável de acordo com as necessidades do cliente. há duas versões disponíveis: um painel com placa de gesso (6 mm de espessura) ou aço inoxidável branco que pode ser pintado. placa de gesso não incluída na embalagem. As imagens apresentadas são exemplos de estéticas exclusivamente demonstrativas.

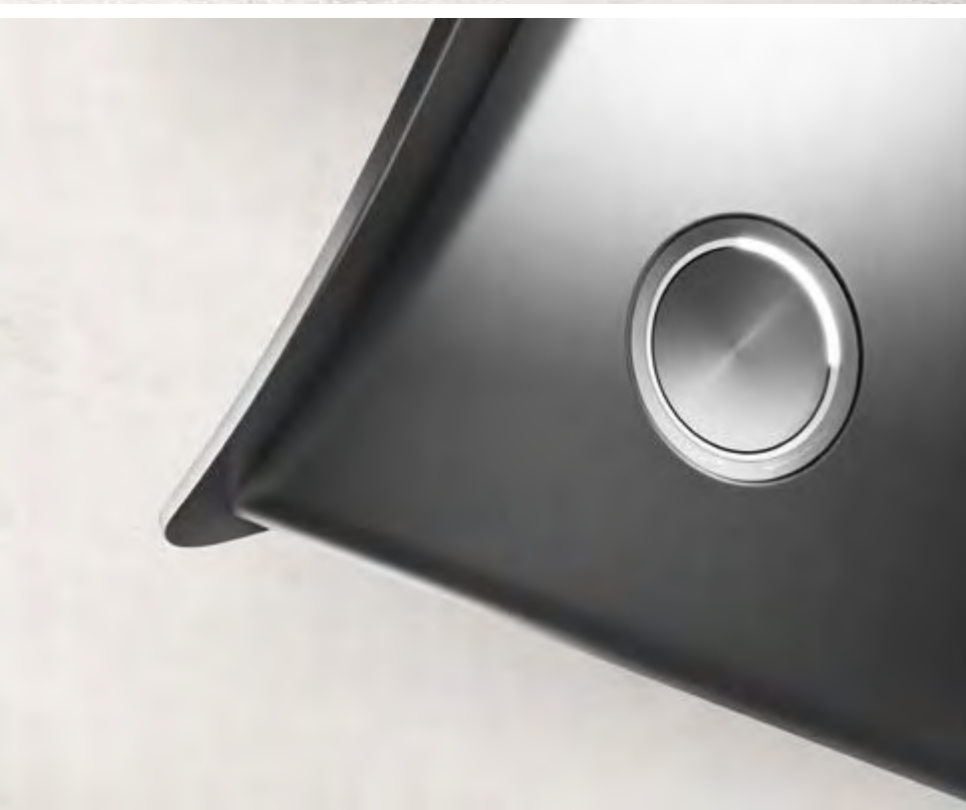

Consulte las condiciones exclusivas que Amado Salvador puede ofrecerle en productos de Elica



OM AIR
DESIGN FABRIZIO CRISÀ

Consulte las condiciones exclusivas que Amado Salvador puede ofrecerle en productos de Elica



OM AIR BL



OM AIR

DESIGN FABRIZIO CRISÀ

75 cm

Filtrante Filtrante
 Vidrio blanco, Vidrio negro
 Vidro branco, Vidro preto



MULTI-D CAPTURE



ASPIRACIÓN TRASERA



FÁCIL MANTENIMIENTO



FILTRO DE LARGA DURACIÓN



CM 40



CM 55



Ø150



CLASE ENERGÉTICA (A++-D)



MOTOR 800

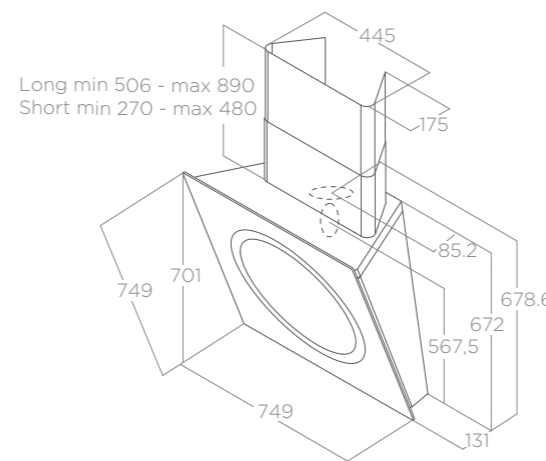

En el momento del encendido, el anillo central se traslada electrónicamente hacia el interior permitiendo así la aspiración perimetral.
 Após a ativação, o anel central se move para dentro permitindo eletronicamente a aspiração perimetral.

ILUMINACIÓN ILUMINAÇÃO

Tipo Tipo	Strip Led 1x7 W
Intensidad Intensidade	113 LUX
Temperatura Temperatura	4000 K

RENDIMIENTO PERFORMANCE

Mandos Comandos	Control táctil capacitivo 3V+I Touch Control Capacitivo 3V+I
Nivel sonoro min-max Nível de ruído min-max	42 - 60 db(A)
Consumo total Absorção total	247 W

Filtros de grasa de aluminio incluido Filtro anti-gordura de alumínio incluido
 Filtro de carbón incluido Filtro de odores incluido

ACCESORIOS ACESSÓRIOS

Filtro de carbón Filtro de carvão	CFC0140343	42,00 €
Filtro de carbón régénérable Filtro de carvão regenerável	CFC0162221	99,00 €
Kit chimenea short Kit chaminé short	KIT0010439	204,00 €
Kit chimenea long Kit chaminé long	KIT0010700	147,00 €

MODELO MODELO

OM AIR BL/F/75	PRF0094744	2.060,00 €
OM AIR WH/F/75	PRF0094734	2.060,00 €



OM AIR WH





MINI OM WH



MINI OM BL



L'ESSENZA WH/60



L'ESSENZA WH/90



L'ESSENZA BL/60



L'ESSENZA BL/90

MINI OM

ELICA DESIGN CENTER

55 cm
Filtrante Filtrante
Vidrio negro, Vidrio blanco
Vidro preto, Vidro branco

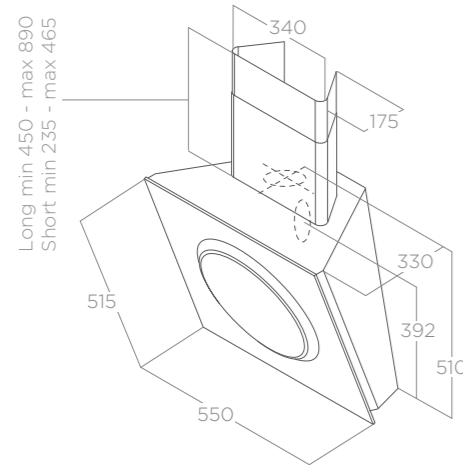

ILUMINACIÓN ILUMINAÇÃO	
Tipo Tipo	Led 2x2,5 W
Intensidad Intensidade	341 LUX
Temperatura Temperatura	3500 K
RENDIMIENTO PERFORMANCE	
Mandos Comandos	Botonera Soft Light 3V Botoneira Soft Light 3V
Nivel sonoro min-max Nível de ruído min-max	48 - 63 db(A)
Consumo total Absorção total	225 W

Filtros de grasa de aluminio incluido Filtro anti-gordura de alumínio incluido
Filtro de carbón regenerable incluido Filtro de carvão regenerável incluido

ACCESORIOS ACESSÓRIOS		
Filtro de carbón régénérable Filtro de carvão regenerável	CFC0140423	50,00 €
Kit chimenea long Kit chaminé long	KIT01513	204,00 €
Kit chimenea short Kit chaminé short	KIT01797	185,00 €
MODELO MODELO		
MINI OM BL/F/55	61614583A	1.610,00 €
MINI OM WH/F/55	61614584A	1.610,00 €

L'ESSENZA

ELICA DESIGN CENTER

60 - 90 cm
Aspirante Aspirante
Vidrio negro, vidrio blanco
Vidro preto, vidro branco

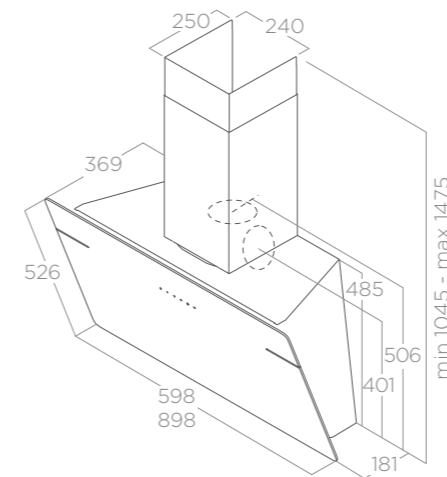
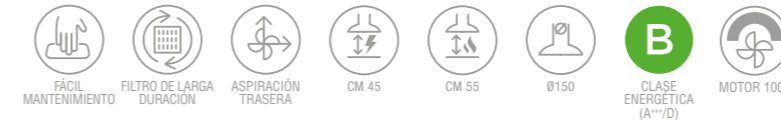

ILUMINACIÓN ILUMINAÇÃO	
Tipo Tipo	Led 2x2,5 W
Intensidad Intensidade	145 LUX
Temperatura Temperatura	3000 K
RENDIMIENTO PERFORMANCE	
Mandos Comandos	Control táctil capacitivo 3V+I Touch Control Capacitivo 3V+I
Nivel sonoro min-max Nível de ruído min-max	49 - 65 db(A)
Consumo total Absorção total	255 W

Filtros de grasa de aluminio incluido Filtro anti-gordura de alumínio incluido
Chimenea incluida Chaminé incluida

ACCESORIOS ACESSÓRIOS		
Filtro de carbón Filtro de carvão	CFC0140343	42,00 €
Filtro de carbón régénérable Filtro de carvão regenerável	CFC0162221	99,00 €
MODELO MODELO		
L'ESSENZA BL/A/60	PRF0117403A	645,00 €
L'ESSENZA BL/A/90	PRF0117374A	735,00 €
L'ESSENZA WH/A/60	PRF0124233A	645,00 €
L'ESSENZA WH/A/90	PRF0124234A	735,00 €



BLOOM GR



BLOOM GR



BLOOM BL



BLOOM BL



BLOOM

DESIGN FABRIZIO CRISÀ

85 cm
Aspirante Aspirante
Vidrio negro, vidrio gris
Vidro preto, vidro cinza

- FÁCIL MANTENIMIENTO
- FILTRO DE LARGA DURACIÓN
- ASPIRACIÓN TRASERA
- CM 45
- CM 55
- Ø150
- CLASE ENERGÉTICA (A++/D)
- MOTOR 1000

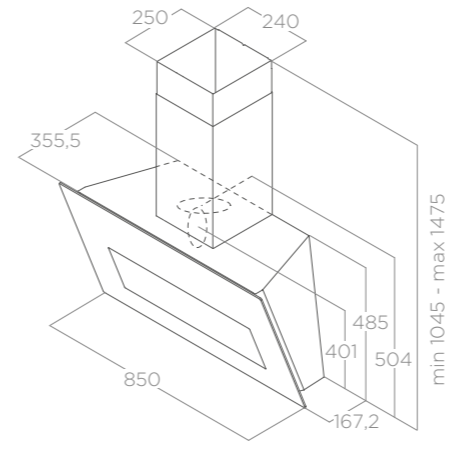

La parte frontal de la campana está caracterizada por un visor móvil, que se acciona mecánicamente, que permite aumentar la captación de humos durante las operaciones de cocción. A parte frontal do exaustor é caracterizada por um visor de painel móvel acionável mecanicamente, o que permite aumentar a captação dos fumos durante as operações de cozedura.

ILUMINACIÓN ILUMINAÇÃO

Tipo Tipo	STRIP LED 1x7 W
Intensidad Intensidade	365 LUX
Temperatura Temperatura	3500 K

RENDIMIENTO PERFORMANCE

Mandos Comandos	Control táctil capacitivo 3V+I Touch Control Capacitivo 3V+I
Nivel sonoro min-max Nível de ruído min-max	35 - 56 db(A)
Consumo total Absorção total	277 W

Filtros de grasa de aluminio incluido Filtro anti-gordura de alumínio incluido
Chimenea incluida: hierro fundido BLOOM GR, negro mate BLOOM BL
Chaminé incluida: ferro fundido BLOOM GR, preto mate BLOOM BL

ACCESORIOS ACESSÓRIOS

Filtro de carbón Filtro de carvão	CFC0140343	42,00 €
Filtro de carbón regenerable Filtro de carvão regenerável	CFC0162221	99,00 €

MODELO MODELO

BLOOM BL/A/85	PRF0164459	799,00 €
BLOOM GR/A/85	PRF0164462	799,00 €



STRIPE URBAN CAST IRON



STRIPE URBAN ZINC



STRIPE WH



STRIPE IX



STRIPE BL



STRIPE URBAN

ELICA DESIGN CENTER

90 cm

Aspirante Aspirante
Efecto de hierro fundido, efecto galvanizado
Efeito de ferro fundido, efeito zincado

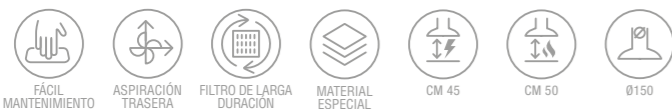

CLASE ENERGÉTICA (A++/D)



MOTOR 1000

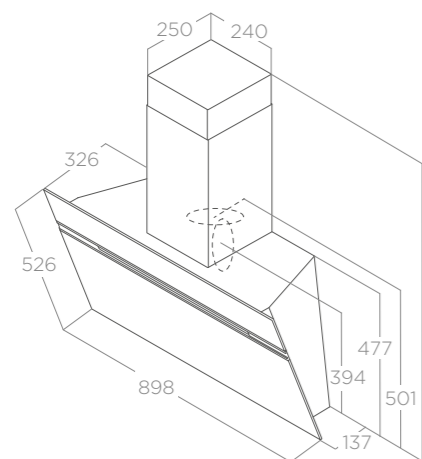

ILUMINACIÓN ILUMINAÇÃO

Tipo Tipo	Led 2x2,5 W
Intensidad Intensidade	381 LUX
Temperatura Temperatura	3500 K

RENDIMIENTO PERFORMANCE

Mandos Comandos	Pantalla táctil 3V+I Touch screen 3V+I
Nivel sonoro min-max Nível de ruído min-max	50 - 65 db(A)
Consumo total Absorção total	265 W

Filtros de grasa de aluminio incluido Filtro anti-gordura de alumínio incluido
Chimenea incluida Chaminé incluida

ACCESORIOS ACESSÓRIOS

Filtro de carbón Filtro de carvão	CFC0140343	42,00 €
Filtro de carbón régénérable Filtro de carvão regenerável	CFC0162221	99,00 €

MODELO MODELO

STRIPE URBAN ZINC/A/90	PRF0147739	710,00 €
STRIPE URBAN CAST IRON/A/90	PRF0147738	710,00 €

STRIPE

ELICA DESIGN CENTER

60 - 80 - 90 cm

Aspirante Aspirante
Acero inoxidable, Vidrio negro, vidrio blanco
Aço inoxidável, Vidro preto, vidro branco



CLASE ENERGÉTICA (A++/D)



MOTOR 1000

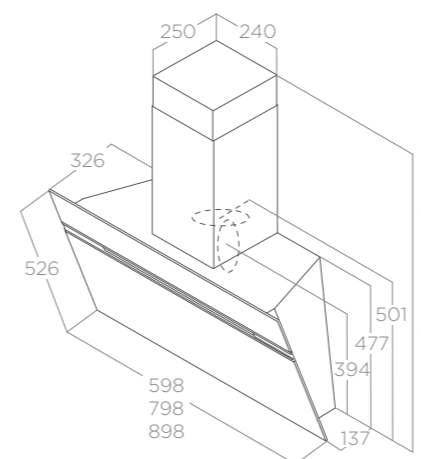

ILUMINACIÓN ILUMINAÇÃO

Tipo Tipo	Led 2x2,5 W
Intensidad Intensidade	203 LUX
Temperatura Temperatura	3000 K

RENDIMIENTO PERFORMANCE

Mandos Comandos	BL/WH Control táctil capacitivo 3V+I Touch Control Capacitivo 3V+I	IX Pantalla táctil 3V+I Touch screen 3V+I
Nivel sonoro min-max Nível de ruído min-max	50 - 65 db(A)	
Consumo total Absorção total	265 W	

Filtros de grasa de aluminio incluido Filtro anti-gordura de alumínio incluido
Chimenea incluida Chaminé incluida

ACCESORIOS ACESSÓRIOS

Filtro de carbón Filtro de carvão	CFC0140343	42,00 €
Filtro de carbón régénérable Filtro de carvão regenerável	CFC0162221	99,00 €

MODELO MODELO

STRIPE IX/A/60	PRF0110514B	600,00 €
STRIPE IX/A/90	PRF0110515B	700,00 €
STRIPE BL/A/60	PRF0101142B	600,00 €
STRIPE BL/A/80	PRF0164806	700,00 €
STRIPE BL/A/90	PRF0101143B	700,00 €
STRIPE WH/A/60	PRF0101144B	600,00 €
STRIPE WH/A/80	PRF0164805	700,00 €
STRIPE WH/A/90	PRF0101145B	700,00 €



APLOMB BL/90



APLOMB WH/60



APLOMB BL/90



APLOMB BL/60

APLOMB

DESIGN FABRIZIO CRISÀ

60 - 90 cm
Aspirante Aspirante
Vidrio negro, Vidrio blanco
Vidro preto, vidro branco

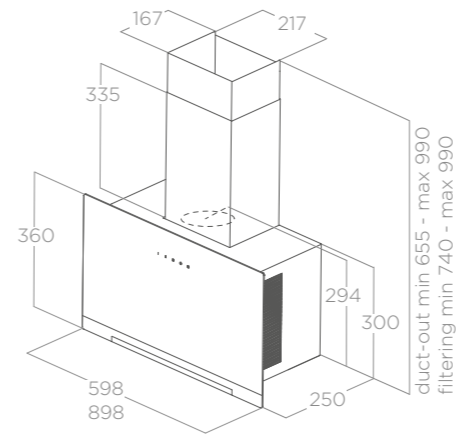
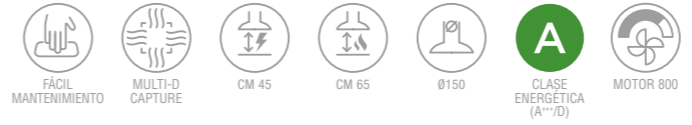

El Delay switch off de Aplomb es una función de temporizador inteligente que permite al usuario configurar el apagado automático de la velocidad seleccionada después de un tiempo preestablecido. Además, la campana está dotada de un sistema de soporte del panel frontal que permite mantenerlo abierto para facilitar el mantenimiento ordinario y extraordinario del producto. O Delay switch off de Aplomb é uma função de temporizador inteligente que permite ao utilizador definir o desligar automático da velocidade seleccionada após um tempo pré-estabelecido. Além disso, o exaustor é equipado com um sistema de suporte do painel frontal que permite mantê-lo aberto para facilitar a manutenção ordinária e extraordinária do produto.

ILUMINACIÓN ILUMINAÇÃO

Tipo Tipo	STRIP LED 1x3 W
Intensidad Intensidade	84 LUX
Temperatura Temperatura	3500 K

RENDIMIENTO PERFORMANCE

Mandos Comandos	Control táctil capacitivo 3V+I Touch Control Capacitivo 3V+I
Nivel sonoro min-max Nível de ruído min-max	51 - 64 db(A)
Consumo total Absorção total	233 W

Filtros de grasa de aluminio incluido Filtro anti-gordura de alumínio incluido
Chimenea incluida: blanco APLOMB WH, negro APLOMB BL
Chaminé incluida: branco APLOMB WH, preto APLOMB BL

ACCESORIOS ACESSÓRIOS

Filtro de carbón Filtro de carvão	CFC0140343	42,00 €
-----------------------------------	------------	---------

MODELO MODELO

APLOMB BL/A/60	PRF0166938	540,00 €
APLOMB BL/A/90	PRF0166939	590,00 €
APLOMB WH/A/60	PRF0166940	540,00 €
APLOMB WH/A/90	PRF0166941	590,00 €



SHY-S BL



SHY-S WH



SHY-S

DESIGN FABRIZIO CRISÀ

60 - 90 cm
Aspirante Aspirante
Vidrio negro, Vidrio blanco
Vidro preto, vidro branco

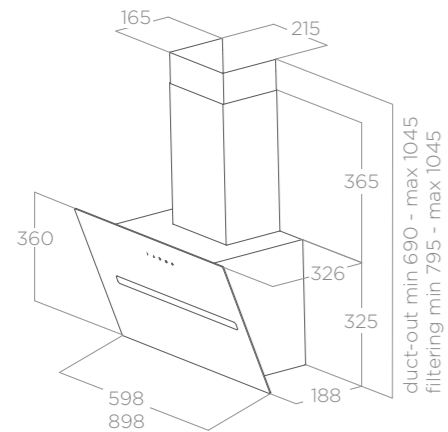

El Delay switch off de Shy-S es una función de temporizador inteligente que permite al usuario configurar el apagado automático de la velocidad seleccionada después de un tiempo preestablecido. Además, la campana está dotada de un sistema de soporte del panel frontal que permite

mantenerlo abierto para facilitar el mantenimiento ordinario y extraordinario del producto. O Delay switch off de Shy-S é uma função de temporizador inteligente que permite ao utilizador definir o desligar automático da velocidade seleccionada após um tempo pré-estabelecido. Além disso, o exaustor é equipado com um sistema de suporte do painel frontal que permite mantê-lo aberto para facilitar a manutenção ordinária e extraordinária do produto.

ILUMINACIÓN ILUMINAÇÃO

Tipo Tipo	Led 2x1,5 W
Intensidad Intensidade	180 LUX
Temperatura Temperatura	3500 K

RENDIMIENTO PERFORMANCE

Mandos Comandos	Control táctil capacitivo 3V+I Touch Control Capacitivo 3V+I
Nivel sonoro min-max Nível de ruído min-max	52 - 65 db(A)
Consumo total Absorção total	233 W

Filtros de grasa de aluminio incluido Filtro anti-gordura de alumínio incluido
Chimenea incluida: blanco SHY-S WH, negro SHY-S BL
Chaminé incluida: branco SHY-S WH, preto SHY-S BL

ACCESORIOS ACESSÓRIOS

Filtro de carbón Filtro de carvão	CFC0140343	42,00 €
-----------------------------------	------------	---------

MODELO MODELO

SHY-S BL/A/60	PRF0166932	480,00 €
SHY-S BL/A/90	PRF0166933	530,00 €
SHY-S WH/A/60	PRF0166934	480,00 €
SHY-S WH/A/90	PRF0166935	530,00 €

VERTIGO

ELICA DESIGN CENTER

90 - 120 cm
Filtrante Filtrante
Vidrio negro, vidrio blanco
Vidro preto, vidro branco

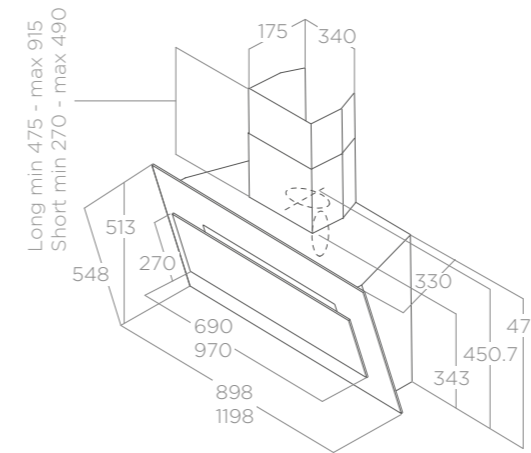

ILUMINACIÓN ILUMINAÇÃO

Tipo Tipo	Led 2x2,5 W
Intensidad Intensidade	381 LUX
Temperatura Temperatura	3500 K

RENDIMIENTO PERFORMANCE

Mandos Comandos	Control táctil capacitivo 3V+I Touch Control Capacitivo 3V+I
Nivel sonoro min-max Nível de ruído min-max	50 - 68 db(A)
Consumo total Absorção total	265 W

Filtros de grasa de aluminio incluido Filtro anti-gordura de alumínio incluido
Filtro de carbón incluido Filtro de odores incluido

ACCESORIOS ACESSÓRIOS

Filtro de carbón Filtro de carvão	CFC0140343	42,00 €
Filtro de carbón régénéable Filtro de carvão regenerável	CFC0162221	99,00 €
Kit chimenea short Kit chaminé short	KIT01797	185,00 €
Kit chimenea long Kit chaminé long	KIT01513	204,00 €

MODELO MODELO

VERTIGO BL/F/90	PRF0079553B	1.115,00 €
VERTIGO BL/F/120	PRF0079555B	1.230,00 €
VERTIGO WH/F/90	PRF0079554B	1.115,00 €
VERTIGO WH/F/120	PRF0079556B	1.230,00 €



KUADRA

ELICA DESIGN CENTER

43 - 60 cm
Aspirante Aspirante
Acero inoxidable Aço inoxidável

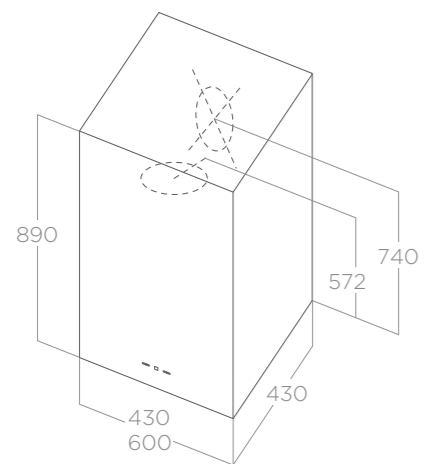

ILUMINACIÓN ILUMINAÇÃO

Tipo Tipo	Led 2x2,5 W
Intensidad Intensidade	457 LUX
Temperatura Temperatura	2700 K

RENDIMIENTO PERFORMANCE

Mandos Comandos	Pantalla táctil con display 3V+I Touch screen com display 3V+I
Nivel sonoro min-max Nível de ruído min-max	48 - 62 db(A)
Consumo total Absorção total	256 W

Filtros de grasa de aluminio incluido Filtro anti-gordura de alumínio incluido

ACCESORIOS ACESSÓRIOS

Filtro de carbón régénérable Filtro de carvão regenerável	CFC0140423	50,00 €
--	------------	---------

MODELO MODELO

KUADRA IX/A/43	PRF0006491A	970,00 €
KUADRA IX/A/60	PRF0007419A	1.020,00 €

STONE

ELICA DESIGN CENTER

33 cm
Aspirante Aspirante
Acero inoxidable Aço inoxidável

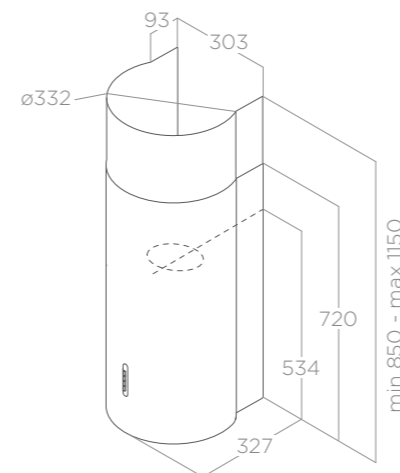

ILUMINACIÓN ILUMINAÇÃO

Tipo Tipo	Led 2x2,5 W
Intensidad Intensidade	457 LUX
Temperatura Temperatura	2700 K

RENDIMIENTO PERFORMANCE

Mandos Comandos	Botonera Soft Light 3V Botoneira Soft Light 3V
Nivel sonoro min-max Nível de ruído min-max	44 - 67 db(A)
Consumo total Absorção total	180 W

Filtros de grasa de aluminio incluido Filtro anti-gordura de alumínio incluido

ACCESORIOS ACESSÓRIOS

Filtro de carbón Filtro de carvão	CFC0141529A	32,00 €
Filtro de carbón régénérable Filtro de carvão regenerável	CFC0141725A	71,00 €

MODELO MODELO

STONE IX/A/33	61412862B	794,00 €
---------------	-----------	----------



TUBE PRO WH MAT



TUBE PRO BL MAT



TUBE PRO IX



TUBE PRO

ELICA DESIGN CENTER

43 cm
Aspirante Aspirante
Acero inoxidable, blanco mate, negro mate
Aço inoxidável, branco mate, preto mate

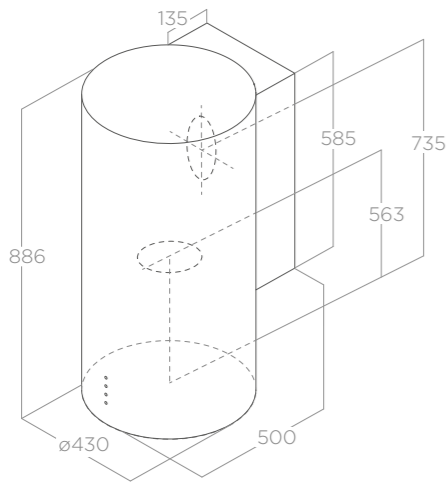

ILUMINACIÓN ILUMINAÇÃO	
Tipo Tipo	Led 2x3W
Intensidad Intensidade	457 LUX
Temperatura Temperatura	2700 K
RENDIMIENTO PERFORMANCE	
Mandos Comandos	Botonera mecánica 3V Botoneira mecânica 3V
Nivel sonoro min-max Nivel de ruído min-max	47 - 68 db(A)
Consumo total Absorção total	256 W

Filtros de grasa de aluminio incluido Filtro anti-gordura de alumínio incluido

ACCESORIOS ACESSÓRIOS		
Filtro de carbón régénérable Filtro de carvão regenerável	CFC0140423	50,00 €

MODELO MODELO		
TUBE PRO IX/A/43	PRF0080075B	1.020,00 €
TUBE PRO BL MAT/A/43	PRF0090719B	1.020,00 €
TUBE PRO WH MAT/A/43	PRF0090720B	1.020,00 €

MISSY

ELICA DESIGN CENTER

60 - 90 cm
Aspirante Aspirante
Acero inoxidable, negro
Aço inoxidável, preto

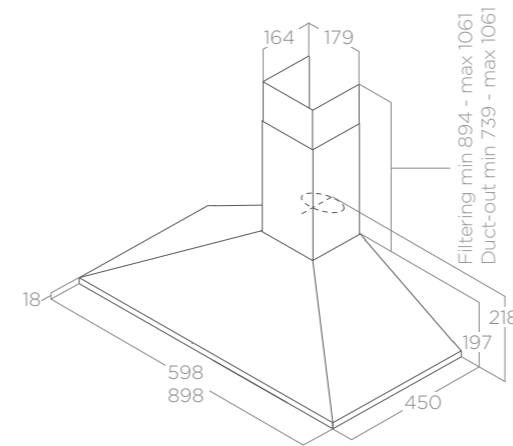
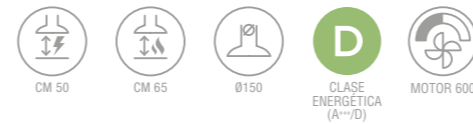

ILUMINACIÓN ILUMINAÇÃO	
Tipo Tipo	Led 2x3 W
Intensidad Intensidade	97 LUX
Temperatura Temperatura	2700 K
RENDIMIENTO PERFORMANCE	
Mandos Comandos	Botonera mecánica 3V Botoneira mecânica 3V
Nivel sonoro min-max Nivel de ruído min-max	49 - 68 db(A)
Consumo total Absorção total	96 W

Filtros de grasa de aluminio incluido Filtro anti-gordura de alumínio incluido
Chimenea incluida Chaminé incluida

ACCESORIOS ACESSÓRIOS		
Filtro de carbón Filtro de carvão	CFC0141497	22,00 €
Filtros profesionales inox Filtro profissional de inox	KIT0010804	89,50 €
Filtro profesionales grasas inox Aleph Filtro anti-gordura de inox Aleph	KIT0010806	33,00 €

MODELO MODELO		
MISSY PB IX/A/60	PRF0091761B	176,00 €
MISSY PB IX/A/90	PRF0091763B	196,00 €
MISSY BL/A/60	PRF0151543	160,00 €
MISSY BL/A/90	PRF0151544	175,00 €



ISLA

Las campanas en isla de Elica son verdaderos complementos de decoración que reflejan nuestro estilo personal y aportan personalidad al ambiente. La gran versatilidad y modularidad que las caracterizan permiten componerlas según el gusto personal, destacando como elemento característico y corazón de la cocina. Madera, acero, vidrio: múltiples posibilidades que nos convierten en los diseñadores de nuestra cocina, para un estilo único. Diseñadas para emocionar.

Os exaustores de ilha da Elica são verdadeiros e apropriados complementos capazes de refletir o nosso estilo pessoal e dar carácter ao meio ambiente. Graças à sua extrema versatilidade e modularidade, podem ser compostos de acordo com os seus gostos, colocando-se como um elemento distintivo e coração da cozinha. Madeira, aço, vidro: múltiplas possibilidades que nos tornam os designers da nossa cozinha, para um estilo único. Projetados para criar emoção.



HAIKU ISLAND

DESIGN FABRIZIO CRISA



Consulte las condiciones exclusivas que Amado Salvador puede ofrecerle en productos de Elica



HAIKU ISLAND

DESIGN FABRIZIO CRISA



32x32 - 120x32 - 180x32 cm
 Aspirante Aspirante
 Acero inoxidable, vidrio negro, Krion blanco
 Aço inoxidável, vidro preto, Krion branco

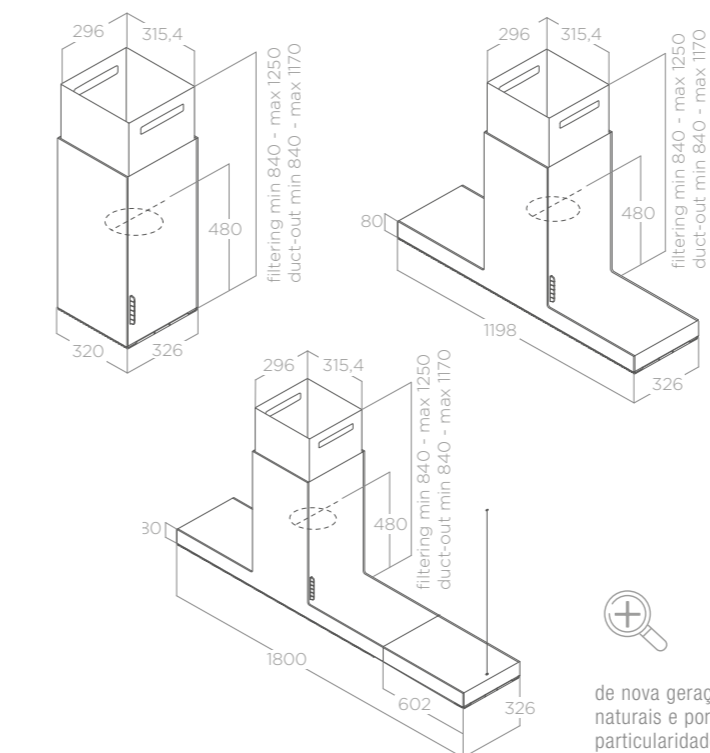
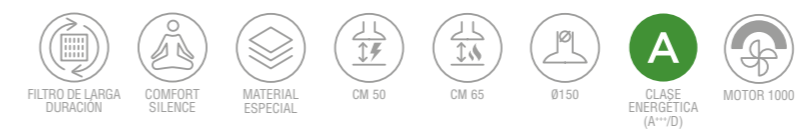

ILUMINACIÓN ILUMINAÇÃO	
Tipo Tipo	Strip Led 1x7 W
Intensidad Intensidade	365 LUX
Temperatura Temperatura	3500 K

RENDIMIENTO PERFORMANCE	
Mandos Comandos	Pantalla táctil 3V+2I 3S+2B Electronic push button
Nivel sonoro min-max Nível de ruído min-max	34 - 51 db(A)
Consumo total Absorção total	277 W

Filtros de grasa de aluminio incluido Filtro anti-gordura de alumínio incluido
 Chimenea incluida Chaminé incluida

ACCESORIOS ACESSÓRIOS		
Filtro de carbón Filtro de carvão	CFC0141529A	32,00 €
Filtro de carbón régénérable Filtro de carvão regenerável	CFC0141725A	71,00 €

MODELO MODELO		
HAIKU ISLAND IX/A/32	PRF0146277	940,00 €
HAIKU ISLAND IX/A/120	PRF0146279	1.460,00 €
HAIKU ISLAND IX/A/180	PRF0146280	1.770,00 €
HAIKU ISLAND BL/A/32	PRF0146285	1.200,00 €
HAIKU ISLAND BL/A/120	PRF0146286	1.720,00 €
HAIKU ISLAND BL/A/180	PRF0146287	2.030,00 €
HAIKU ISLAND WH/A/32	PRF0146289	1.200,00 €
HAIKU ISLAND WH/A/120	PRF0146290	1.720,00 €
HAIKU ISLAND WH/A/180	PRF0146291	2.030,00 €

El KRION® es una superficie sólida de nueva generación, un material cálido al tacto y similar a la piedra natural. Está compuesto por dos tercios de minerales naturales y un bajo porcentaje de resinas de alta resistencia. Esta composición confiere a KRION® algunas características exclusivas: propiedades antibacterianas, dureza, resistencia, durabilidad y escaso mantenimiento. KRION® é uma superfície sólida de nova geração, um material quente ao toque e semelhante à pedra natural. É composto por dois terços de minerais naturais e por uma pequena percentagem de resinas de alta resistência. Esta composição oferece ao KRION® algumas particularidades exclusivas: propriedades antibacterianas, dureza, resistência, durabilidade e manutenção reduzida.



BIO ISLAND

DESIGN FABRIZIO CRISÀ



Consulte las condiciones exclusivas que Amado Salvador puede ofrecerle en productos de Elica



BIO ISLAND

DESIGN FABRIZIO CRISÀ



120x52 cm

Aspirante Aspirante

Madera roble natural + blanco mate

Madeira de carvalho natural + branco mate

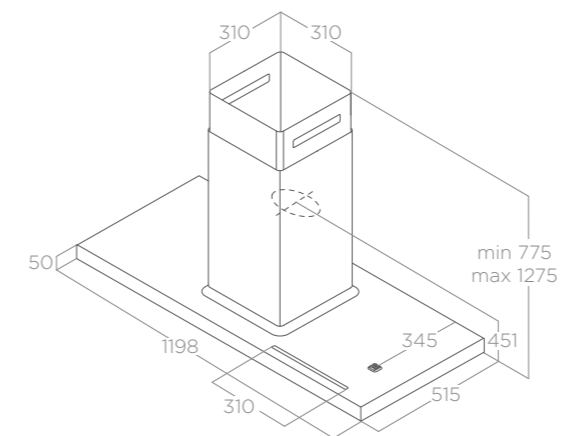

El marco es un multicapa con revestimiento de 10 mm de roble macizo para evitar el fenómeno de la dilatación debida al choque térmico. En su parte superior se encuentra un soporte para tabletas y smartphone y una toma USB de doble puerto. Bio es altamente versátil gracias al estante de 60 cm que permite completar estéticamente el producto, según se prefiera, como extensión del cuerpo de la campana o como elemento de decoración independiente.

O caixilho é de multicamada com revestimento de 10 mm em carvalho maciço para evitar o fenómeno da dilatação devido ao choque térmico. Na sua parte superior existe um suporte para tablet e smartphone e uma tomada USB de porta dupla. Bio é altamente versátil graças à prateleira de 60 cm que permite acabar esteticamente o produto ao seu gosto como uma extensão do corpo do exaustor ou como um elemento de decoração independente.

ILUMINACIÓN ILUMINAÇÃO

Tipo Tipo	Strip Led 2x7 W
Intensidad Intensidade	141 LUX
Temperatura Temperatura	2700 - 6000 K

RENDIMIENTO PERFORMANCE

Mandos Comandos	Pantalla táctil 3V+2I 3S+2B Electronic push button
Nivel sonoro min-max Nível de ruído min-max	32 - 60 db(A)
Consumo total Absorção total	324 W

Filtros de grasa de aluminio incluido Filtro anti-gordura de alumínio incluido
Chimenea incluida Chaminé incluida

ACCESORIOS ACESSÓRIOS

Kit filtrante primera instalación regenerable HP Kit filtrante da primeira instalação regenerável HP	KIT0160440	200,00 €
Filtro de carbón regenerable Filtro de carvão regenerável	CFC0141725A	71,00 €
Filtro de carbón regenerable HP Filtro de carvão regenerável HP	CFC0140091	196,00 €
Kit estante islad roble 60cm + 2 cable Kit estante ilha de carvalho 60cm	KIT0120947	270,00 €
Kit De Cables 1,7 M Kit Cabos 1,7 M	KIT0120948	80,00 €
Control remoto negro Control remoto preto	KIT0121469	73,50 €
Control remoto negro Control remoto preto	KIT0121469	73,50 €

MODELO MODELO

BIO ISLAND WH/A/120X53 ROVERE	PRF0148081	2.010,00 €
-------------------------------	------------	------------



ADÉLE ISLAND

DESIGN FABRIZIO CRISÀ

90x60 cm

Aspirante Aspirante

Acero inoxidable + Vidrio negro, negro mate + vidrio negro

Aço inoxidável + Vidro preto, preto mate + Vidro preto



FILTRO DE LARGA DURACIÓN

CM 50

CM 65

Ø150

A
CLASE ENERGÉTICA (A+/D)

MOTOR 1000

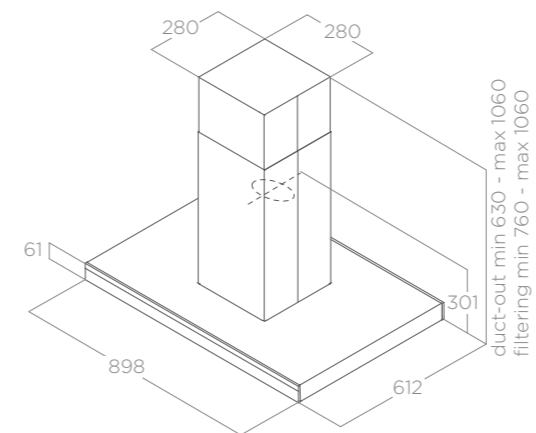

ILUMINACIÓN ILUMINAÇÃO	
Tipo Tipo	Strip Led 2x7 W
Intensidad Intensidade	309 LUX
Temperatura Temperatura	3000 K

RENDIMIENTO PERFORMANCE	
Mandos Comandos	Control táctil capacitivo 3V+I Touch Control Capacitivo 3V+I
Nivel sonoro min-max Nível de ruído min-max	55 - 69 db(A)
Consumo total Absorção total	277 W

Filtros de grasa de aluminio incluido Filtro anti-gordura de alumínio incluido
Chimenea incluida Chaminé incluida

ACCESORIOS ACESSÓRIOS		
Filtro de carbón Filtro de carvão	CFC0141529A	32,00 €
Filtro de carbón regenerable Filtro de carvão regenerável	CFC0141725A	71,00 €

MODELO MODELO		
ADÉLE IS BLIX/A/90 X 60	PRF0167313	1.000,00 €
ADÉLE IS BL/A/90 MOON EDITION	PRF0167316	1.000,00 €

Consulte las condiciones exclusivas que Amado Salvador puede ofrecerle en productos de Elica



THIN ISLAND

DESIGN FABRIZIO CRISÀ

120x57 cm
Aspirante Aspirante
Acero inoxidable Aço inoxidável

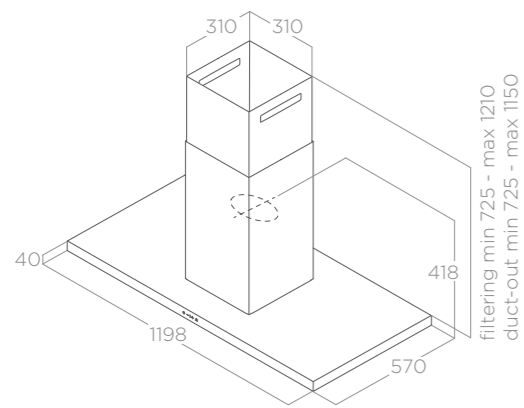

ILUMINACIÓN ILUMINAÇÃO	
Tipo Tipo	Strip Led 2x7 W
Intensidad Intensidade	253 LUX
Temperatura Temperatura	3500 K
RENDIMIENTO PERFORMANCE	
Mandos Comandos	Control táctil 3V+2I Touch Control 3V+2I
Nivel sonoro min-max Nível de ruído min-max	34 - 52 db(A)
Consumo total Absorção total	284 W
Filtros de grasa de aluminio incluido Filtro anti-gordura de alumínio incluido Chimenea incluida Chaminé incluida	
ACCESORIOS ACESSÓRIOS	
Filtro de carbón Filtro de carvão	CFC0141529A 32,00 €
Filtro de carbón régénéralbe Filtro de carvão regenerável	CFC0141725A 71,00 €
MODELO MODELO	
THIN ISLAND IX/A/120	PRF0144973 1.020,00 €



JOY ISLAND

ELICA DESIGN CENTER

90x60 cm
Aspirante Aspirante
Acero inoxidable + vidrio negro, Aço inoxidável + vidro preto

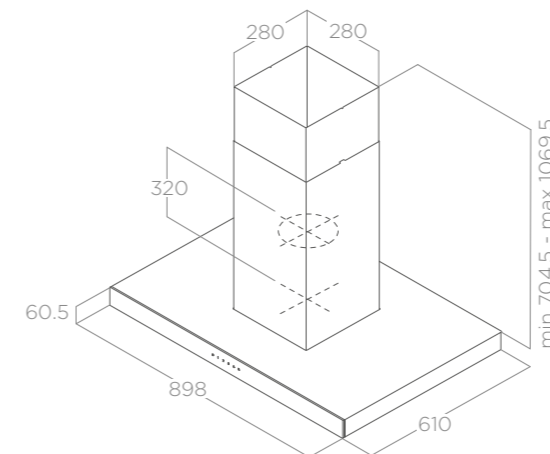

ILUMINACIÓN ILUMINAÇÃO	
Tipo Tipo	Led 4x2,5 W
Intensidad Intensidade	761 LUX
Temperatura Temperatura	3500 K
RENDIMIENTO PERFORMANCE	
Mandos Comandos	Pantalla táctil 3V+I Touch screen 3V+I
Nivel sonoro min-max Nível de ruído min-max	51 - 69 db(A)
Consumo total Absorção total	270 W
Filtros de grasa de aluminio incluido Filtro anti-gordura de alumínio incluido Chimenea incluida Chaminé incluida	
ACCESORIOS ACESSÓRIOS	
Filtro de carbón Filtro de carvão	CFC0141529A 32,00 €
Filtro de carbón régénéralbe Filtro de carvão regenerável	CFC0141725A 71,00 €
MODELO MODELO	
JOY ISLAND BLIX/A/90	PRF0104628A 990,00 €



SPOT PLUS ISLAND

ELICA DESIGN CENTER

90x60 cm
Aspirante Aspirante
Acero inoxidable Aço inoxidável

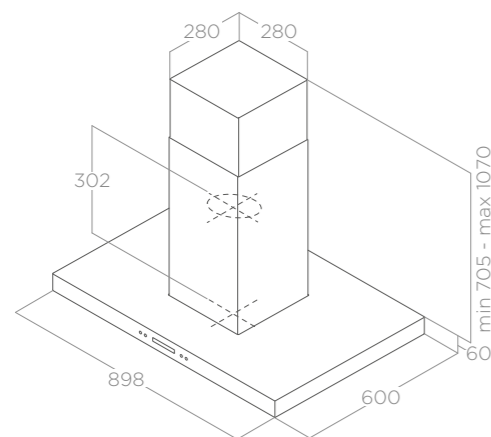

	ILUMINACIÓN ILUMINAÇÃO
Tipo Tipo	Led 4x2,5 W
Intensidad Intensidade	681 LUX
Temperatura Temperatura	4000 K

	RENDIMIENTO PERFORMANCE
Mandos Comandos	Botonera electrónica con LCD 3V+I Botoneira eletrônica com LCD 3V+I
Nivel sonoro min-max Nível de ruído min-max	52 - 67 db(A)
Consumo total Absorção total	210 W

Filtros de grasa de aluminio incluido Filtro anti-gordura de alumínio incluido
Chimenea incluida Chaminé incluida

	ACCESORIOS ACESSÓRIOS
Filtro de carbón Filtro de carvão	CFC0141529A 32,00 €
Filtro de carbón régénéable Filtro de carvão regenerável	CFC0141725A 71,00 €

	MODELO MODELO	
SPOT PLUS ISLAND IX/A/90	PRF0097375A	1.020,00 €



REEF ISLAND

ELICA DESIGN CENTER

90x60 cm
Aspirante Aspirante
Acero inoxidable + vidrio
Aço inoxidável + vidro

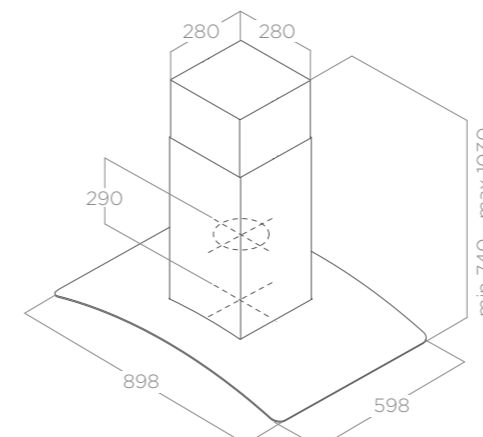

	ILUMINACIÓN ILUMINAÇÃO
Tipo Tipo	Led 2x2,5 W
Intensidad Intensidade	381 LUX
Temperatura Temperatura	3000 K

	RENDIMIENTO PERFORMANCE
Mandos Comandos	Pantalla táctil con display 3V+I Touch screen com display 3V+I
Nivel sonoro min-max Nível de ruído min-max	48 - 64 db(A)
Consumo total Absorção total	205 W

Filtros de grasa de aluminio incluido Filtro anti-gordura de alumínio incluido
Chimenea incluida Chaminé incluida

	ACCESORIOS ACESSÓRIOS
Filtro de carbón Filtro de carvão	CFC0141529A 32,00 €
Filtro de carbón régénéable Filtro de carvão regenerável	CFC0141725A 71,00 €

	MODELO MODELO	
REEF A ISLAND IX/A/90X60	PRF0150290	985,00 €



TUBE PRO ISLAND

ELICA DESIGN CENTER

90x60 cm
Aspirante Aspirante
Acero inoxidable, negro mate
Aço inoxidável, preto mate

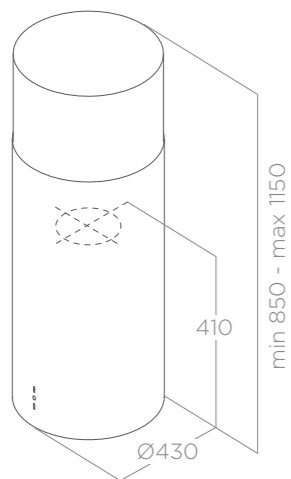

	ILUMINACIÓN ILUMINAÇÃO
Tipo Tipo	Led 2x3 W
Intensidad Intensidade	457 LUX
Temperatura Temperatura	2700 K

	RENDIMIENTO PERFORMANCE
Mandos Comandos	Botonera mecánica 3V Botoneira mecânica 3V
Nivel sonoro min-max Nivel de ruido min-max	47 - 68 db(A)
Consumo total Absorção total	256 W

Filtros de grasa de aluminio incluido Filtro anti-gordura de alumínio incluido

	ACCESORIOS ACESSÓRIOS	
Filtro de carbón régénéable Filtro de carvão regenerável	CFC0140423	50,00 €
Kit estructura smart Kit estrutura Smart	KIT01600	97,00 €

	MODELO MODELO	
TUBE PRO ISLAND IX/A/43	PRF0044794B	1.400,00 €
TUBE PRO ISLAND BL MAT/A/43	PRF0090717B	1.400,00 €

KUADRA ISLAND

ELICA DESIGN CENTER

43X43 cm
Aspirante Aspirante
Acero inoxidable
Aço inoxidável

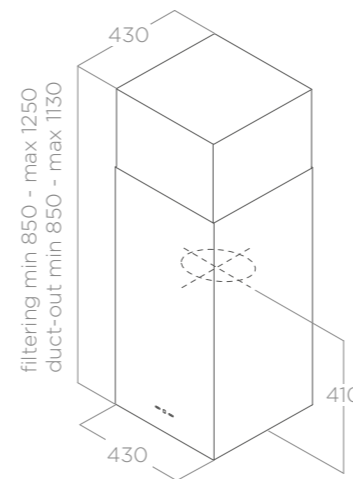

	ILUMINACIÓN ILUMINAÇÃO
Tipo Tipo	Led 2x2,5 W
Intensidad Intensidade	457 LUX
Temperatura Temperatura	2700 K

	RENDIMIENTO PERFORMANCE
Mandos Comandos	Pantalla táctil con display 3V+I Touch screen com display 3V+I
Nivel sonoro min-max Nivel de ruido min-max	48 - 62 db(A)
Consumo total Absorção total	256 W

Filtros de grasa de aluminio incluido Filtro anti-gordura de alumínio incluido

	ACCESORIOS ACESSÓRIOS	
Filtro de carbón régénéable Filtro de carvão regenerável	CFC0140423	50,00 €
Kit estructura smart Kit estrutura Smart	KIT01600	97,00 €

	MODELO MODELO	
KUADRA ISLAND IX/A/43	PRF0007655A	1.145,00 €



YE

DESIGN FABRIZIO CRISÀ



Consulte las condiciones exclusivas que Amado Salvador puede ofrecerle en productos de Elica



YE

DESIGN FABRIZIO CRISÀ



66x42 cm
Aspirante Aspirante
Cristalplant blanco, Cristalplant branco

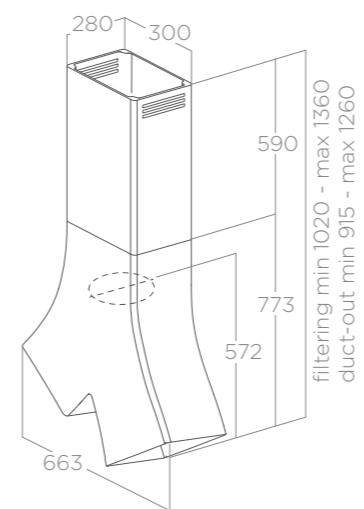
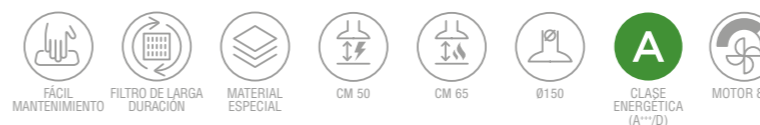

ILUMINACIÓN ILUMINAÇÃO

Tipo Tipo	Led 2x4 W
Intensidad Intensidade	609 LUX
Temperatura Temperatura	4000 K

RENDIMIENTO PERFORMANCE

Mandos Comandos	Control remoto 3V+I Controlo remoto 3V+I
Nivel sonoro min-max Nível de ruído min-max	45 - 61 db(A)
Consumo total Absorção total	268 W

Filtros de grasa de aluminio incluido Filtro anti-gordura de aluminio incluido
Control remoto blanco incluido Controlo remoto branco incluido

ACCESORIOS ACESSÓRIOS

Filtro de carbón régénérable Filtro de carvão regenerável	CFC0141737	109,50 €
Control remoto blanco Controlo remoto branco	KIT0121468	73,50 €
Control remoto negro Controlo remoto preto	KIT0121469	73,50 €

MODELO MODELO

YE WH/A/66	PRF0098375	4.350,00 €
------------	------------	------------



Cristalplant®, material hipoalergénico y no tóxico, resistente y agradable al tacto. Gracias a una esponja abrasiva incluida cualquier "agresión" superficial (como ralladuras y manchas difíciles) se pueden quitar, manteniendo sin cambios su aspecto en el tiempo.

Cristalplant®, material hipoalergénico e não-tóxico, resistente e agradável ao toque. Devido à almofada abrasiva incluída, cada tipo de 'agressão' superficial (tal como arranhões e manchas) pode ser removida, sem alterar a sua aparência ao longo do tempo.



TECHO

Queremos un hogar que nos refleje, donde cada accesorio sea expresión de nuestra personalidad. Del cable de color a la lámpara de ambiente. Queremos soluciones capaces de sorprendernos y sorprender.

Las campanas de techo Elica son la solución discreta que puede desaparecer en el techo o convertirse en protagonista gracias a la luz. Un diseño de arquitectura y luminotecnia que combina la mejor tecnología de aspiración con el uso inteligente de la luz en la vivienda.

Queremos uma casa que seja o nosso espelho, na qual cada simples acessório seja expressão do nosso eu. Do cabo colorido à lâmpada ambientadora. Queremos soluções que possam surpreender e surpreender-nos.

Os exaustores de teto da Elica são a solução discreta que pode desaparecer no teto ou tornar-se protagonista graças à luz. Um projeto de arquitetura e de luminotecnia que une as melhores tecnologias de aspiração a uma utilização sábia da luz em casa.



UN NUEVO PUNTO DE LUZ Y DE VISTA UM NOVO PONTO DE LUZ E DE VISTA



Los más recientes proyectos de arquitectura de interiores contemplan el abandono gradual de la cocina tradicional concebida como local independiente, en favor de una solución abierta incorporada en el salón. Este cambio de paradigma ha revolucionado también el diseño de los electrodomésticos, que han beneficiado de una transformación importante en términos de diseño estético y funcional.

En un contexto en que dedicamos gran atención a la perfecta integración entre todos los elementos que decoran un único ambiente, la luz asume gran importancia en garantizar equilibrio y uniformidad en los espacios. La visión de conjunto se convierte en algo fluido y continuado.

Os projetos mais recentes de arquitetura de interiores veem o crescente abandono da cozinha tradicional, entendida como uma divisão por si só independente, em favor de uma solução à vista inserida na sala de estar. Esta mudança de paradigma revolucionou até a criação dos eletrodomésticos, que beneficiaram de uma importante transformação em termos de design estético e funcional.

Num cenário onde colocamos muita atenção à perfeita integração entre todos os elementos que decoram um único ambiente, a luz assume um grande valor ao garantir equilíbrio e homogeneidade aos espaços. A visão de conjunto é assim fluida e ininterrupta.

Las campanas de techo Elica están diseñadas para integrarse perfectamente en las superficies donde se introducen. En los modelos de alta calidad que se proponen, la luz juega un papel fundamental en el proyecto arquitectónico general: los paneles luminosos dibujan el espacio, creando además de ambientes personalizados, también volúmenes aéreos que pueden convertirse en protagonistas del ambiente o desaparecer discretamente en el techo cuando están apagados. Como verdaderas ventanas de techo, las campanas Elica garantizan altas prestaciones de aspiración y la mejor iluminación posible, por el uso de ledes regulables y la función Tune White, que permite regular el color de la luz según su gusto y necesidades.

Componen la gama de techo, productos de alta calidad tecnológica y estética: Hilight, de diseño elegante y moderno, Illusion, la solución que se pueden pintar concebida para desaparecer en el techo como una verdadera ilusión, Skydome, con sus líneas limpias y discretas se caracteriza por el gran panel luminoso y Lullaby@, un verdadero proyecto de arquitectura, materia y luz que se convierte en el protagonista de la cocina.

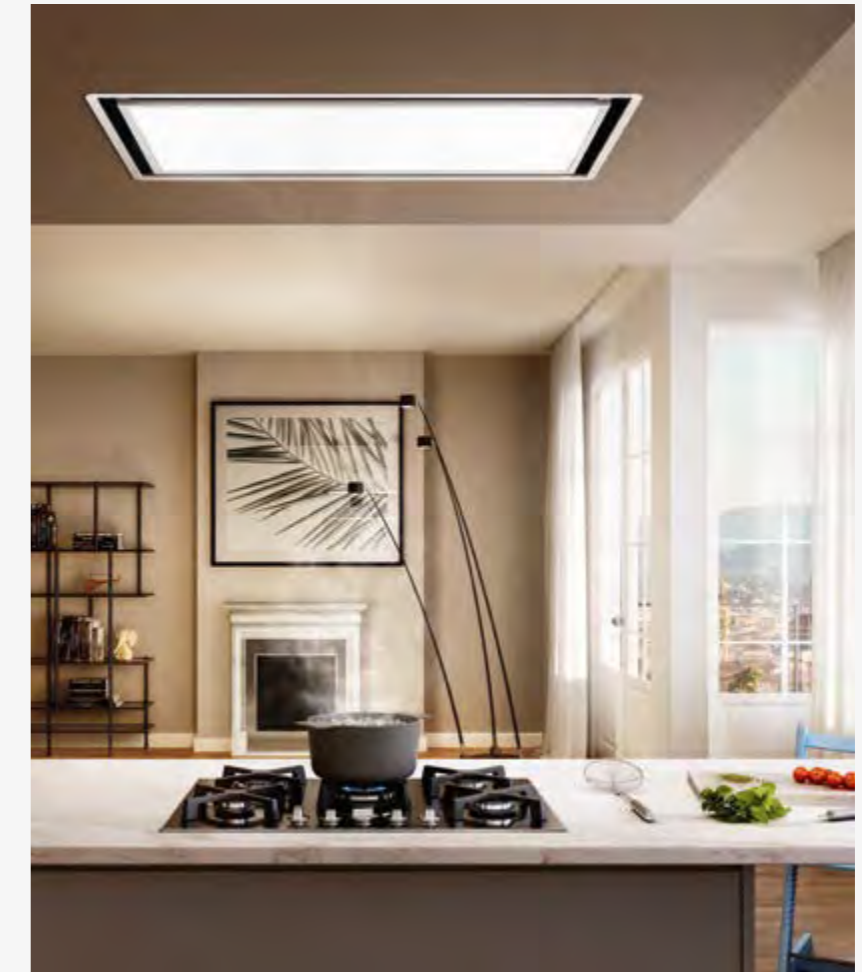

Os exaustores de teto Elica são desenhados para se integrarem perfeitamente nas superfícies em que venham a ser inseridos. Nos refinados modelos propostos, a luz desempenha um papel fundamental no interior do projeto arquitetônico geral: os painéis luminosos moldam o espaço, criando não apenas atmosferas personalizadas, mas volumes aéreos impalpáveis, que podem tornar-se protagonistas do ambiente ou desaparecer discretamente no teto quando desligados. Como verdadeiras janelas de teto, os exaustores Elica asseguram um elevado desempenho de aspiração e a melhor iluminação possível, graças

à utilização de LED reguláveis e à função Tune White, que permite ajustar a cor da luz de acordo com os seus gostos e necessidades.

Compõem a gama Teto, produtos de alto valor tecnológico e estético: Hilight, com um design elegante e moderno, Illusion, a solução paintable pensada para desaparecer como uma verdadeira ilusão no teto, Skydome, com as suas linhas limpas e discretas e caracterizado pelo grande painel luminoso e Lullaby@, um verdadeiro projeto de arquitetura, material e luz que se torna o protagonista da cozinha.

S.E.I. SYSTEM

Además, gracias al sistema patentado Super Easy Installation, el montaje del producto se realiza en tan sólo unos pasos sencillos, que garantizan seguridad total y la integridad del falso techo.

Além disso, graças ao sistema patentado Super Easy Installation, bastam apenas algumas simples etapas para montar o produto, que garantem a total segurança e integridade do teto falso.

Acercar el producto al compartimento en el falso techo.
Traga o produto ao compartimento do teto falso.

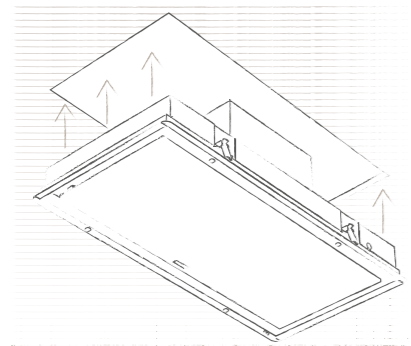

Empujar el producto en la abertura practicada.
Impulse o produto na abertura prática.

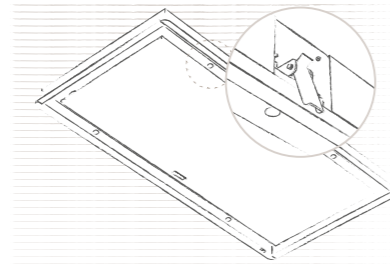

Los soportes bloquean el producto en el falso techo.
Os suportes seguram o produto no teto falso.

Apretar los tornillos para la definitiva fijación del producto.
Aperte os parafusos para fixar o produto.

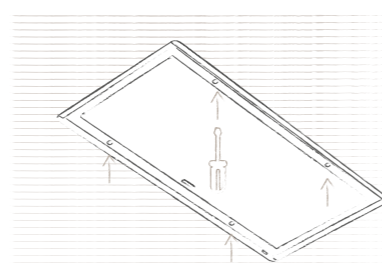

Disponibile para los modelos Illusion, Skydome, Hilight Glass y Hilight-X.

Disponível para os modelos Illusion, Skydome, Hilight Glass e Hilight-X.

INSTALACIÓN SALVA ESPACIO INSTALAÇÃO QUE ECONOMIZA ESPAÇO

INSTALACIÓN H30
INSTALAÇÃO DO H30



INSTALACIÓN H16
INSTALAÇÃO DO H16



El potente corazón aspirante está empotrado en el falso techo y asegura una elevada captación de humos. Las campanas de techo Elica, concebidas para ser instaladas en cualquier lugar, se adaptan perfectamente también a los techos menos altos; de hecho, están disponibles con dos alturas diferentes, de 30 cm o 16 cm.

O potente coração de aspiração permanece integrado no teto falso e assegura uma elevada captação dos fumos. Nascidos para serem instalados em qualquer lugar, os exaustores de teto da Elica adaptam-se perfeitamente até nos tetos menos elevados: estão de facto disponíveis com duas alturas, de 30 cm ou de 16 cm.



ACCESORIOS LUZ ACESSÓRIOS DE ILUMINAÇÃO

Las campanas de techo Elica están dotadas de lámparas led de alta intensidad. En todos los modelos es posible regular el nivel de luminosidad y el tono de blanco favorito, según el momento del día o las necesidades. Una luz más fría es perfecta para preparar los platos, en cambio se puede elegir una luz más cálida para crear una atmósfera íntima durante una cena.

Siendo la consigna personalización, Elica ha concebido una serie de accesorios de luz que enriquecen los productos con cables de diferentes materiales, del tejido al cobre, a los distintos tipos de lámparas adicionales.

La campana, al igual que una verdadera lámpara, se puede controlar también desde un interruptor de pared de la instalación doméstica o a través de un mando a distancia, que se podrá colgar en la pared usando un práctico imán.

Os exaustores de teto Elica estão equipados com lâmpadas LED de alta intensidade. Em todos os modelos, é possível ajustar o nível de luminosidade e o tom de branco preferido, de acordo com a hora do dia ou com as suas necessidades. Uma luz mais fria será perfeita para preparar melhor os pratos, enquanto podemos escolher uma mais quente para criar uma atmosfera íntima durante um jantar.

E se a palavra de ordem for a personalização, eis que a Elica pensou numa série de acessórios de luz, para enriquecer os produtos com cabos de diferentes materiais, do tecido ao cobre, e com diferentes tipos de lâmpadas adicionais.

Como um verdadeiro lustre, o exaustor também pode ser comandado com um interruptor de parede do sistema doméstico ou com um comando remoto que podemos ter pendurado na parede através de um prático íman.

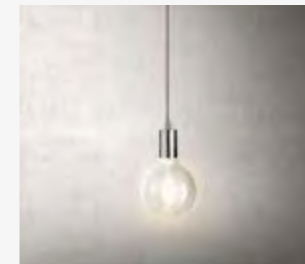

KIT DE ILUMINACIÓN DE COBRE GRIS
KIT DE ILUMINAÇÃO DE COBRE CINZENTO



KIT0147867
55,00 €

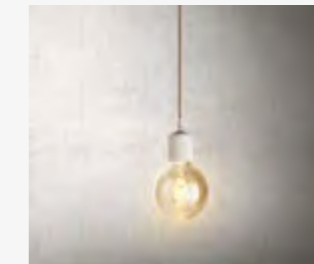

KIT DE ILUMINACIÓN YUTE
KIT DE ILUMINAÇÃO JUTA



KIT0147875
55,00 €



LÁMPARA LED
ESFERA DE ORO XXL
LÂMPADA DE LED
ESFERA DE OURO XXL
KIT0147862
90,00 €



LÁMPARA LED
ESFERA TRASPARENTE
LÂMPADA DE LED
ESFERA TRASPARENTE
KIT0147863
35,00 €



LÁMPARA LED
ESFERA DE ORO
LÂMPADA DE LED
ESFERA DE OURO
KIT0147864
35,00 €

Disponibile para los modelos Lullaby@, Illusion, Skydome y Hilight Glass.

Disponível para os modelos Lullaby@, Illusion, Skydome e Hilight Glass.

ACCESORIOS DE INSTALACIÓN ACESSÓRIOS DE INSTALAÇÃO



222x89x1000 mm
KITO120991 35,00 €



Ø146 - 227x94 mm
KITO121007 30,50 €



90° - 227x288x94 mm
KITO121004 32,50 €



90° - 227x94 mm
KITO121005 30,50 €



int 216x82 / est 290x160 mm
KITO121009 210,00 €



227x94x80 mm
KITO121001 15,00 €



Ø153 - 227x94 mm
KITO121008 29,50 €



Ø150x500 mm
KITO120996 25,00 €



Ø150x1000 mm
KITO121000 50,00 €



Ø158x59 mm
KITO121003 9,00 €



90° - Ø157
KITO121006 37,00 €



Ø150x3000 mm
1052AD 42,50 €



Ø152x1000 mm
KITO161455 40,00 €



227x94 mm
KITO126810 105,00 €

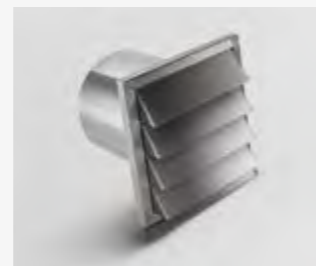

Ø147 - 190x190 mm
KITO121010 206,00 €

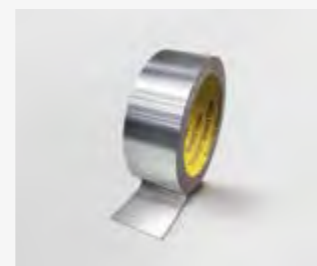

50 mm x 25 m
KITO161453 35,00 €



Ø150x240 mm
KITO161457 75,00 €

Para evitar la creación de condensación y su retorno a la salida del aire, se recomienda instalar este componente a lo largo del conducto de salida, teniendo cuidado de colocarlo en posición horizontal para asegurar su correcto funcionamiento.

En el caso de la unidad de motor remoto INLINE, el accesorio debe instalarse después del motor.

Para evitar a formação de condensação e o seu retorno à fonte de expulsão do ar, recomendamos que instale este componente ao longo da conduta de saída, tendo o cuidado de a posicionar na horizontal para garantir o correto funcionamento.

No caso da unidade de motor remoto INLINE, o acessório deve ser instalado após o próprio motor.



KIT FILTROS DE CARBÓN KIT FILTROS CARVÃO



Kit de filtrado regenerable H16-H30
Kit de filtragem regenerável H16-H30
KITO167743 170,00 €

Disponibile per Available for
LULLABY@ VERS.FILTRANTE

Disponível para Disponível para
CLOUD SEVEN VERS. ASPIRANTE
HIGHLIGHT X H16
HIGHLIGHT GLASS H16
HIGHLIGHT X H30
HIGHLIGHT GLASS H30
ILLUSION H16
ILLUSION H30
SKYDOME H16
SKYDOME H30



Filtro de carbón régénéable
para KITO167743
Filtro de carvão regenerável
para KITO167743
KITO168748 45,00 €

Disponibile per Available for
LULLABY@ VERS.FILTRANTE

Disponível para Disponível para
CLOUD SEVEN VERS. ASPIRANTE
HIGHLIGHT X H16
HIGHLIGHT GLASS H16
HIGHLIGHT X H30
HIGHLIGHT GLASS H30
ILLUSION H16
ILLUSION H30
SKYDOME H16
SKYDOME H30



Kit de filtrado de alto rendimiento
primera instalación H16-H30
Kit de filtragem high performance
primeira instalação H16-H30
KITO148450A 350,00 €

Disponibile per Available for
LULLABY@ VERS.FILTRANTE

Disponível para Disponível para
CLOUD SEVEN VERS. ASPIRANTE
HIGHLIGHT X H16
HIGHLIGHT W H16
HIGHLIGHT X H30
HIGHLIGHT GLASS H30
ILLUSION H16
ILLUSION H30
SKYDOME H16
SKYDOME H30
LULLABY@ VERS. ASPIRANTE.



Filtro de carbón régénéable HP
para KITO148450A
Filtro de carvão regenerável HP
para KITO148450A
KITO168749 220,00 €

Disponibile per Available for
LULLABY@ VERS.FILTRANTE

Disponível para Disponível para
CLOUD SEVEN VERS. ASPIRANTE
HIGHLIGHT X H16
HIGHLIGHT GLASS H16
HIGHLIGHT X H30
HIGHLIGHT GLASS H30
ILLUSION H16
ILLUSION H30
SKYDOME H16
SKYDOME H30
LULLABY@ VERS. ASPIRANTE



Filtro de cerámica
Filtro cerâmico
KITO147861A 240,00 €

Disponibile per Available for
LULLABY@ VERS.FILTRANTE

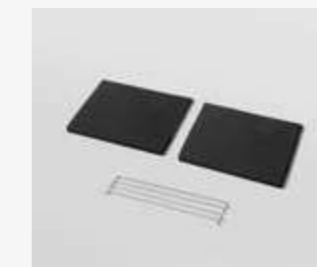

Filtro de carbón régénéable
Filtro de carvão regenerável
CFC0140426 78,00 €

Disponibile per Available for
LULLABY@ VERS.FILTRANTE

Disponível para Disponível para
CLOUD SEVEN VERS. ASPIRANTE



Kit de filtrado H30
Kit de filtragem H30
KITO148449 55,00 €

Disponibile per Available for
LULLABY@ VERS.FILTRANTE

Disponível para Disponível para
HIGHLIGHT X H30
HIGHLIGHT GLASS H30
ILLUSION H30
SKYDOME H30
LULLABY@ VERS. ASPIRANTE



LULLABY@
DESIGN FABRIZIO CRISÀ

Consulte las condiciones exclusivas que Amado Salvador puede ofrecerle en productos de Elica



LULLABY@

ELICA CONNECT



120x65 cm
 Aspirante Aspirante
 Madera lacada en blanco + acero inoxidable, madera roble natural+ blanco mate
 Madeira lacada branca + aço inoxidável, Madeira de carvalho natural + branco mate

El modelo se puede instalar sin necesidad de obras en cartón-yeso o tuberías adicionales (Lullaby@ Filtrante). El panel luminoso central full LED está envuelto en un marco de madera de roble envejecida disponible en dos acabados. Están disponibles como accesorios los estantes a juego, y la posibilidad de conectar el producto a cualquier tipo de lámpara disponible en el mercado. Modelo instalável sem a necessidade de intervenções em placas de gesso cartonado ou tubagens adicionais (Lullaby@ Filtrante). O painel luminoso central full LED está envolvido numa moldura de madeira de carvalho envelhecida, disponível em dois acabamentos. Estão disponíveis como acessórios as prateleiras em coordenação e com possibilidade de ligar ao produto qualquer tipo de lâmpada disponível no mercado.

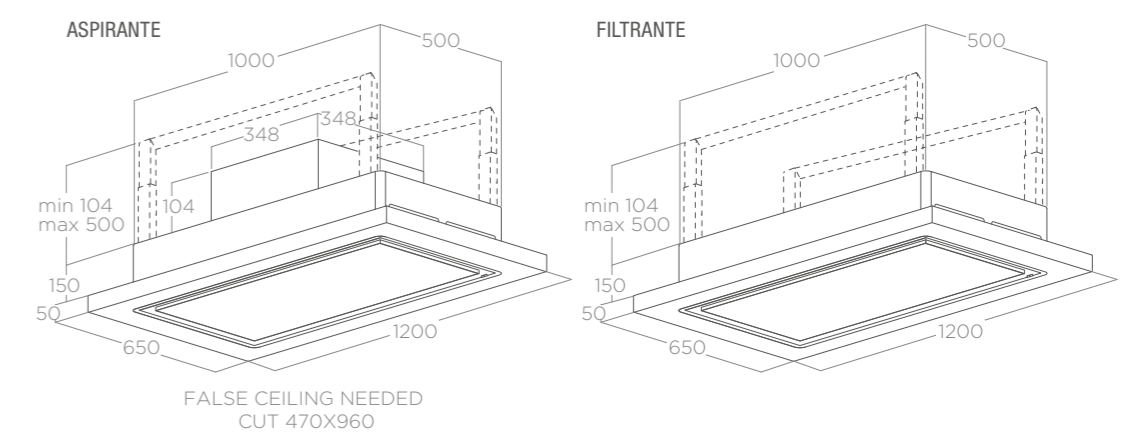

ILUMINACIÓN ILUMINAÇÃO	
Tipo Tipo	Led Panel 28W
Intensidad Intensidade	1683 LUX
Temperatura Temperatura	2700 K - 5000 K

RENDIMIENTO PERFORMANCE		
Mandos Comandos	Aspirante Aspirante	Filtrante Filtrante
	Control remoto 3V+I	Control remoto 3V+I
Nivel sonoro min-max	38 - 53 db(A)	44 - 63 db(A)
Nivel de ruido min-max		
Consumo total	188 W	568 W
Absorção total		

Filtros de grasa de aluminio incluido Filtro anti-gordura de alumínio incluido
 Filtro de cerámica incluido Filtro cerâmico incluido (*)
 Control remoto blanco incluido Control remoto branco incluido

ACCESORIOS ACESSÓRIOS		
Filtro de cerámica filtro cerâmico	KIT0147861A	240,00 €
Kit de filtrado H30 Kit de filtragem H30	KIT0148449	55,00 €
Kit de filtrado de alto rendimiento	KIT0148450A	350,00 €
Kit de filtragem high performance		
Control remoto blanco Control remoto branco	KIT0121468	73,50 €
Control remoto negro Control remoto preto	KIT0121469	73,50 €
Kit de estantería blanca Conj. prateleiras branco	KIT0147859	300,00 €
Kit de estantería de roble Conj. prateleiras em carvalho	KIT0147858	300,00 €
Kit regulador para luces Conj. dimmer para luzes	KIT0147878	55,00 €

MODELO MODELO		
LULLABY @ WH WOOD/A/120	PRF0167048	2.200,00 €
LULLABY @ WH WOOD/F/120	PRF0167049	2.200,00 €
LULLABY @ WOOD/A/120	PRF0167046	2.200,00 €
LULLABY @ WOOD/F/120	PRF0167047	2.200,00 €

* Modelo no sujeto a certificación energética obligatoria.
 * Modelo não sujeitas à obrigatoriedade de certificação energética.

Disponibile a partir de Junio 2021
 Disponível a partir de Junho 2021

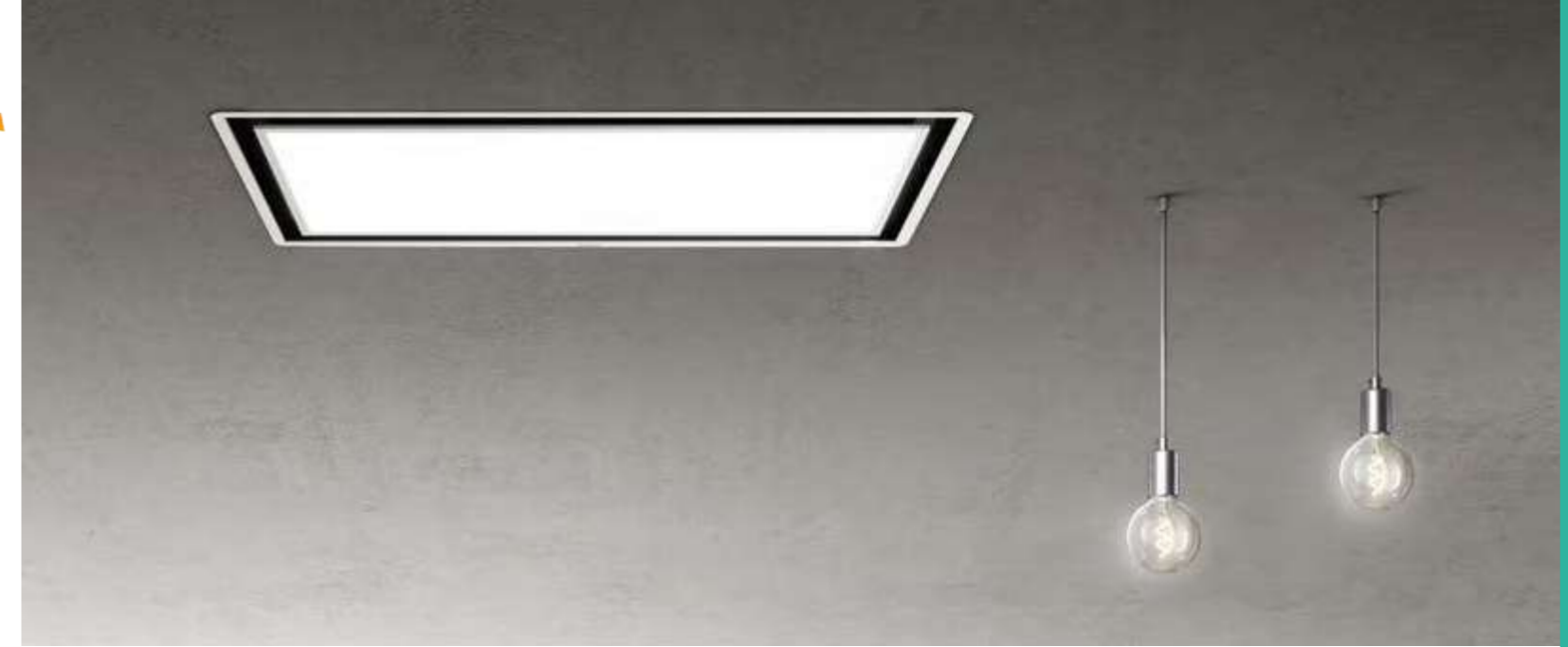

SKYDOME

DESIGN FABRIZIO CRISÀ

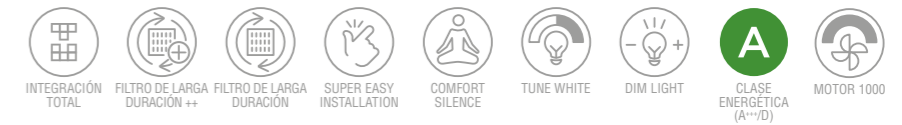

100x50 cm
Aspirante Aspirante
Blanco Branco



La solución exclusiva H16 para falsos techos con alturas limitadas ha sido diseñada para mantener altas propiedades de aspiración con bajos niveles de ruido. El panel full LED puede ser controlado mediante un interruptor de pared o radiocomando para regular la intensidad y el color de la luz. Posibilidad de conectar el producto a cualquier tipo de lámpara disponible en el mercado. A solução H16 exclusiva para tetos falsos com alturas limitadas foi projetada para manter elevadas propriedades de aspiração com baixos níveis de ruído. O painel full LED pode ser controlado por um interruptor de parede ou telecomando para ajustar a intensidade e a cor da luz. Possibilidade de ligar ao produto qualquer tipo de lâmpada disponível no mercado.

H16 - NO MOTOR

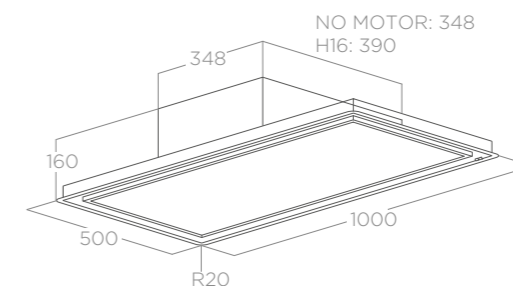

FALSE CEILING CUT: 480X980

H30

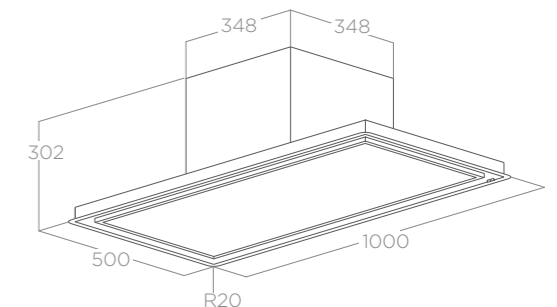

FALSE CEILING CUT: 480X980

ILUMINACIÓN ILUMINAÇÃO

Tipo Tipo	Led Panel 28W
Intensidad Intensidade	1683 LUX
Temperatura Temperatura	2700 K - 5000 K

RENDIMIENTO PERFORMANCE

Mandos Comandos	Control remoto 3V+I	
	Controlo remoto 3V+I	
	H16	H30
Nivel sonoro min-max	49 - 69 db(A)	38 - 53 db(A)
Nível de ruído min-max		
Consumo total	216 W	278 W
Absorção total		

Filtros de grasa de aluminio incluido Filtro anti-gordura de alumínio incluido
Control remoto blanco incluido Controlo remoto branco incluido

ACCESORIOS ACESSÓRIOS

Kit de filtrado H30 Kit de filtragem H30	KIT0148449	55,00 €
Kit de filtrado de alto rendimiento Kit de filtragem high performance	KIT0148450A	350,00 €
Kit de filtrado regenerable Kit de filtragem regenerável	KIT0167743	170,00 €
Control remoto blanco Controlo remoto branco	KIT0121468	73,50 €
Control remoto negro Controlo remoto preto	KIT0121469	73,50 €
Motor remoto interno Motor remoto interno	KIT0147879	990,00 €
Motor remoto externo (pared) Motor remoto externo (parede)	KIT0147880	1.300,00 €
Motor remoto externo (techo) Motor remoto externo (teto)	KIT0147881	2.300,00 €
Motor remoto externo (techo inclinado) Motor remoto externo (teto inclinado)	KIT0147882	1.890,00 €
Cable extensión motores remotos Extensão de cabo para usar motor em remoto	KIT0161392	30,00 €
Kit regulador para luces Conj. dimmer para luzes	KIT0147878	55,00 €

MODELO MODELO

SKYDOME H16 A/100	PRF0147735A	1.750,00 €
SKYDOME H30 A/100	PRF0146232A	1.750,00 €
SKYDOME NO MOTOR A/100	PRF0146230	1.445,00 €



ILLUSION

DESIGN FABRIZIO CRISA



Consulte las condiciones exclusivas que Amado Salvador puede ofrecerle en productos de Elica



ILLUSION

DESIGN FABRIZIO CRISÀ

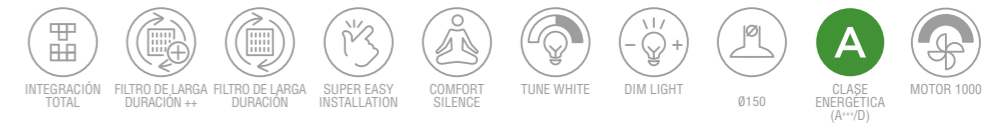

100x50 cm

Aspirante Aspirante

Blanco + marco blanco, negro + marco negro,
acero inoxidable panelable con placa de yeso (no incluida)
Branco + moldura branca, preto + moldura preta,
aço inoxidável com painéis de gesso cartonado (não incluído)



Modelo único y personalizable. Están disponibles dos versiones: con revestimiento de cartón-yeso o blanca con marco blanco. El cartón-yeso no está incluido en el paquete. La solución exclusiva H16 para falsos techos con alturas limitadas ha sido diseñada para mantener altas propiedades de aspiración con bajos niveles de ruido. Posibilidad de conectar el producto a cualquier tipo de lámpara disponible en el mercado.

Modelo único e personalizável. Existem duas versões disponíveis: revestível com placas de gesso cartonado ou branco com moldura branca. As placas de gesso cartonado não estão incluídas na embalagem. A solução H16 exclusiva para tetos falsos com alturas limitadas foi projetada para manter elevadas propriedades de aspiração com baixos níveis de ruído. Possibilidade de ligar ao produto qualquer tipo de lâmpada disponível no mercado.

H16 - NO MOTOR

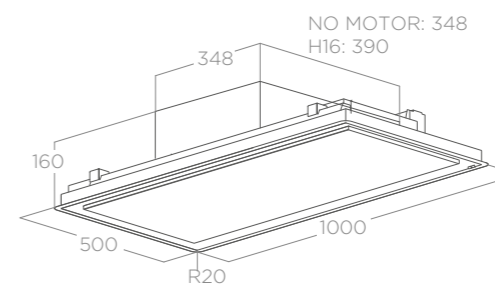

FALSE CEILING CUT: 480X980

H30

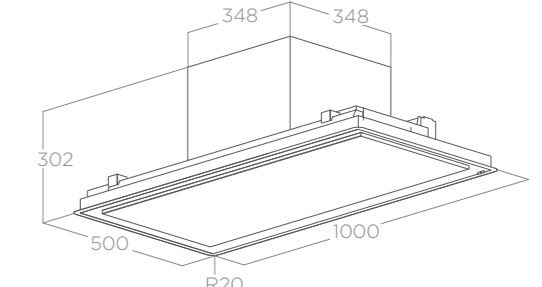

FALSE CEILING CUT: 480X980

ILUMINACIÓN ILUMINAÇÃO

Tipo Tipo	Strip Led 2x14 W
Intensidad Intensidade	563 LUX
Temperatura Temperatura	2700 K - 5000 K

RENDIMIENTO PERFORMANCE

Mandos Comandos	Control remoto 3V+I	Controlo remoto 3V+I
Nivel sonoro min-max	H16	H30
Nivel de ruído min-max		
Consumo total	49 - 69 db(A)	38 - 53 db(A)
Absorção total		
Absorption totale	216 W	188 W
Totale absorptie		

Filtros de grasa de aluminio incluido Filtro anti-gordura de alumínio incluido
Control remoto blanco incluido Controlo remoto branco incluido

* Modelo disponible a partir de Junio 2021
* Modelo disponível a partir de Junho 2021

ACCESORIOS ACESSÓRIOS

Kit de filtrado H30 Kit de filtragem H30	KIT0148449	55,00 €
Kit de filtrado de alto rendimiento Kit de filtragem high performance	KIT0148450A	350,00 €
Kit de filtrado regenerable Kit de filtragem regenerável	KIT0167743	170,00 €
Control remoto blanco Controlo remoto branco	KIT0121468	73,50 €
Control remoto negro Controlo remoto preto	KIT0121469	73,50 €
Motor remoto interno Motor remoto interno	KIT0147879	990,00 €
Motor remoto externo (pared) Motor remoto externo (parede)	KIT0147880	1.300,00 €
Motor remoto externo (techo) Motor remoto externo (teto)	KIT0147881	2.300,00 €
Motor remoto externo (techo inclinado) Motor remoto externo (teto inclinado)	KIT0147882	1.890,00 €
Cable extensión motores remotos Extensão de cabo para usar motor em remoto	KIT0161392	30,00 €
Kit regulador para luces Conj. dimmer para luzes	KIT0147878	55,00 €

MODELO MODELO

ILLUSION H30 WH/A/100	PRF0146251A	1.550,00 €
ILLUSION H16 WH/A/100	PRF0147727A	1.550,00 €
ILLUSION NO MOTOR WH/A/100	PRF0146253	1.240,00 €
ILLUSION H30 BL/A/100 (*)	PRF0172646A	1.550,00 €
ILLUSION H16 BL/A/100 (*)	PRF0172645A	1.550,00 €
ILLUSION NO MOTOR BL/A/100	PRF0172647	1.240,00 €
ILLUSION H30 PAINT/A/100	PRF0146250A	1.550,00 €
ILLUSION H16 PAINT/A/100	PRF0147726A	1.550,00 €
ILLUSION NO MOTOR PAINT/A/100	PRF0146252	1.240,00 €

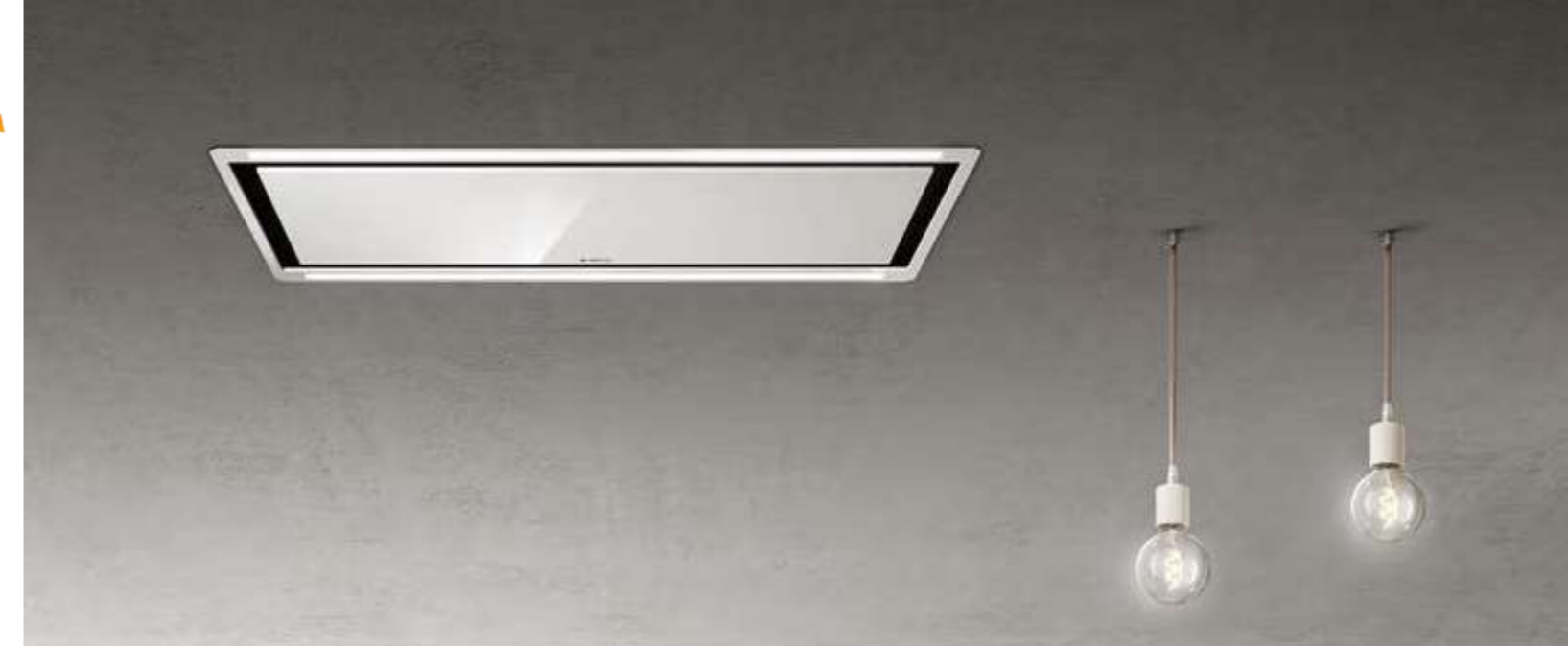

HILIGHT GLASS

DESIGN FABRIZIO CRISÀ

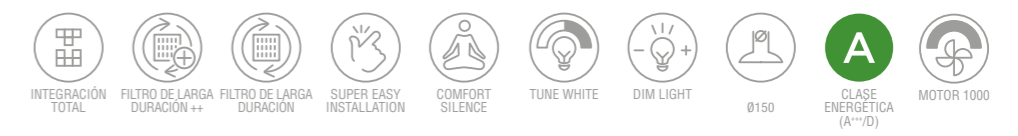

100x57 cm
 Aspirante Aspirante
 Vidrio blanco + marco blanco
 Vidro branco + moldura branca

La solución exclusiva H16 para falsos techos con alturas limitadas ha sido diseñada para mantener altas propiedades de aspiración con bajos niveles de ruido. Las tiras de LED se pueden controlar mediante un interruptor de pared o radiocomando para regular la intensidad y el color de la luz. Posibilidad de conectar el producto a cualquier tipo de lámpara disponible en el mercado. A solução H16 exclusiva para tetos falsos com alturas limitadas foi projetada para manter elevadas propriedades de aspiração com baixos níveis de ruído. As tiras de LED podem ser controladas por um interruptor de parede ou telecomando para ajustar a intensidade e a cor da luz. Possibilidade de ligar ao produto qualquer tipo de lâmpada disponível no mercado.

H16 - NO MOTOR

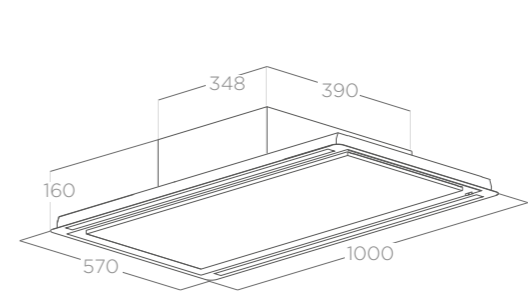

FALSE CEILING CUT: 550X980

H30

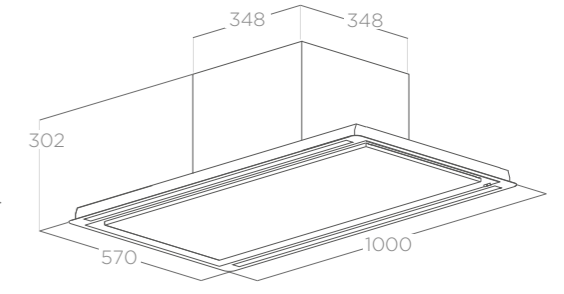

FALSE CEILING CUT: 550X980

ILUMINACIÓN ILUMINAÇÃO		
Tipo Tipo	Strip Led 2x14 W	
Intensidad Intensidade	563 LUX	
Temperatura Temperatura	2700 K - 5000 K	
RENDIMIENTO PERFORMANCE		
	H16	H30
Mandos Comandos	Control remoto 3V+I	Control remoto 3V+I
Nivel sonoro min-max	49 - 69 db(A)	38 - 53 db(A)
Nivel de ruido min-max		
Consumo total	216 W	188 W
Absorção total		

Filtros de grasa de aluminio incluido Filtro anti-gordura de alumínio incluido
 Control remoto blanco incluido Control remoto branco incluido

ACCESORIOS ACESSÓRIOS

Kit de filtrado H30	Kit de filtragem H30	KIT0148449	55,00 €
Kit de filtrado de alto rendimiento	Kit de filtragem high performance	KIT0148450A	350,00 €
Kit de filtrado regenerable	Kit de filtragem regenerável	KIT0167743	170,00 €
Control remoto blanco	Controlo remoto branco	KIT0121468	73,50 €
Control remoto negro	Controlo remoto preto	KIT0121469	73,50 €
Motor remoto interno	Motor remoto interno	KIT0147879	990,00 €
Motor remoto externo (pared)	Motor remoto externo (parede)	KIT0147880	1.300,00 €
Motor remoto externo (techo)	Motor remoto externo (teto)	KIT0147881	2.300,00 €
Motor remoto externo (techo inclinado)	Motor remoto externo (teto inclinado)	KIT0147882	1.890,00 €
Cable extensión motores remotos	Extensão de cabo para usar motor em remoto	KIT0161392	30,00 €
Kit regulador para luces	Conj. dimmer para luzes	KIT0147878	55,00 €

MODELO MODELO

HILIGHT GLASS H30 WH/A/100	PRF0146246A	1.550,00 €
HILIGHT GLASS H16 WH/A/100	PRF0167044A	1.545,00 €
HILIGHT GLASS NO MOTOR WH/A/100	PRF0146248	1.240,00 €

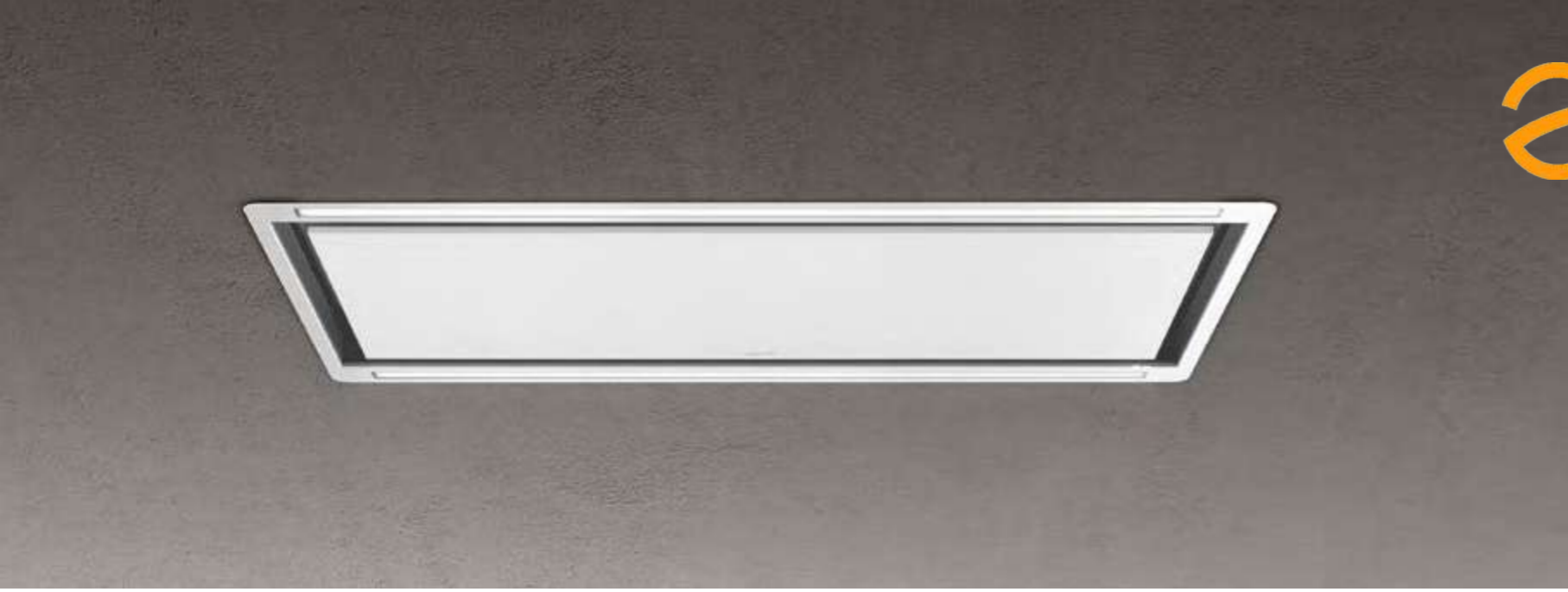

HILIGHT-X

DESIGN FABRIZIO CRISÀ



100x57 cm
 Aspirante Aspirante
 Acero inoxidable, blanco, negro
 Aço inoxidável, branco, preto

+ La solución exclusiva H16 para falsos techos con alturas limitadas ha sido diseñada para mantener altas propiedades de aspiración con bajos niveles de ruido.
 A solução H16 exclusiva para tetos falsos com alturas limitadas foi projetada para manter elevadas propriedades de aspiração com baixos níveis de ruído.

H16 - NO MOTOR

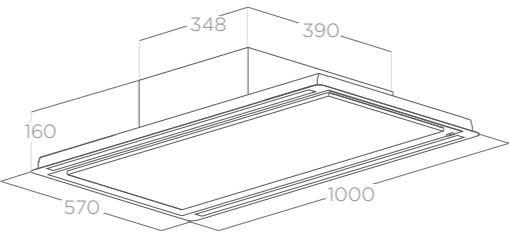

FALSE CEILING CUT: 550X980

H30

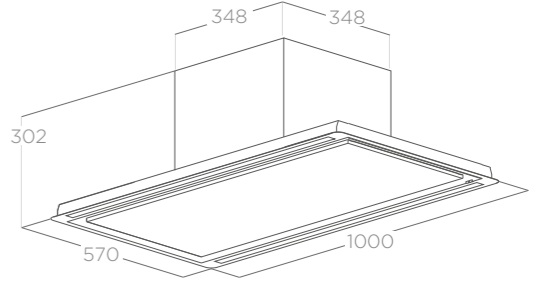

FALSE CEILING CUT: 550X980

ILUMINACIÓN ILUMINAÇÃO	
Tipo Tipo	Strip Led 2x7 W
Intensidad Intensidade	281 LUX
Temperatura Temperatura	3500 K

RENDIMIENTO PERFORMANCE		
	H16	H30
Mandos Comandos	Control remoto 3V+I Controlo remoto 3V+I	Control remoto 3V+I Controlo remoto 3V+I
Nivel sonoro min-max Nível de ruído min-max	49 - 69 db(A)	31 - 63 db(A)
Consumo total Absorção total	202 W	324 W

Filtros de grasa de aluminio incluido Filtro anti-gordura de alumínio incluido
 Control remoto blanco incluido Controlo remoto branco incluido

* Modelo disponible a partir de Junio 2021
 * Modelo disponível a partir de Junho 2021

ACCESORIOS ACESSÓRIOS

Kit de filtrado H30 Kit de filtragem H30	KIT0148449	55,00 €
Kit de filtrado de alto rendimiento Kit de filtragem high performance	KIT0148450A	350,00 €
Kit de filtrado regenerable Kit de filtragem regenerável	KIT0167743	170,00 €
Control remoto blanco Controlo remoto branco	KIT0121468	73,50 €
Control remoto negro Controlo remoto preto	KIT0121469	73,50 €
Motor remoto interno Motor remoto interno	KIT0147879	990,00 €
Motor remoto externo (pared) Motor remoto externo (parede)	KIT0147880	1.300,00 €
Motor remoto externo (techo) Motor remoto externo (teto)	KIT0147881	2.300,00 €
Motor remoto externo (techo inclinado) Motor remoto externo (teto inclinado)	KIT0147882	1.890,00 €
Cable extensión motores remotos Extensão de cabo para usar motor em remoto	KIT0161392	30,00 €

MODELO MODELO

HILIGHT-X H30 IX/A/100	PRF0163520A	1.250,00 €
HILIGHT-X H16 IX/A/100	PRF0167045A	1.250,00 €
HILIGHT-X NO MOTOR IX/A/100	PRF0163523	1.000,00 €
HILIGHT-X H30 WH/A/100 (*)	PRF0173444A	1.250,00 €
HILIGHT-X H16 WH/A/100 (*)	PRF0173442A	1.250,00 €
HILIGHT-X H30 BL/A/100 (*)	PRF0173445A	1.250,00 €
HILIGHT-X H16 BL/A/100 (*)	PRF0173443A	1.250,00 €



CLOUD SEVEN

DESIGN FABRIZIO CRISÀ



90 cm
Aspirante/Filtrante Aspirante/Filtrante
Acero inoxidable (A), Acero inoxidable + blanco (F)
 Aço inoxidável (A), Aço inoxidável + white (F)

Modelo Plug&Play, de instalación sencilla, sin necesidad de obras en cartón-yeso ni tuberías adicionales (Cloud Seven Filtrante).
 Modelo Plug & Play, fácil de instalar, sem a necessidade de intervenções em placas de gesso cartonado ou tubagens adicionais (Cloud Seven Filtering).

ASPIRANTE

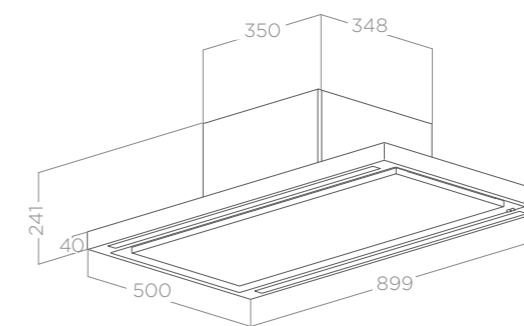

FILTRANTE

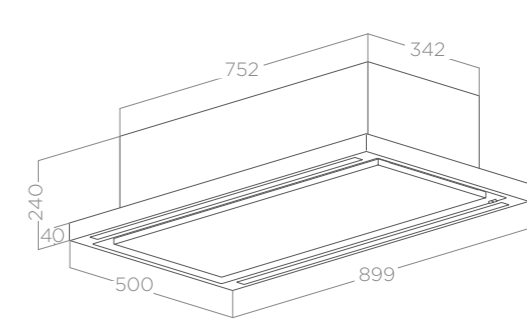

FALSE CEILING CUT: 480X880

FILTRANTE



ASPIRANTE

ILUMINACIÓN ILUMINAÇÃO

Tipo Tipo	Strip Led 2x7 W
Intensidad Intensidade	393 LUX
Temperatura Temperatura	3500 K

RENDIMIENTO PERFORMANCE

	ASPIRANTE ASPIRANTE	FILTRANTE FILTRANTE
Mandos Comandos	Control remoto 3V+I Controlo remoto 3V+I	Control remoto 3V+I Controlo remoto 3V+I
Nivel sonoro min-max Nível de ruído min-max	43 - 60 db(A)	52 - 70 db(A)
Consumo total Absorção total	284 W	214 W

Filtros de grasa de aluminio incluido Filtro anti-gordura de alumínio incluido
 Filtro de carbón regenerable incluido (*) Filtro de carvão regenerável incluido (*)
 Control remoto blanco incluido Controlo remoto branco incluido

ACCESORIOS ACESSÓRIOS

Filtro de carbón regenerable Filtro de carvão regenerável	CFC0140426	78,00 €
Kit de filtrado de alto rendimiento Kit de filtragem high performance	KIT0148450A	350,00 €
Kit de filtrado regenerable Kit de filtragem regenerável	KIT0167743	170,00 €
Control remoto blanco Controlo remoto branco	KIT0121468	73,50 €
Control remoto negro Controlo remoto preto	KIT0121469	73,50 €

MODELO MODELO

CLOUD SEVEN IX/F/90 (*)	PRF0141953	1.000,00 €
CLOUD SEVEN IX/A/90	PRF0142094A	1.000,00 €

* Modelo no sujeto a certificación energética obligatoria.
 * Modelo não sujeitas à obrigatoriedade de certificação energética.



SUSPENDIDAS

La ligereza de la luz se combina con potentes corazones aspirantes creando productos de alto valor estético. Campanas que se convierten en lámparas espectaculares que además de decorar el ambiente, garantizan el mejor tratamiento del aire, gracias a los filtros de última generación. El uso inteligente de los materiales permite integrarse en cada ambiente caracterizándolo: del cristal luminoso y sofisticado, perfecto para espacios elegantes y preciosos, al cobre pulido o el acabado óxido, ideal para el estilo industrial. Puntos de luz inesperados, capaces de sorprender.

A leveza da luz encosta-se aos potentes corações de aspiração para dar vida a produtos de alto valor estético. Exaustores que se tornam lustres cenográficos, capazes não apenas de decorar o ambiente, mas de garantir o melhor tratamento do ar, graças aos filtros de última geração. A sábia utilização dos materiais permite integrar-se em qualquer ambiente e caracterizá-lo: do cristal sofisticado e luminoso, perfeito para espaços elegantes e preciosos, ao cobre polido ou ao acabamento de ferrugem, ideal para o estilo industrial. Pontos de luz inesperados, capazes de surpreender.



SEASHELL

DESIGN FABRIZIO CRISÀ

Ø80 cm
 Filtrante Filtrante
 Blanco mate, negro mate, acero inoxidable pulido
 Branco fosco, preto fosco, aço inoxidável polido

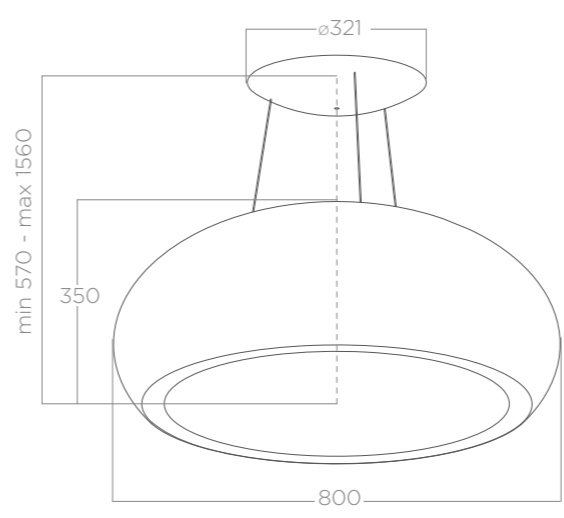

ILUMINACIÓN ILUMINAÇÃO	
Tipo Tipo	Neon 4x24 W
Intensidad Intensidade	1386 LUX
Temperatura Temperatura	6500 K

RENDIMIENTO PERFORMANCE	
Mandos Comandos	Control remoto 3V+I Controlo remoto 3V+I
Nivel sonoro min-max Nível de ruído min-max	55 - 67 db(A)
Consumo total Absorção total	288 W

Filtros de grasa de aluminio incluido Filtro anti-gordura de alumínio incluido
 Filtro de carbón regenerable incluido Filtro de carvão regenerável incluido
 Control remoto blanco incluido Controlo remoto branco incluido

ACCESORIOS ACESSÓRIOS		
Filtro de carbón regenerable Filtro de carvão regenerável	CFC0141725A	71,00 €
Control remoto blanco Controlo remoto branco	KIT0121468	73,50 €
Control remoto negro Controlo remoto preto	KIT0121469	73,50 €
Kit extensión cables (2,5m) Kit extensão cabos (2,5m)	KIT0067590	120,00 €

MODELO MODELO		
SEASHELL WH MAT/F/80	PRF0098392	2.550,00 €
SEASHELL BL/F/80	PRF0098393	2.550,00 €
SEASHELL IX/F/80	PRF0098394	2.600,00 €

Modelo no sujeto a certificación energética obligatoria.
 Modelo não sujeitas à obrigatoriedade de certificação energética.



INTERSTELLAR

DESIGN FABRIZIO CRISÀ



Ø67 cm

Filtrante Filtrante

Acero inoxidable brillo + vidrio negro

Aço inoxidável brilho + vidro preto

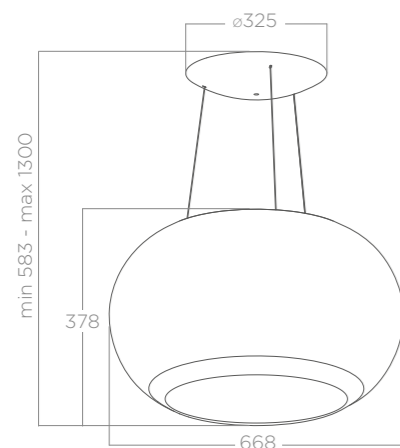

	ILUMINACIÓN	ILUMINAÇÃO
Tipo Tipo	Led 9 W	
Intensidad Intensidade	261 LUX	
Temperatura Temperatura	3500 K	

	RENDIMIENTO	PERFORMANCE
Mandos Comandos	Botonera electrónica 3V+I	Botoneira eletrônica 3V+I
Nivel sonoro min-max	36 - 54 db(A)	
Nível de ruído min-max		
Consumo total	134 W	
Absorção total		

Filtros de grasa de aluminio incluido Filtro anti-gordura de alumínio incluido
 Filtro de carbón regenerable HP incluido Filtro de carvão regenerável HP incluido
 Control remoto blanco incluido Controlo remoto branco incluido

	ACCESORIOS	ACESSÓRIOS	
Filtro de carbón regenerable HP	CFC0140053	208,00 €	
Filtro de carvão regenerável HP			
Filtro de carbón regenerable	CFC0140090	115,00 €	
Filtro de carvão regenerável			
Control remoto blanco	KIT0121468	73,50 €	Controlo remoto branco
Control remoto negro	KIT0121469	73,50 €	Controlo remoto preto
Kit extensión cables (5m)	KIT0112772	109,50 €	
Kit extensão cabos (5m)			

	MODELO	MODELO	
INTERSTELLAR BL/F/65	PRF0151809	4.330,00 €	



SUMMILUX

DESIGN FABRIZIO CRISÀ

Ø 50 cm

Filtrante Filtrante

Vidrio + metal cromado Vidro + metal cromado

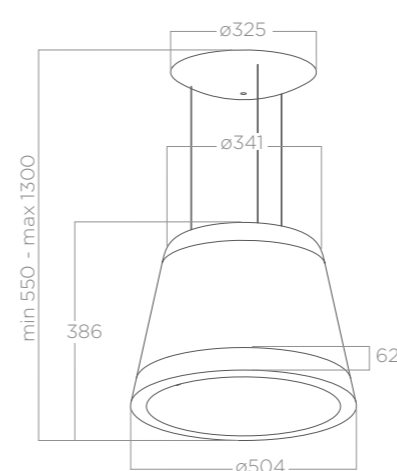

También se puede instalar en la pared con el kit de instalación accesorio.
 Também pode ser instalado na parede com o kit de instalação de acessórios.

	ILUMINACIÓN	ILUMINAÇÃO
Tipo Tipo	Led 9 W	
Intensidad Intensidade	261 LUX	
Temperatura Temperatura	3500 K	

	RENDIMIENTO	PERFORMANCE
Mandos Comandos	Botonera electrónica 3V+I	Botoneira eletrônica 3V+I
Nivel sonoro min-max	36 - 53 db(A)	
Nível de ruído min-max		
Consumo total	124 W	
Absorção total		

Filtros de grasa de aluminio incluido Filtro anti-gordura de alumínio incluido
 Filtro de carbón regenerable HP incluido Filtro de carvão regenerável HP incluido
 Control remoto blanco incluido Controlo remoto branco incluido

	ACCESORIOS	ACESSÓRIOS	
Filtro de carbón regenerable HP	CFC0140053	208,00 €	
Filtro de carvão regenerável HP			
Filtro de carbón régénérable	CFC0140090	115,00 €	
Filtro de carvão regenerável			
Control remoto blanco	KIT0121468	73,50 €	Controlo remoto branco
Control remoto negro	KIT0121469	73,50 €	Controlo remoto preto
Kit de instalación de pared cromado	KIT0146156	84,00 €	
Kit de instalação de parede cromado			
Kit extensión cables (5m)	KIT0112772	109,50 €	
Kit extensão cabos (5m)			

	MODELO	MODELO	
SUMMILUX IX/F/50	PRF0151810	2.010,00 €	



SHINING
DESIGN FABRIZIO CRISÀ

Consulte las condiciones exclusivas que Amado Salvador puede ofrecerle en productos de Elica

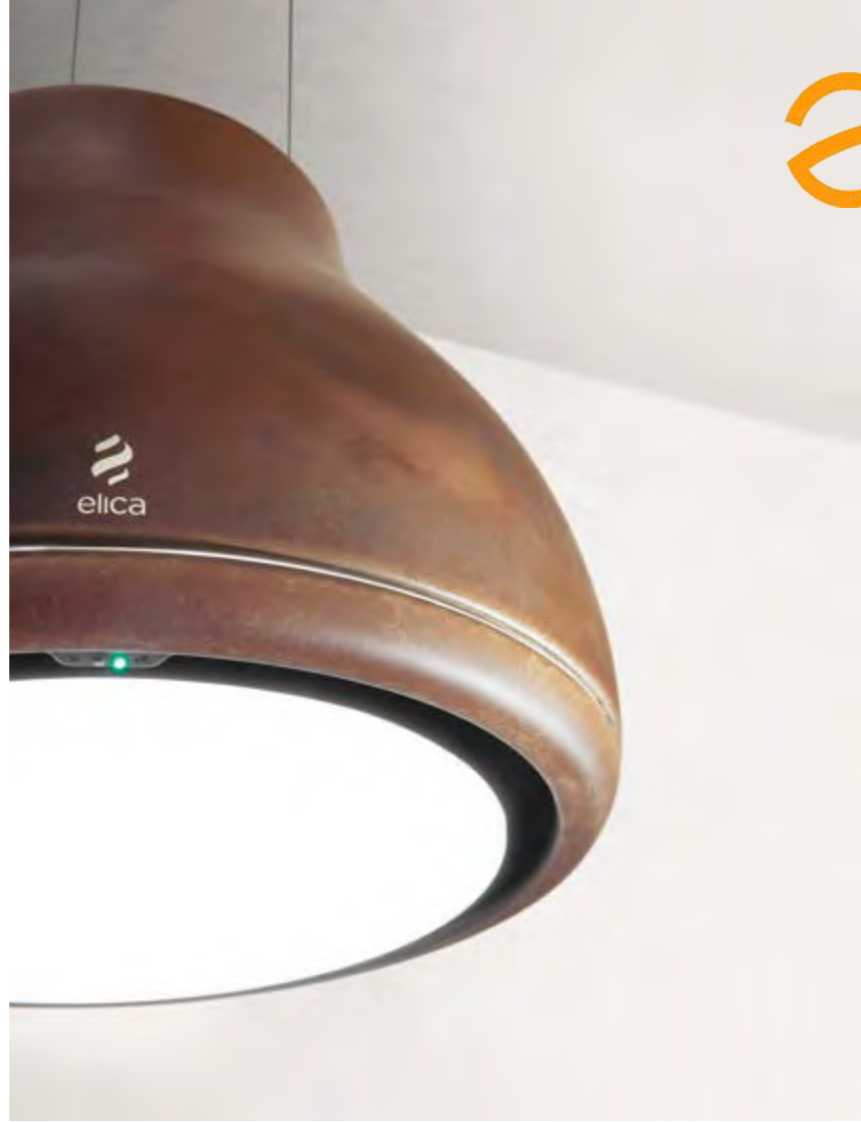

SHINING

DESIGN FABRIZIO CRISÀ

Ø 50 cm

Filtrante Filtrante

Metal efecto peltrox, Metal efecto óxido

Metal efeito peltrox, Metal efeito ferrugem

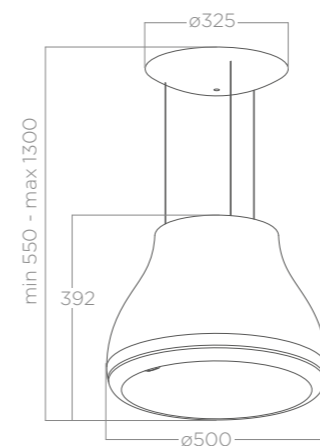
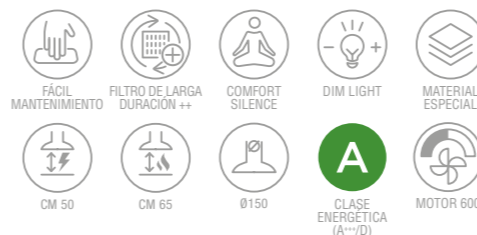

También se puede instalar en la pared con el kit de instalación accesorio.

Também pode ser instalado na parede com o kit de instalação de acessórios.

ILUMINACIÓN ILUMINAÇÃO

Tipo Tipo	Led 9 W
Intensidad Intensidade	541 LUX
Temperatura Temperatura	3500 K

RENDIMIENTO PERFORMANCE

Mandos Comandos	Botonera electrónica 3V+I Botoneira eletrônica 3V+I
Nivel sonoro min-max Nível de ruído min-max	36 - 53 db(A)
Consumo total Absorção total	54 W

Filtros de grasa de aluminio incluido Filtro anti-gordura de alumínio incluido
Filtro de carbón regenerable HP incluido Filtro de carvão regenerável HP incluido
Control remoto blanco incluido Control remoto branco incluido

ACCESORIOS ACESSÓRIOS

Filtro de carbón regenerable HP Filtro de carvão regenerável HP	CFC0140053	208,00 €
Filtro de carbón régénérable Filtro de carvão regenerável	CFC0140090	115,00 €
Control remoto blanco Control remoto branco	KIT0121468	73,50 €
Control remoto negro Control remoto preto	KIT0121469	73,50 €
Kit de instalación de pared cromado Kit de instalação de parede cromado	KIT0146156	84,00 €
Kit de instalación de pared negro Kit de instalação de parede preto	KIT0146155	84,00 €
Kit extensión cables (5m) Kit extensão cabos (5m)	KIT0112772	109,50 €

MODELO MODELO

SHINING RUST/F/50	PRF0120528A	2.220,00 €
SHINING PELTROX/F/50	PRF0120497A	2.220,00 €



SHINING PELTROX



SHINING RUST

Consulte las condiciones exclusivas que Amado Salvador puede ofrecerle en productos de Elica



ÈDITH
DESIGN FABRIZIO CRISÀ

Consulte las condiciones exclusivas que Amado Salvador puede ofrecerle en productos de Elica



ÉDITH ROCK



ÉDITH

DESIGN FABRIZIO CRISÀ



Ø 50 cm
 Filtrante Filtrante
 Blanco, negro+marron
 Branco, preto + marrom

FÁCIL MANTENIMIENTO

FILTRO DE LARGA DURACIÓN ++

COMFORT SILENCE

DIM LIGHT

CM 50

CM 65

Ø150

CLASE ENERGÉTICA (A++/D)

MOTOR 600

ILUMINACIÓN ILUMINAÇÃO	
Tipo Tipo	Led 9 W
Intensidad Intensidade	469 LUX
Temperatura Temperatura	3500 K

RENDIMIENTO PERFORMANCE	
Mandos Comandos	Botonera electrónica 3V+I Botoneira eletrônica 3V+I
Nivel sonoro min-max Nível de ruído min-max	36 - 53 db(A)
Consumo total Absorção total	54 W

Filtros de grasa de aluminio incluido Filtro anti-gordura de alumínio incluido
 Filtro de carbón regenerable HP incluido Filtro de carvão regenerável HP incluido
 Control remoto blanco incluido Control remoto branco incluido

ACCESORIOS ACESSÓRIOS		
Filtro de carbón regenerable HP Filtro de carvão regenerável HP	CFC0140053	208,00 €
Filtro de carbón régénérable Filtro de carvão regenerável	CFC0140090	115,00 €
Control remoto blanco Control remoto branco	KIT0121468	73,50 €
Control remoto negro Control remoto preto	KIT0121469	73,50 €
Kit de instalación de pared cromado Kit de instalação de parede cromado	KIT0146156	84,00 €
Kit de instalación de pared negro Kit de instalação de parede preto	KIT0146155	84,00 €
Kit extensión cables (5m) Kit extensão cabos (5m)	KIT0112772	109,50 €

MODELO MODELO		
EDITH CLASSIC/F/50	PRF0098360	1.680,00 €
EDITH ROCK/F/50	PRF0098361	1.680,00 €

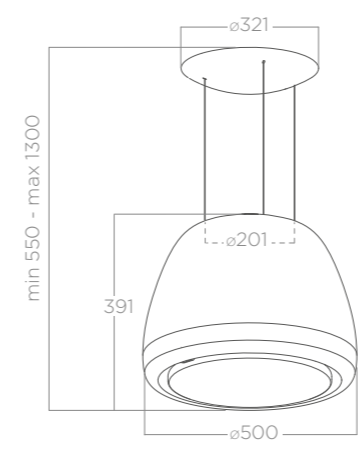

También se puede instalar en la pared con el kit de instalación accesorio.
 Também pode ser instalado na parede com o kit de instalação de acessórios.



ÉDITH CLASSIC



Consulte las condiciones exclusivas que Amado Salvador puede ofrecerle en productos de Elica



PIX
DESIGN FABRIZIO CRISÀ

Consulte las condiciones exclusivas que Amado Salvador puede ofrecerle en productos de Elica







PIX CONCRETE





PIX

DESIGN FABRIZIO CRISÀ

42x42 cm
 Filtrante Filtrante
 Blanco, negro, efecto cemento
 Branco, preto, efeito cimento

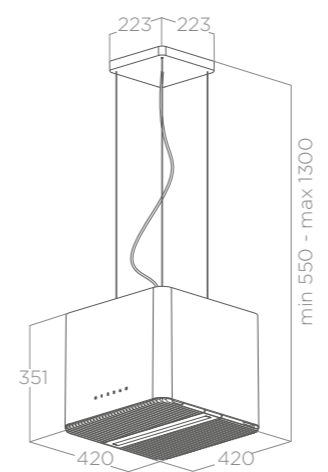
-  FILTRO DE LARGA DURACIÓN
-  COMFORT SILENCE
-  MATERIAL ESPECIAL
-  CM 50
-  CM 65
-  Ø150
-  CLASE ENERGÉTICA (A+++/D)
-  MOTOR 600



 También se puede instalar en la pared con el kit de instalación accesorio.
 Também pode ser instalado na parede com o kit de instalação de acessórios.

ILUMINACIÓN ILUMINAÇÃO

Tipo Tipo	Strip Led 1x7 W
Intensidad Intensidade	365 LUX
Temperatura Temperatura	3500 K

RENDIMIENTO PERFORMANCE

Mandos Comandos	Botonera electrónica 3V+I Botoneira eletrônica 3V+I
Nivel sonoro min-max Nível de ruído min-max	44 - 60 db(A)
Consumo total Absorção total	207 W

Filtros de grasa de aluminio incluido Filtro anti-gordura de alumínio incluído
 Filtro de carbón regenerable incluido Filtro de carvão regenerável incluído

ACCESORIOS ACESSÓRIOS

Filtro de carbón régénérable Filtro de carvão regenerável	KIT0147175	120,00 €
Kit de instalación de pared Kit de instalação de parede	KIT0146153	84,00 €
Kit extensión cables (5m) Kit extensão cabos (5m)	KIT0147941	150,00 €
Kit extensión cables (5m) Kit extensão cabos (5m)	KIT0147942	180,00 €

MODELO MODELO

PIX WH/F/42	PRF0145561	1.280,00 €
PIX BL/F/42	PRF0146220	1.280,00 €
PIX CONCRETE/F/42	PRF0146222	1.280,00 €



PIX WHITE



PIX BLACK

Consulte las condiciones exclusivas que Amado Salvador puede ofrecerle en productos de Elica



IKONA LIGHT

DESIGN FABRIZIO CRISÀ





IKONA LIGHT IX



IKONA LIGHT WH



IKONA LIGHT BL MAT



IKONA LIGHT

DESIGN FABRIZIO CRISÀ

60 cm

Filtrante Filtrante

Acero inoxidable, negro mate, blanco

Aço inoxidável, preto mate, branco

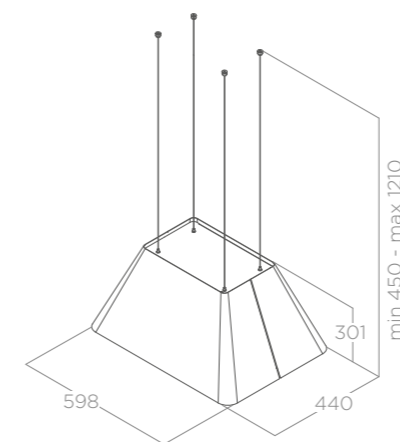

También se puede instalar en la pared con el kit de instalación accesorio.

Também pode ser instalado na parede com o kit de instalação de acessórios.

ILUMINACIÓN ILUMINAÇÃO

Tipo Tipo	Strip Led 1x7 W
Intensidad Intensidade	421 LUX
Temperatura Temperatura	3500 K

PERFORMANCE PERFORMANCE

Mandos Comandos	Botonera electrónica 3V+I Botoneira eletrônica 3V+I
Nivel sonoro min-max Nível de ruído min-max	47 - 62 db(A)
Consumo total Absorção total	267 W

Filtros de grasa de aluminio incluido Filtro anti-gordura de alumínio incluido
Filtre charbon incluido Filtro de carvão incluido

ACCESORIOS ACESSÓRIOS

Filtro de carbón Filtro de carvão	CFC0140343	42,00 €
Kit de instalación de pared Kit de instalação de parede	KIT0165077	84,00 €
Kit extensión cables (5m) Kit extensão cabos (5m)	KIT0147941	150,00 €
Kit extensión cables (5m) Kit extensão cabos (5m)	KIT0147942	180,00 €

MODELO MODELO

IKONA LIGHT IX/F/60	PRF0165071	1.100,00 €
IKONA LIGHT BL/F/60	PRF0165082	1.100,00 €
IKONA LIGHT WH/F/60	PRF0165083	1.100,00 €



JUNO WH



JUNO BL

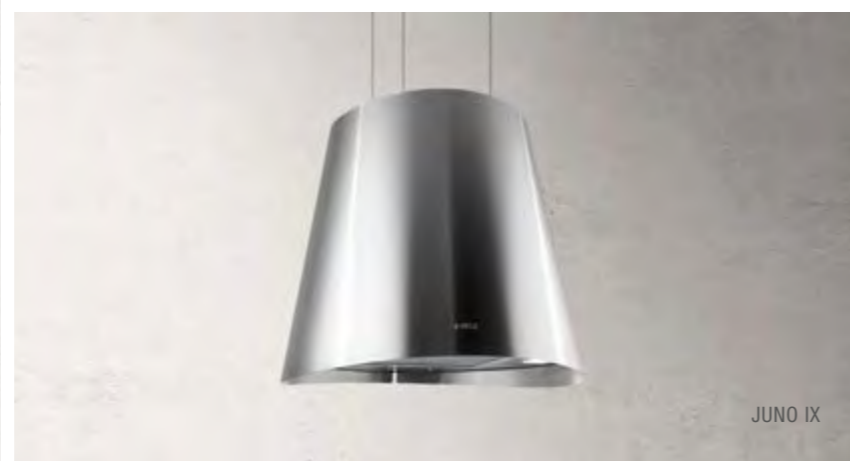

JUNO IX



JUNO CAST IRON



JUNO CAST ZINC

JUNO

ELICA DESIGN CENTER



Ø 50 cm
 Filtrante Filtrante
 Acero inoxidable, blanco, negro
 Aço inoxidável, branco, preto

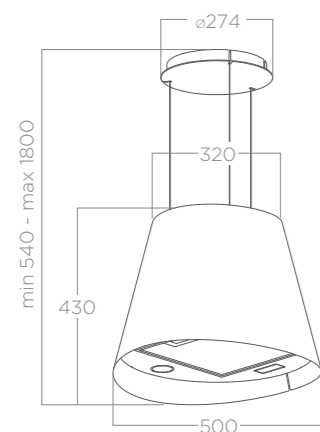
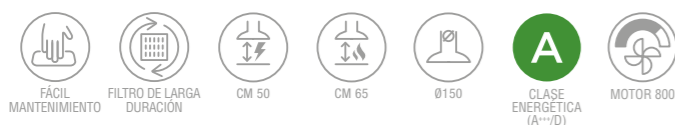

También se puede instalar en la pared con el kit de instalación accesorio.
 Também pode ser instalado na parede com o kit de instalação de acessórios.

ILUMINACIÓN ILUMINAÇÃO

Tipo Tipo	Led 2x2,5 W
Intensidad Intensidade	381 LUX
Temperatura Temperatura	3500 K

RENDIMIENTO PERFORMANCE

Mandos Comandos	Botonera Soft Light 3V Botoneira Soft Light 3V
Nivel sonoro min-max Nível de ruído min-max	45 - 67 db(A)
Consumo total Absorção total	205 W

Filtros de grasa de aluminio incluido Filtro anti-gordura de alumínio incluido
 Filtro de carbón regenerable incluido Filtro de carvão regenerável incluido

ACCESORIOS ACESSÓRIOS

Filtro de carbón regenerable Filtro de carvão regenerável	CFC0140088	53,00 €
Kit de instalación de pared Kit de instalação de parede	KIT02263	87,00 €
Kit extensión cables (2,5m) Kit extensão cabos (2,5m)	KIT01889	61,00 €
Kit extensión cables (5m) Kit extensão cabos (5m)	KIT01921	109,50 €

MODELO MODELO

JUNO IX/F/50	PRF0089651C	1.080,00 €
JUNO BL/F/50	PRF0071970C	1.080,00 €
JUNO WH/F/50	PRF0071972C	1.080,00 €

JUNO URBAN

ELICA DESIGN CENTER



Ø 50 cm
 Filtrante Filtrante
 Efecto de hierro fundido, efecto galvanizado
 Efeito de ferro fundido, efeito zincado

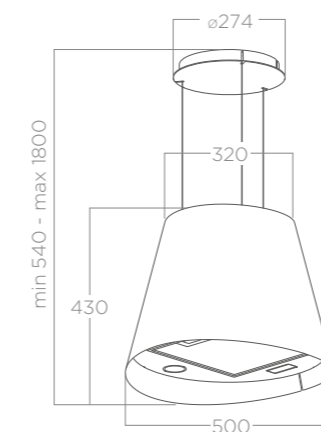

También se puede instalar en la pared con el kit de instalación accesorio.
 Também pode ser instalado na parede com o kit de instalação de acessórios.

ILUMINACIÓN ILUMINAÇÃO

Tipo Tipo	Led 2x2,5 W
Intensidad Intensidade	381 LUX
Temperatura Temperatura	3500 K

RENDIMIENTO PERFORMANCE

Mandos Comandos	Botonera Soft Light 3V Botoneira Soft Light 3V
Nivel sonoro min-max Nível de ruído min-max	45 - 67 db(A)
Consumo total Absorção total	205 W

Filtros de grasa de aluminio incluido Filtro anti-gordura de alumínio incluido
 Filtro de carbón regenerable incluido Filtro de carvão regenerável incluido

ACCESORIOS ACESSÓRIOS

Filtro de carbón regenerable Filtro de carvão regenerável	CFC0140088	53,00 €
Kit de instalación de pared Kit de instalação de parede	KIT02263	87,00 €
Kit extensión cables (2,5m) Kit extensão cabos (2,5m)	KIT01889	61,00 €
Kit extensión cables (5m) Kit extensão cabos (5m)	KIT01921	109,50 €

MODELO MODELO

JUNO URBAN CAST IRON/F/50	PRF0147728A	1.080,00 €
JUNO URBAN ZINC/F/50	PRF0147730A	1.080,00 €



DOWNDRAFT

Las campanas retráctiles de Elica se caracterizan por la discreción de líneas limpias y acabados que desaparecen en la encimera, integrándose perfectamente en la superficie donde están diseñadas. Un mecanismo de subida y bajada que garantiza altas prestaciones de aspiración cuando se acciona la campana, para luego desaparecer en la encimera cuando se apaga, regalando un diseño lineal y fluido en la cocina.

Gracias al motor remoto, la armonía del ambiente no se ve afectada por el ruido del potente corazón aspirante. Para el confort máximo.

A discrição das linhas limpas e acabamentos que desaparecem no topo, integrando-se perfeitamente com a superfície na qual são projetados, caracteriza os exaustores escondidos da Elica. Um mecanismo sobe-e-desce que garante alto desempenho de aspiração quando o exaustor é ligado, para depois desaparecer no topo quando é desligado, dando à cozinha um design linear e fluido.

Graças ao motor remoto, a harmonia do ambiente não é perturbada pelo ruído do potente coração de aspiração. Para o máximo conforto.



GETUP

DESIGN FABRIZIO CRISÀ





GETUP NAKED



GETUP IX



GETUP CAST IRON



GETUP

DESIGN FABRIZIO CRISA

ELICA CONNECT

90 cm

Aspirante Aspirante

Acero inoxidable, negro mate + vidrio negro, hierro fundido,

hierro fundido + panelable

Aço inoxidável, preto mate + vidro preto, ferro fundido,

ferro fundido + painelável

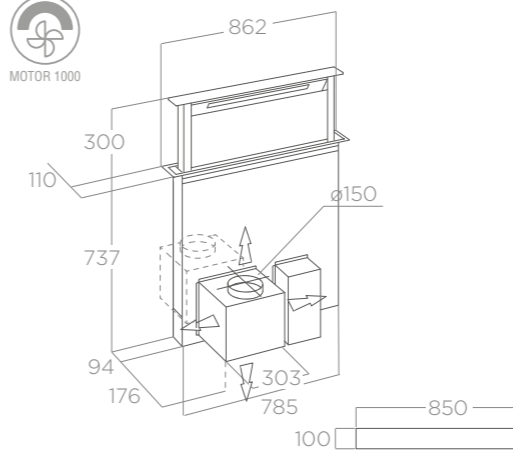
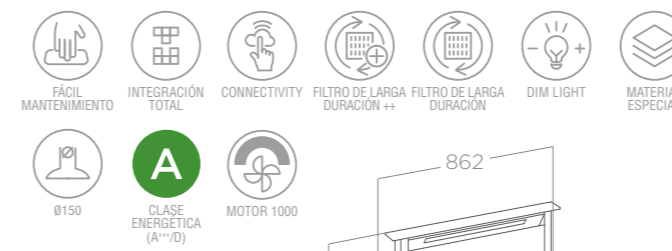

CUT FOR INSTALLATION

Con Getup se obtienen libertad y confort máximos, gracias a la interfaz de usuario siempre visible frontalmente y a la comodidad del asistente de voz, o del mando a distancia mediante APP en la gestión del flujo de aire, de la intensidad de la luz y del mantenimiento del producto.

Com o Getup, a liberdade e o conforto são máximos, graças à interface do utilizador sempre visível frontalmente e à comodidade do assistente de voz ou do telecomando através da App na gestão do fluxo de ar, da intensidade da luz e da manutenção do produto.

ILUMINACIÓN ILUMINAÇÃO

Tipo Tipo	STRIP LED 1x7W
Intensidad Intensidade	203 LUX
Temperatura Temperatura	3500 K

RENDIMIENTO PERFORMANCE

Mandos Comandos	Control táctil infrarrojo 3V+2I Touch Control infravermelho 3V+2I
Nivel sonoro min-max Nível de ruído min-max	43 - 62 db(A)
Consumo total Absorção total	317 W

Filtros de grasa de aluminio incluido Filtro anti-gordura de alumínio incluido

ACCESORIOS ACESSÓRIOS

Kit filtro de carbón regenerable HP Kit filtro de carvão regenerável HP	KIT0166432	300,00 €
Kit filtro de carbón regenerable Kit filtro de carvão regenerável	KIT0166444	99,00 €
Kit de transformación para motor remoto Conj. de transformação para usar motor em remoto	KIT0166435	100,00 €

MODELO MODELO

GETUP IX/A/90	PRF0161680	2.165,00 €
GETUP BL MAT/A/90	PRF0162784	2.165,00 €
GETUP CAST IRON/A/90	PRF0162866	2.165,00 €
GETUP NAKED/A/90	PRF0162869	2.165,00 €



Estilo esencial y minimalista

Estilo essencial e minimalista

El nuevo modelo Getup enriquece el clásico downdraft con estilo y soluciones tecnológicas de vanguardia que aseguran el máximo confort en la cocina. Surge como respuesta a las necesidades de quienes prefieren un ambiente minimalista pero al mismo tiempo se preocupan por la eliminación eficaz de los vapores y los olores en el hogar, Getup se integra perfectamente en el mobiliario de la cocina y revela su eficacia solo cuando es necesario.

O novo modelo Getup enriquece o clássico downdraft com estilo e soluções tecnológicas de vanguarda, capazes de garantir o máximo conforto na cozinha.

Nascido da exigência de quem prefere um ambiente minimalista mas ao mesmo tempo está atento à remoção eficaz dos vapores e dos odores da casa, o Getup integra-se perfeitamente no mobiliário da cozinha e revela a sua eficácia apenas quando necessário.



Máxima libertad de instalación

Máxima liberdade de instalação

Getup encaja con discreción en cualquier tipo de cocina, dejando la máxima libertad de instalación y ocupando el mínimo espacio dentro del gabinete gracias al tamaño y a la posición de la unidad extractora, que permite tener cajones más profundos.

El motor, incluido en la caja, puede montarse a bordo y en ambos lados del producto con la posibilidad de girar la salida en las cuatro direcciones para satisfacer cualquier requisito de instalación. La unidad extractora también puede ser controlada a distancia (hasta 3 m), liberando el espacio dentro del gabinete y manteniendo un rendimiento efectivo con el máximo silencio.

O Getup insere-se discretamente em qualquer tipo de cozinha, consentindo a máxima liberdade de instalação e ocupando um espaço mínimo dentro do armário graças ao tamanho e à posição do grupo de aspiração que permite gavetas mais profundas.

O motor, incluído na caixa, pode ser montado a bordo e em ambos os lados do produto com a possibilidade de rodar a saída nas quatro direções para satisfazer qualquer exigência de instalação. A mesma unidade de aspiração também pode ser controlada remotamente (até 3 metros), libertando o espaço dentro do armário e mantendo um desempenho eficaz no máximo silêncio.



Soluciones originales

Soluções originais

Para Elica, los materiales siempre han representado uno de los elementos fundamentales del proceso de innovación, permitiendo la creación de soluciones distintivas, en línea con las tendencias del sector del mueble.

El acabado negro, en Getup, se interpreta con una combinación de cristal negro y detalles de pintura de tacto suave, mientras que la solución clásica de acero revela su elegancia intemporal. La versión con efecto de hierro fundido es una verdadera novedad: enfatizado por un perfil de titanio, el acabado discretamente brillante se combina perfectamente con los nuevos estilos de cocina y los elementos estéticos de las placas de gas.

El modelo «naked» permite recubrir el panel superior con cualquier textura, incluso la misma que la de la encimera, lo que convierte a Getup en un producto único y personalizable.

Os materiais representam desde sempre para a Elica um dos elementos fundamentais do processo de inovação, permitindo a criação de soluções distintas, em linha com as tendências do setor do mobiliário. O acabamento preto, em Getup, é interpretado com uma combinação de vidro preto e detalhes de pintura soft touch enquanto a clássica solução em aço revela a sua elegância atemporal. A versão com efeito de ferro fundido representa uma verdadeira novidade: sublinhada por um perfil em titânio, o acabamento discretamente brilhante combina-se perfeitamente com os novos estilos de cozinha e com os elementos estéticos dos fogões a gás. O modelo “naked” permite revestir o painel superior com quaisquer texturas, até a mesma da bancada de trabalho, tornando Getup num produto único e personalizável.

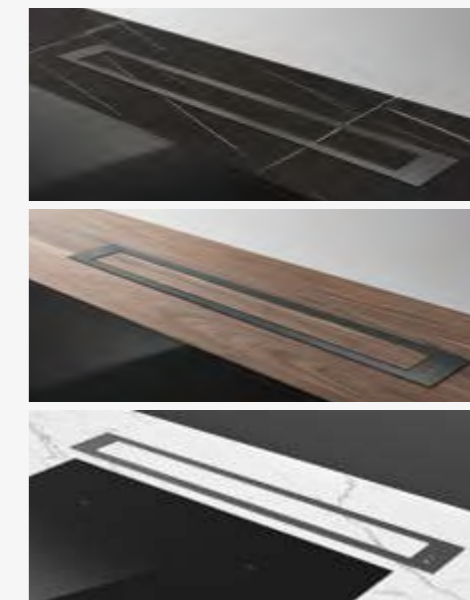

Interacción inteligente y conexión Wi-fi

Interação inteligente e conexão Wi-Fi

La interacción con Getup es sorprendentemente natural. La innovadora interfaz de usuario está siempre delante de sus ojos y cada función puede seleccionarse con un toque en la parte lateral del producto, evitando pasar por encima de ollas y quemadores, con total seguridad.

Getup está equipada con un módulo Wi-fi: la aspiración y las luces también se pueden controlar a través de la App dedicada y los altavoces inteligentes más populares. Mediante la App Elica Connection, es posible obtener información útil sobre el mantenimiento del filtro y los buenos hábitos de uso de la campana.



Interagir com Getup é surpreendentemente natural. A inovadora interface de utilizador está sempre à frente dos seus olhos e qualquer função pode ser selecionada com um toque na parte lateral do produto, evitando de passar por cima de panelas e queimadores, com total segurança.

O Getup está equipado com módulo Wi-Fi: a aspiração e as luzes também podem ser controladas através da App dedicada e pelos alto-falantes inteligentes mais populares. Utilizando a App Elica Connection, pode obter feedback úteis sobre a manutenção dos filtros e os bons hábitos de utilização do exaustor.

PANDORA BL



PANDORA IX



PANDORA

ELICA DESIGN CENTER

90 cm

Filtrante Filtrante

Acero inoxidable + vidrio negro, negro + vidrio negro

Aço inoxidável + vidro preto, preto + vidro preto

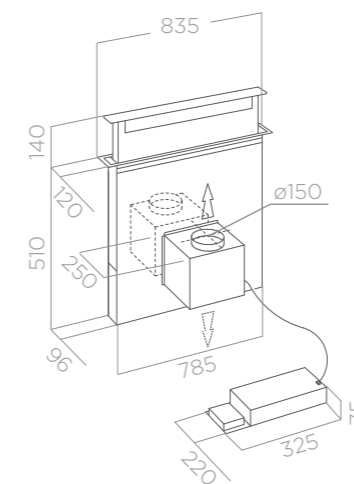
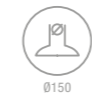

RENDIMIENTO PERFORMANCE

Mandos	Pantalla táctil 3V+I
Comandos	Touch screen 3V+I
Nivel sonoro min-max	45 - 59 db(A)
Nivel de ruido min-max	
Consumo total	275 W
Absorção total	

Filtros de grasa de aluminio incluido Filtro anti-gordura de alumínio incluido
Filtro de carbón incluido Filtro de odores incluido

ACCESORIOS ACESSÓRIOS

Filtro de carbón Filtro de odores	CFC0142324	54,00 €
-----------------------------------	------------	---------

MODELO MODELO

PANDORA IX/F/90	PRF0120980	1.465,00 €
PANDORA BL/F/90	PRF0120979	1.465,00 €



ENCASTRE

La instalación tradicional abatible permite crear un ambiente uniforme y homogéneo, sin interrupciones. Para quien busca alineación máxima y diseño lineal total, las campanas empotradas representan la solución que permite personalizar de la mejor manera su cocina. El empotrado perfecto entre los armarios de pared permiten la continuidad de la mirada, ocultando en el interior del producto el corazón tecnológico. El innovador sistema anticondensación no-drip garantiza la mejor protección para los armarios de pared, captando las gotas de vapor en subida, antes de que se dispersen al ambiente. Aliadas discretas al igual que preciosas.

A instalação tradicional de ocultação permite criar um ambiente uniforme e homogéneo, sem interrupções. Para quem procura o alinhamento máximo e a linearidade total, os exaustores encastráveis são a solução capaz de melhor personalizar a sua cozinha. O encastre perfeito entre os móveis pendurados na parede permite uma continuidade do olhar, ocultando dentro do produto o coração tecnológico. O inovador sistema anti-condensação no-drip garante a melhor proteção aos móveis pendurados na parede, capturando as gotas de vapor em ascensão, antes de se espalharem pelo ambiente. Aliados tão discretos quanto preciosos.



COSA MANCA: PANE
BISCOTTI
FRAGOLE
MELANZANE
ZUCCHINE

HIDDEN 2.0 @
DESIGN FABRIZIO CRISÀ

Consulte las condiciones exclusivas que Amado Salvador puede ofrecerle en productos de Elica



HIDDEN 2.0 @ BLGL



HIDDEN 2.0 @ IX

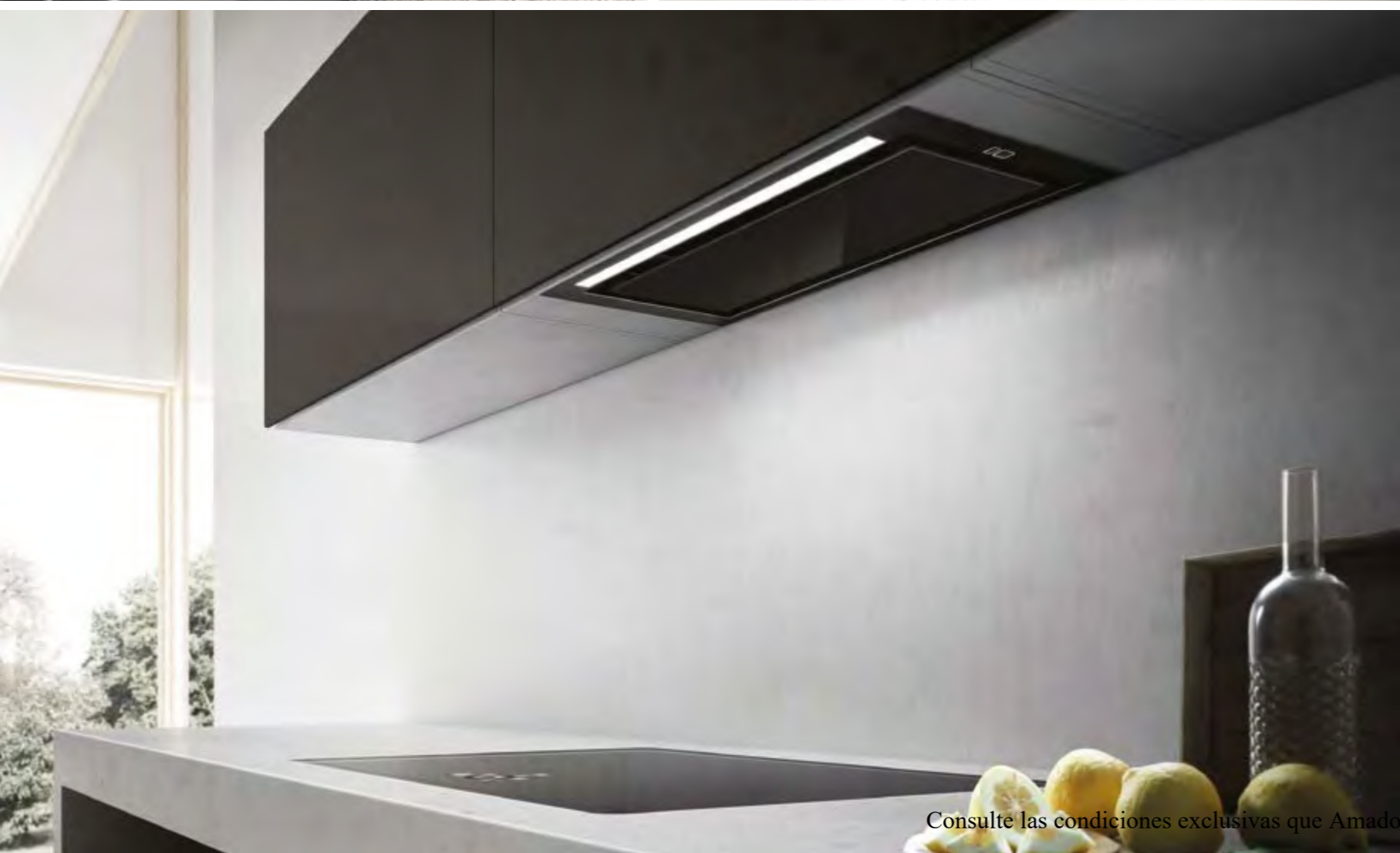

HIDDEN 2.0 @

DESIGN FABRIZIO CRISÀ

ELICA CONNECT

60 - 90 cm

Aspirante Aspirante

Acero inoxidable, negro mate + vidrio negro

Aço inoxidável, preto mate + vidro preto

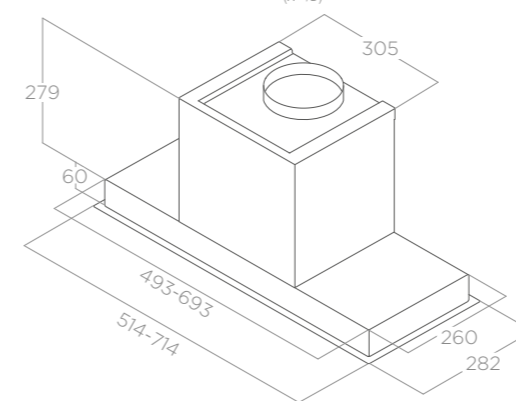

Hidden 2.0 @, gracias a su sistema wireless inteligente, permite que el usuario disponga de más libertad y tiempo para dedicarse a las tareas de cocción. La campana se puede utilizar mediante app o control por voz recibiendo y proporcionando información.

O Hidden 2.0 @ permite ao utilizador sentir-se mais livre e ter mais tempo para se concentrar nas operações de cozedura, graças ao seu sistema wireless (sem fio) inteligente. O exaustor pode ser utilizado através da app ou por comando de voz, recebendo e fornecendo informações.

ILUMINACIÓN ILUMINAÇÃO

Tipo Tipo	STRIP LED 1x7W
Intensidad Intensidade	309 LUX
Temperatura Temperatura	2700 - 6500 K

RENDIMIENTO PERFORMANCE

Mandos Comandos	Control táctil 3V+I Botoneira eletrónica 3V+I
Nivel sonoro min-max Nível de ruído min-max	51 - 67 db(A)
Consumo total Absorção total	280 W

Filtros de grasa de aluminio incluido Filtro anti-gordura de alumínio incluido

ACCESORIOS ACESSÓRIOS

Filtro de carbón Filtro de carvão	CFC0140343	42,00 €
Filtro de carbón regenerable Filtro de carvão regenerável	CFC0162221	99,00 €
Kit de chimenea telescópica h18,5+h18,5 IX Kit de chaminé telescópico h18,5 + h18,5 IX	KIT0141458	74,00 €

MODELO MODELO

HIDDEN 2.0 @ IX/A/60	PRF0164340	880,00 €
HIDDEN 2.0 @ IX/A/90	PRF0164356	920,00 €
HIDDEN 2.0 @ BLGL/A/60	PRF0164361	940,00 €
HIDDEN 2.0 @ BLGL/A/90	PRF0164391	980,00 €



A partir de hoy también las campanas incorporadas están conectadas a la Web

A partir de hoje, até os exaustores de encastrar estão conectados à Web.

ELICA CONNECT

Hidden 2.0 @ es la primera campana integrada conectada en wifi de Elica, un modelo con un diseño extremadamente limpio que hace que el producto se integre completamente en el diseño de su cocina. Con este producto, Elica continúa su camino en el mundo del IdC, haciendo la vida más fácil en la cocina: Hidden 2.0 @ permite más libertad de movimiento y más tiempo para concentrarse en las operaciones de cocina.

La campana se puede manejar a través de la aplicación Elica Connect, a través de la cual se puede activar la aspiración y ajustar la intensidad y el calor de la luz, desde un tono blanco más frío y elegante hasta una luz más cálida y acogedora, creando así la atmósfera deseada.

La aplicación dedicada y extremadamente fácil de usar actualiza al usuario con información útil sobre el estado del producto o sobre cualquier intervención necesaria, como el mantenimiento o la sustitución de los filtros. Además, es posible conectar Hidden 2.0 @ con los altavoces inteligentes más populares para el control por voz.



O Hidden 2.0 @ é o primeiro exaustor de encastrar conectado por Wi-Fi da Elica, um modelo com um design extremamente limpo que torna o produto totalmente integrado no design da sua cozinha.

Com este produto, a Elica continua o seu percurso no mundo da IoT, tornando mais fácil a vida na cozinha: Hidden 2.0 @ permite uma maior liberdade de movimento e mais tempo para se concentrar nas atividades de cozedura.

O exaustor pode ser gerido através da App Elica Connect, mediante a qual é possível ativar a aspiração e ajustar a intensidade e o calor da luz, desde um tom de branco mais frio e elegante, até uma luz mais quente e envolvente, criando assim, a atmosfera desejada.

A App dedicada e extremamente amigável atualiza o utilizador com informações úteis sobre

o estado do produto ou sobre quaisquer intervenções necessárias, como a manutenção ou a substituição de filtros. Além disso, é possível ligar o Hidden 2.0 @ com as colunas inteligentes mais populares para ter o controlo de voz disponível.

Gran rendimiento en una solución de ahorro de espacio
Grande desempenho numa solução que poupa espaço



Hidden 2.0 @ ha sido diseñada para asegurar el mejor rendimiento en un espacio pequeño. Sus dimensiones reducidas, de hecho, permiten aprovechar el espacio en el mueble, muy útil para guardar tarros o libros de recetas.

La campana se convierte en una parte integral del espacio y garantiza un excelente rendimiento gracias a un sistema de aspiración perimetral que permite una perfecta extracción de humos.

Una Strip Led ilumina la cocina de forma difusa y uniforme y permite ajustar tanto la intensidad de la luz como la tonalidad del color, desde un tono blanco más frío a una luz más cálida, para tener siempre la atmósfera adecuada y el mejor confort visual.



Hidden 2.0 @ foi projetado para garantir o melhor desempenho de funcionamento num curto espaço. A reduzida dimensão do espaço interno, na verdade, permite poder ainda usufruir do espaço do armário de parede, muito útil para guardar frascos ou livros de receitas.

O exaustor torna-se parte integrante do espaço e garante um excelente rendimento graças a um sistema de aspiração perimetral que permite uma perfeita captação dos fumos.

Uma barra de LED ilumina a placa de forma difusa e uniforme e permite ajustar a intensidade da luz bem como a tonalidade de cor, desde um tom de branco mais frio até uma luz mais quente, para ter sempre a atmosfera adequada e o melhor conforto visual.

La linealidad en la cocina Linearidade na cozinha

Hidden 2.0 @ ha sido diseñada para desaparecer en el mueble. El panel central, de vidrio o acero, oculta las partes funcionales del producto, manteniendo la estética limpia e integrándose perfectamente en el armario. El resultado es un efecto lineal de la cocina, sin elementos de discontinuidad, perfecto para los amantes de un estilo sobrio y esencial.

O Hidden 2.0 @ foi projetado para desaparecer nos armários de parede. O painel central, em vidro ou aço, esconde as partes funcionais do produto, mantendo a estética limpa e integrando-se perfeitamente no armário. O resultado é um efeito linear da cozinha, sem elementos de descontinuidade, perfeito para quem ama um estilo sóbrio e essencial.



HIDDEN 2.0

ELICA DESIGN CENTER

60 - 90 cm

Aspirante Aspirante

Acero inoxidable, Acero inoxidable + vidrio blanco

Aço inoxidável, Aço inoxidável + vidro branco

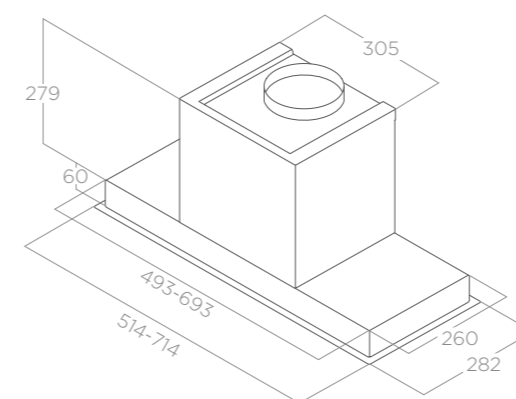

ILUMINACIÓN ILUMINAÇÃO

Type Type	Strip Led 1x7 W
Intensité Intensiteit	365 LUX
Température Temperatur	3500 K

RENDIMIENTO PERFORMANCE

Mandos Comandos	Control tactil 3V+I Touch Control 3V+I
Nivel sonoro min-max Nível de ruído min-max	51 - 67 db(A)
Consumo total Absorção total	280 W

Filtros de grasa de aluminio incluido Filtro anti-gordura de alumínio incluido

ACCESORIOS ACESSÓRIOS

Filtro de carbón Filtro de carvão	CFC0140343	42,00 €
Filtro de carbón régénérable Filtro de carvão regenerável	CFC0162221	99,00 €
Kit de chimenea telescópica h18,5+h18,5 IX Kit de chaminé telescópico h18,5 + h18,5 IX	KIT0141458	74,00 €

MODELO MODELO

HIDDEN 2.0 IX/A/60	PRF0092333A	545,00 €
HIDDEN 2.0 IX/A/90	PRF0095073A	590,00 €
HIDDEN 2.0 IXGL/A/60	PRF0097676A	555,00 €
HIDDEN 2.0 IXGL/A/90	PRF0097708A	610,00 €



LANE BL MAT



LANE WH



LANE IX



ELIBLOC LUX



ELIBLOC HT



ELIBLOC LUX BL

LANE

DESIGN FABRIZIO CRISÀ

60 - 80 cm
Aspirante Aspirante
Acero inoxidable, negro mate, blanco
Aço inoxidável, preto mate, branco

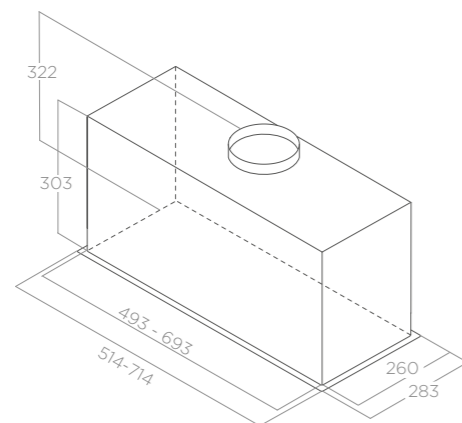
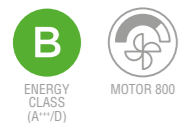

Lane es la campana invisible que se integra perfectamente con la linealidad de la cocina. Se caracteriza por el diseño moderno, rendimiento excelente y una relación calidad-precio óptima. Además, el producto está equipado con un sistema de fijación patentado que consta de 2 cierres laterales que permiten fijar, desde abajo, con tan sólo 2 tornillos la campana al mueble en menos de un minuto. Lane é o exaustor invisível que se integra perfeitamente com a linearidade da cozinha. Possui um design moderno, excelente desempenho e uma ótima relação qualidade / preço. O produto tem ainda um sistema de fixação patentado, composto por 2 ganchos laterais que permitem fixar por baixo o exaustor ao móvel com apenas 2 parafusos, em menos de um minuto.

	ILUMINACIÓN	ILUMINAÇÃO
Tipo Tipo	STRIP LED 1x7W	
Intensidad Intensidade	365 LUX	
Temperatura Temperatura	3500 K	

	RENDIMIENTO	PERFORMANCE
Mandos Comandos	Control táctil 3V+I	Botoneira eletrónica 3V+I
Nivel sonoro min-max	49 - 65 db(A)	
Nível de ruído min-max		
Consumo total	257 W	
Absorção total		

Filtros de grasa de aluminio incluido Filtro anti-gordura de alumínio incluido

	ACCESORIOS	ACESSÓRIOS
Filtro de carbón Filtro de carvão	CFC0140343	42,00 €
Filtro de carbón regenerable Filtro de carvão regenerável	CFC0162221	99,00 €

	MODELO	MODELO
LANE IX/A/52	PRF0157333	435,00 €
LANE IX/A/72	PRF0157377	475,00 €
LANE BL MAT/A/52	PRF0165830	435,00 €
LANE BL MAT/A/72	PRF0165834	475,00 €
LANE WH/A/52	PRF0157357	435,00 €
LANE WH/A/72	PRF0157394	475,00 €

ELIBLOC

ELICA DESIGN CENTER

60 - 80 cm
Aspirante Aspirante
Silver, acero inoxidable, negro
Silver, aço inoxidável, preto

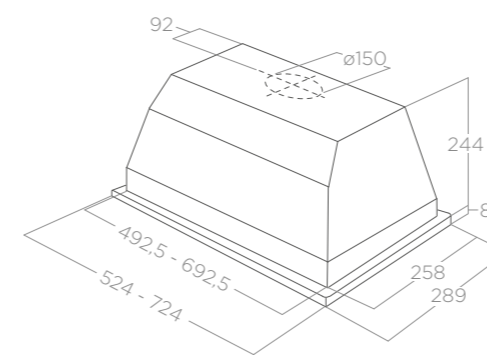
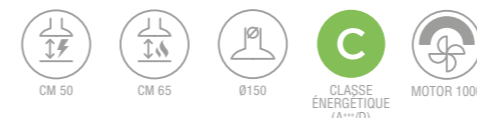

	ILUMINACIÓN	ILUMINAÇÃO
Tipo Tipo	Led 2x5 W	
Intensidad Intensidade	761 LUX	
Temperatura Temperatura	3000 K	

	RENDIMIENTO	PERFORMANCE
Mandos Comandos	HT Deslizador mecánico 4V Slider mecánico 4V	LUX Control táctil 3V+I Touch Control 3V+I
Nivel sonoro min-max	49 - 65 db(A)	54 - 70 db(A)
Nível de ruído min-max		
Consumo total	210 W	285 W
Absorção total		

Filtros de grasa de aluminio incluido Filtro anti-gordura de alumínio incluido

	ACCESORIOS	ACESSÓRIOS
Filtro de carbón Filtro de carvão	CFC0140122	29,00 €

	MODELO	MODELO
ELIBLOC HT GR A/60	1768336A	295,00 €
ELIBLOC HT GR A/80	17614580A	315,00 €
ELIBLOC LUX IX A/60	PRF0165627	365,00 €
ELIBLOC LUX IX A/80	PRF0165628	380,00 €
ELIBLOC LUX BL A/60	PRF0165624	365,00 €
ELIBLOC LUX BL A/80	PRF0165626	380,00 €



ERA C IX 72



ERA C WH 52



ERA C BL 52

ERA S

ELICA DESIGN CENTER

52 - 72 cm
Aspirante Aspirante
Acero inoxidable Aço inoxidável

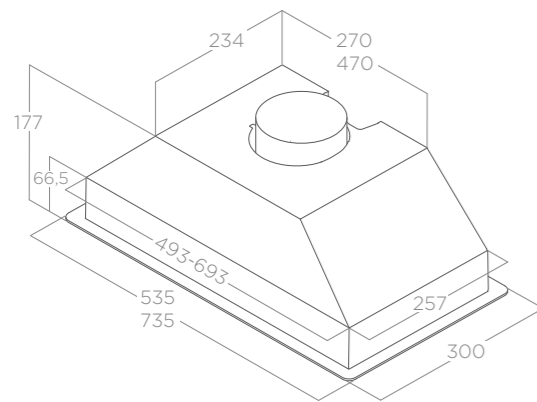

ILUMINACIÓN ILUMINAÇÃO	
Tipo Tipo	Led 2x3 W
Intensidad Intensidade	73 LUX
Temperatura Temperatura	2700 K
RENDIMIENTO PERFORMANCE	
Mandos Comandos	Rotativo mecánico 3V Rotativo mecânico 3V
Nivel sonoro min-max Nível de ruído min-max	57 - 68 db(A)
Consumo total Absorção total	121 W

Filtros de grasa de aluminio incluido Filtro anti-gordura de alumínio incluido

ACCESORIOS ACESSÓRIOS		
Filtro de carbón Filtro de carvão	CFC0141571	44,00 €

MODELO MODELO		
ERA S IX/A/52	PRF0142886	315,00 €
ERA S IX/A/72	PRF0142744	340,00 €

ERA C

ELICA DESIGN CENTER

52 - 72 cm
Aspirante Aspirante
Acero inoxidable, blanco, negro Aço inoxidável, branco, preto

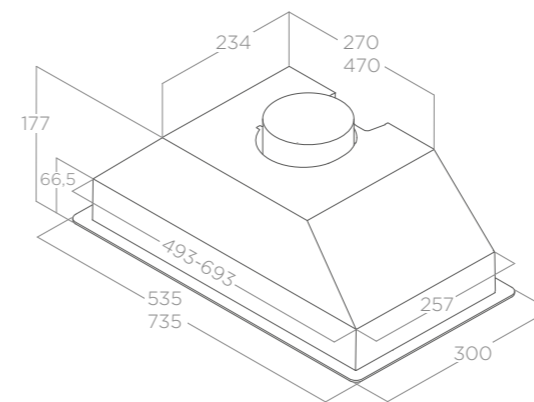

ILUMINACIÓN ILUMINAÇÃO	
Type Type	Led 2x3 W
Intensité Intensiteit	73 LUX
Température Temperatur	2700 K
RENDIMIENTO PERFORMANCE	
Mandos Comandos	Pulsador mecánico 3V Botoneira mecânica 3V
Nivel sonoro min-max Nível de ruído min-max	62 - 67 db(A)
Consumo total Absorção total	146 W

Filtros de grasa de aluminio incluido Filtro anti-gordura de alumínio incluido

ACCESORIOS ACESSÓRIOS		
Filtro de carbón Filtro de carvão	CFC0141571	44,00 €

MODELO MODELO		
ERA C IX/A/52	PRF0142723	210,00 €
ERA C IX/A/72	PRF0142741	220,00 €
ERA C WH/A/52	PRF0142716	200,00 €
ERA C WH/A/72	PRF0142728	210,00 €
ERA C BL/A/52	PRF0166822	200,00 €
ERA C BL/A/72	PRF0166823	210,00 €



GLASS OUT

DESIGN FABRIZIO CRISÀ

Consulte las condiciones exclusivas que Amado Salvador puede ofrecerle en productos de Elica



GLASS OUT

DESIGN FABRIZIO CRISÀ

60 - 90 cm
 Aspirante Aspirante
 Acero inoxidable + vidrio
 Aço inoxidável + vidro

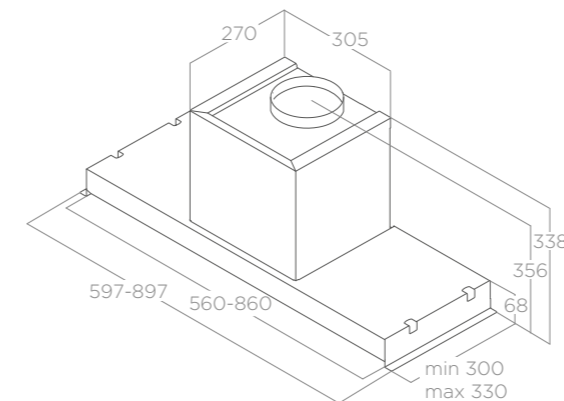

ILUMINACIÓN ILUMINAÇÃO

Type Type	Strip Led 1x7 W
Intensité Intenseit	141 LUX
Température Temperatur	4000 K

RENDIMIENTO PERFORMANCE

Mandos Comandos	Control tactil 3V+I Botoneira eletrónica 3V+I
Nivel sonoro min-max Nível de ruído min-max	53 - 61 db(A)
Consumo total Absorção total	227 W

Filtros de grasa de aluminio incluido Filtro anti-gordura de alumínio incluido

ACCESORIOS ACESSÓRIOS

Filtro de carbón Filtro de carvão	CFC0140343	42,00 €
Filtro de carbón régénérable Filtro de carvão regenerável	CFC0162221	99,00 €
Kit de chimenea H12 IX Kit de chaminé H12 IX	KIT0091876	44,50 €
Kit de chimenea telescópica h18,5+h18,5 IX Kit de chaminé telescópico h18,5 + h18,5 IX	KIT0141458	74,00 €

MODELO MODELO

GLASS OUT IX/A/60	PRF0109787	780,00 €
GLASS OUT IX/A/90	PRF0109788	810,00 €

Consulte las condiciones exclusivas que Amado Salvador puede ofrecerle en productos de Elica



BOXIN NO DRIP

ELICA DESIGN CENTER

60 - 90 - 120 cm
 Aspirante Aspirante
 Acero inoxidable Aço inoxidável

- FÁCIL MANTENIMIENTO
- INTEGRACIÓN TOTAL
- FILTRO DE LARGA DURACIÓN
- COMFORT SILENCE
- CM 90
- CM 62
- Ø150
- CLASE ENERGÉTICA (A++/D)
- MOTOR 800

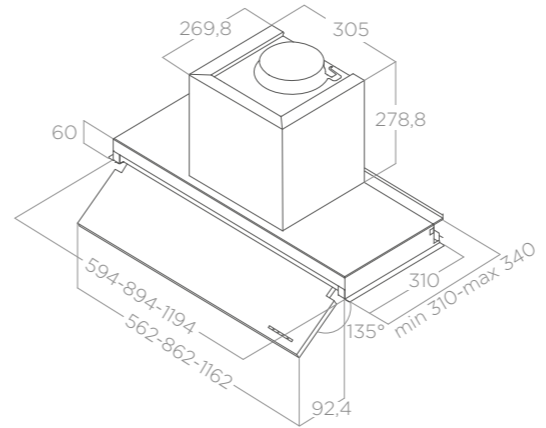

La primera campana de encastre de Elica que gracias a sus sistemas mecánicos y eléctricos permite solucionar a 360 °el problema de la condensación. El sistema está concebido para impedir la caída de gotas sobre la placa de cocción y proteger los muebles de pared del vapor.
 O primeiro exaustor de encastre da Elica para resolver o problema da condensação, com sistemas mecânicos e elétricos capazes de garantir uma solução a 360°. O sistema foi projetado para impedir a queda de gotas sobre a placa e para resguardar do vapor os móveis de parede.

ILUMINACIÓN ILUMINAÇÃO	
Tipo Tipo	LED 2x2,5W
Intensidad Intensidade	381 LUX
Temperatura Temperatura	3500 K

RENDIMIENTO PERFORMANCE	
Mandos Comandos	Control táctil 3V+I Botoneira eletrónica 3V+I
Nivel sonoro min-max Nivel de ruído min-max	30 - 60 db(A)
Consumo total Absorção total	300 W

Filtro de grasas de acero inoxidable incluido Filtro de gordura em aço inoxidável incluido

ACCESORIOS ACESSÓRIOS			
Filtro de carbón Filtro de carvão	CFC0140343		42,00 €
Filtro de carbón regenerable Filtro de carvão regenerável	CFC0162221		99,00 €
Kit de chimenea H12 IX Kit de chaminé H12 IX	KIT0091876		44,50 €
Kit de chimenea telescópica h18,5+h18,5 IX Kit de chaminé telescópico h18,5 + h18,5 IX	KIT0141458		74,00 €

MODELO MODELO		
BOXIN NO DRIP IX/A/60	PRF0157712	900,00 €
BOXIN NO DRIP IX/A/90	PRF0156613	960,00 €
BOXIN NO DRIP IX/A/120	PRF0157280	1.100,00 €



La condensación y el exceso de vapor ya no serán un problema A condensação e o vapor em excesso deixarão de ser um problema

Cuando se usa una placa de inducción, la condensación es frecuente. Las gotas a menudo caen sobre la cocina o las ollas y pueden arruinar los muebles de pared. La amplia visera de acero inoxidable protege la puerta del mueble colgante de la mejor manera posible. La innovadora resistencia dentro del cuerpo de la campana calienta la visera y el portalámparas a 42°, reduciendo la diferencia de temperatura entre el vapor y la superficie metálica. Gracias a las rejillas inclinadas a 45°, el agua de condensación se recoge fácilmente en una bandeja especial colocada en el fondo. Para vaciarla, solo hay que pulsar un simple botón. Los controles están colocados ergonómicamente en la visera frontal, lo que los hace fácilmente accesibles para una máxima comodidad.

Quando se utiliza a placa de indução é frequente a formação de condensação. As gotas costumam cair sobre a placa ou nas panelas e podem estragar os armários de parede. A ampla pala de aço inoxidável protege da melhor maneira a porta do armário de parede. A resistência inovadora introduzida no corpo do exaustor aquece a pala e o suporte da lâmpada a 42 °, reduzindo a diferença de temperatura entre o vapor e a superfície metálica. Graças às grelhas inclinadas a 45 °, a água de condensação é facilmente recolhida numa tina especial colocada no fundo. Para a esvaziar, basta pressionar um simples botão. Os comandos estão posicionados de forma ergonómica sobre a pala frontal, estando assim facilmente acessíveis para garantir o máximo conforto.



Funcionalidad y detalles de acero de aspecto profesional Funcionalidade e detalhes em aço com aparência profissional



El diseño ergonómico y funcional de la visera, combinado con las rejillas patentadas, permite obtener resultados excepcionales en cuanto a la captación de humo para un aire limpio y saludable.

Con Boxin No Drip, el diseño ergonómico y la funcionalidad están en perfecto equilibrio. La visera ha sido diseñada de 14 cm y un radio de apertura de 45°, lo que representa los grados y la distancia perfectos para canalizar los humos a través del filtro de grasa, mejorando el rendimiento y la velocidad de succión.

Gracias a las rejillas especiales patentadas, las pocas gotas de condensación generadas quedan atrapadas entre las tiras de las rejillas y son transportadas a la bandeja de recogida de agua en la parte inferior.



O design ergonómico e funcional da pala, combinado com as grelhas patenteadas, permite alcançar resultados excepcionais em termos de captação de fumos para um ar puro e saudável.

Com o Boxin No Drip, o design ergonómico e a funcionalidade estão em perfeito equilíbrio. A pala foi estudada para 14 cm e com ângulo de abertura de 45 °, que representam as distâncias e os graus perfeitos para canalizar os fumos pelo filtro de gorduras, melhorando o desempenho e a velocidade de aspiração.

Graças às grelhas especiais patenteadas, as poucas gotas de condensação geradas ficam presas entre as lamelas das grelhas e são encaminhadas para a tina de recolha de água colocada no fundo.



Fácil de limpiar Fácil de limpar

La bandeja colectora de la condensación debe vaciarse y limpiarse al menos una vez a la semana o con más frecuencia, según el uso de la campana. Coloque un recipiente debajo del agujero en el travesaño, presione la lengüeta hacia abajo y vacíela. Dentro de la bandeja pueden permanecer residuos de condensación. Para eliminarlos, el travesaño trasero se puede quitar fácilmente, sin el uso de herramientas, para poder lavarla completamente.

A tina de recolha de condensação deve ser esvaziada e limpa pelo menos uma vez por semana ou com maior frequência, dependendo do uso do exaustor. Coloque um recipiente debaixo do orifício na travessa, pressione a lingueta para baixo e proceda ao esvaziamento. Podem permanecer no interior da tina resíduos de condensação. Para eliminá-los pode-se remover facilmente a travessa traseira, de forma a poder lavá-la completamente sem usar ferramentas.



BOXIN PLUS

ELICA DESIGN CENTER

60 - 90 - 120 cm
Aspirante Aspirante
Acero inoxidable + vidrio
Aço inoxidável + vidro

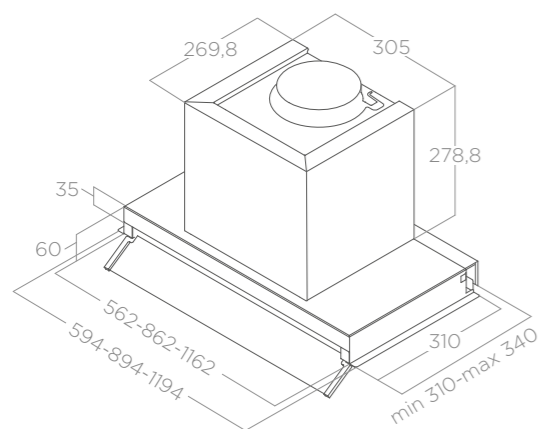

ILUMINACIÓN ILUMINAÇÃO	
Tipo Tipo	Led 2x2,5 W
Intensidad Intensidade	381 LUX
Temperatura Temperatura	3500 K
RENDIMIENTO PERFORMANCE	
Mandos Comandos	Rotativo meccanico 3V 3S Mechanical rotative
Nivel sonoro min-max Nível de ruído min-max	49 - 70 db(A)
Consumo total Absorção total	255 W

Filtros de grasa de aluminio incluido Filtro anti-gordura de alumínio incluido

ACCESORIOS ACESSÓRIOS			
Filtro de carbón Filtro de carvão	CFC0140343		42,00 €
Filtro de carbón régénérable Filtro de carvão regenerável	CFC0162221		99,00 €
Kit de chimenea H12 IX Kit de chaminé H12 IX	KIT0091876		44,50 €
Kit de chimenea telescópica h18,5+h18,5 IX Kit de chaminé telescópico h18,5 + h18,5 IX	KIT0141458		74,00 €

MODELO MODELO			
BOX IN PLUS IXGL/A/60	PRF0097795A		550,00 €
BOX IN PLUS IXGL/A/90	PRF0097796A		590,00 €
BOX IN PLUS IXGL/A/120	PRF0097797A		700,00 €

BOXIN

ELICA DESIGN CENTER

60 - 90 - 120 cm
Aspirante Aspirante
Acero inoxidable, negro mate
Aço inoxidável, preto mate

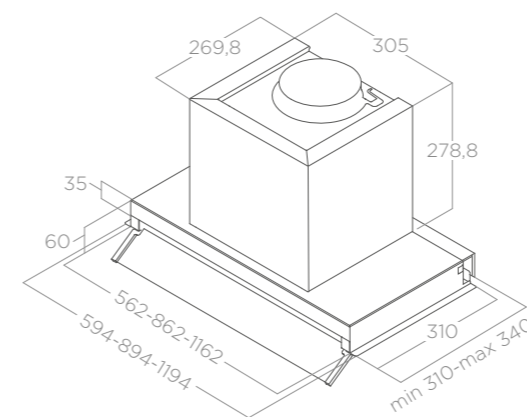

ILUMINACIÓN ILUMINAÇÃO	
Type Type	Led 2x2,5 W
Intensité Intensiteit	381 LUX
Température Temperatur	3500 K
RENDIMIENTO PERFORMANCE	
Mandos Comandos	Rotativo meccanico 3V 3S Mechanical rotative
Nivel sonoro min-max Nível de ruído min-max	49 - 67 db(A)
Consumo total Absorção total	255 W

Filtros de grasa de aluminio incluido Filtro anti-gordura de alumínio incluido

ACCESORIOS ACESSÓRIOS			
Filtro de carbón Filtro de carvão	CFC0140343		42,00 €
Filtro de carbón régénérable Filtro de carvão regenerável	CFC0162221		99,00 €
Kit de chimenea H12 IX Kit de chaminé H12 IX	KIT0091876		44,50 €
Kit de chimenea telescópica h18,5+h18,5 IX Kit de chaminé telescópico h18,5 + h18,5 IX	KIT0141458		74,00 €

MODELO MODELO			
BOXIN LX/IX/A/60	PRF0114760A		430,00 €
BOXIN LX/IX/A/90	PRF0114761A		470,00 €
BOXIN LX/IX/A/120	PRF0114762A		550,00 €
BOXIN LX/BL MAT/A/60 (*)	PRF0172166		450,00 €
BOXIN LX/BL MAT/A/90 (*)	PRF0172167		490,00 €
BOXIN LX/BL MAT/A/120 (*)	PRF0172168		570,00 €

* Modelo disponible a partir de Mayo 2021

* Modelo disponível a partir de Maio 2021



LEVER

DESIGN FABRIZIO CRISÀ

60 - 90 - 120 cm
Aspirante Aspirante
Acero inoxidable + vidrio
Aço inoxidável + vidro

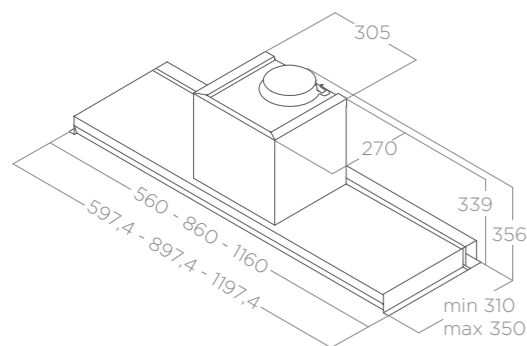

Producto con un diseño esencial que se integra completamente en el mueble. Está equipado con una visera frontal que protege la puerta durante el proceso de cocción, transportando el vapor a la zona de aspiración.

Produto com design essencial que se integra totalmente no armário de parede. É dotado de uma viseira frontal que protege a porta durante o processo de cozedura, encaminhando o vapor para a área de aspiração.

ILUMINACIÓN ILUMINAÇÃO	
Tipo Tipo	LED 2x2,5W
Intensidad Intensidade	145 LUX
Temperatura Temperatura	3500 K
RENDIMIENTO PERFORMANCE	
Mandos Comandos	Pulsador mecánico 3V Botoneira mecânica 3V
Nivel sonoro min-max Nivel de ruído min-max	46 - 67 db(A)
Consumo total Absorção total	255 W

Filtros de grasa de aluminio incluido Filtro anti-gordura de alumínio incluido

ACCESORIOS ACESSÓRIOS			
Filtro de carbón Filtro de carvão	CFC0140343	42,00 €	
Filtro de carbón regenerable Filtro de carvão regenerável	CFC0162221	99,00 €	
Kit de chimenea H12 IX Kit de chaminé H12 IX	KIT0091876	44,50 €	
Kit de chimenea telescópica h18,5+h18,5 IX Kit de chaminé telescópico h18,5 + h18,5 IX	KIT0141458	74,00 €	

MODELO MODELO			
LEVER IX/A/56	PRF0160153	490,00 €	
LEVER IX/A/86	PRF0160152	520,00 €	
LEVER IX/A/116	PRF0163362	550,00 €	



CIAK

ELICA DESIGN CENTER

60 - 90 cm
Aspirante Aspirante
Silver Silver

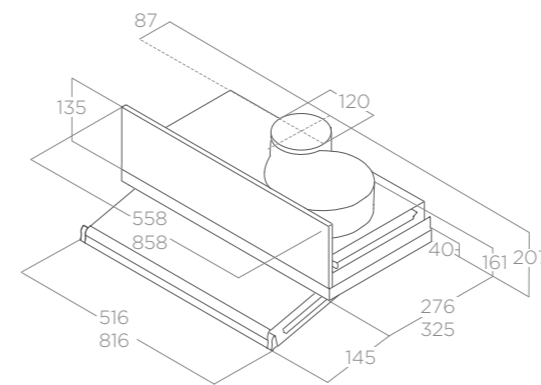

ILUMINACIÓN ILUMINAÇÃO	
Tipo Tipo	Led 2x2,5 W
Intensidad Intensidade	141 LUX
Temperatura Temperatura	3500 K
RENDIMIENTO PERFORMANCE	
Mandos Comandos	Deslizador mecánico 3V Slider mecânico 3V
Nivel sonoro min-max Nivel de ruído min-max	48 - 66 db(A)
Consumo total Absorção total	120 W

Filtros de grasa de aluminio incluido Filtro anti-gordura de alumínio incluido

ACCESORIOS ACESSÓRIOS			
Filtro de carbón Filtro de carvão	CFC0141563	25,00 €	
MODELO MODELO			
CIAK LUX GR/A/L/56	PRF0121068B	285,00 €	
CIAK LUX GR/A/L/86	PRF0121107B	330,00 €	

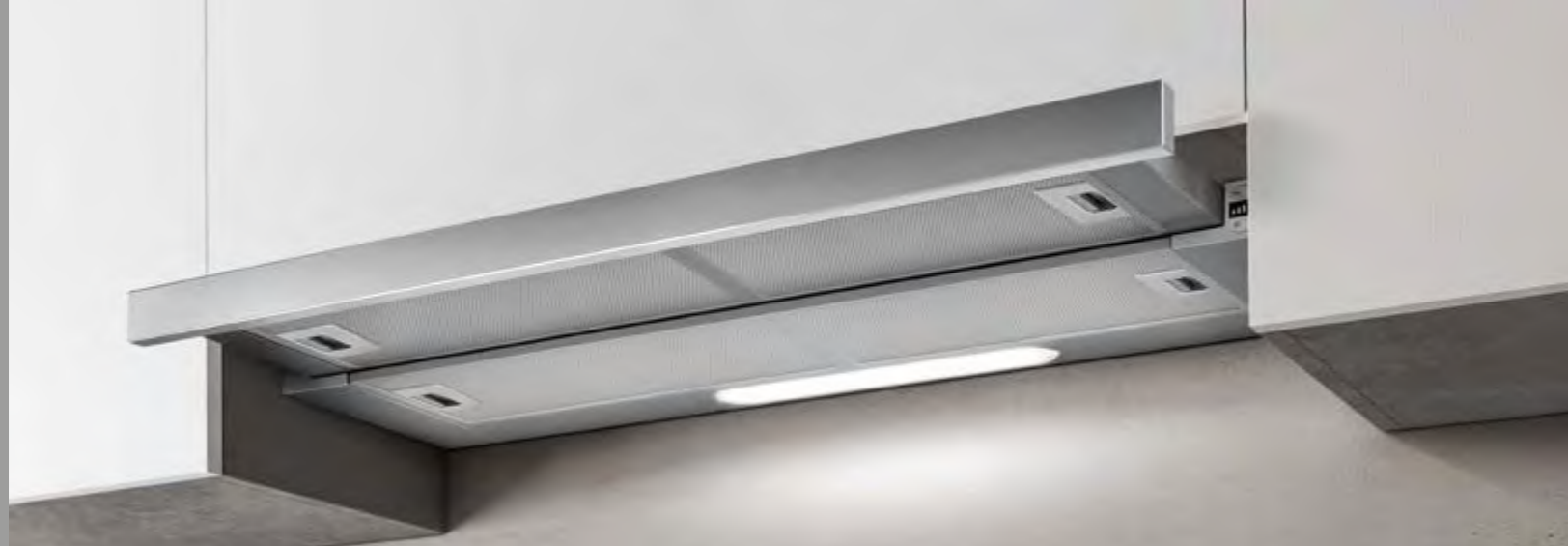

ELITE 35

ELICA DESIGN CENTER

60 - 90 cm
Aspirante Aspirante
Silver + acero inoxidable
Silver + aço inoxidável

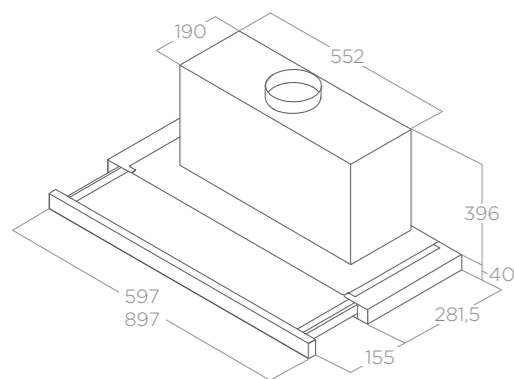
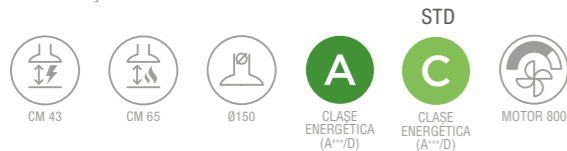

ILUMINACIÓN ILUMINAÇÃO	
Tipo Tipo	Led 2x3 W
Intensidad Intensidade	54 LUX
Temperatura Temperatura	2700 K

RENDIMIENTO PERFORMANCE		
Mandos Comandos	Control táctil 3V+I Botoneira eletrónica 3V+I	STD Pulsador mecánico 3V Botoneira mecânica 3V
Nivel sonoro min-max Nível de ruído min-max	46 - 63 db(A)	52 - 58 db(A)
Consumo total Absorção total	206 W	126 W

Filtros de grasa de aluminio incluido Filtro anti-gordura de alumínio incluido

ACCESORIOS ACESSÓRIOS		
Filtro de carbón Filtro de carvão	CFC0140075	30,00 €

MODELO MODELO		
ELITE 35 GRIX/A/60	PRF0139077	430,00 €
ELITE 35 GRIX/A/90	PRF0139069	530,00 €
ELITE 35 STD GRIX/A/60	PRF0166641	260,00 €
ELITE 35 STD GRIX/A/90	PRF0166636	360,00 €

ELITE 14

ELICA DESIGN CENTER

60 - 90 cm
Aspirante Aspirante
Silver + acero inoxidable
Silver + aço inoxidável

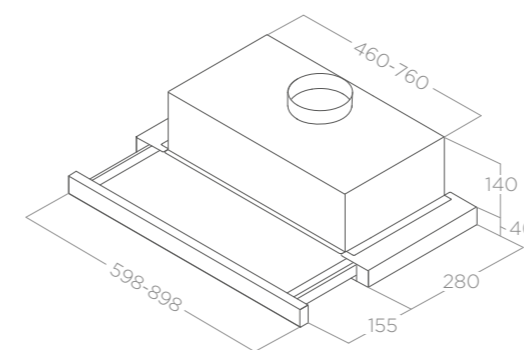
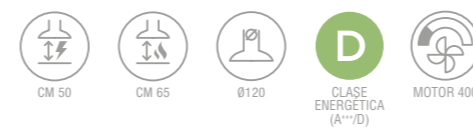

ILUMINACIÓN ILUMINAÇÃO	
Tipo Tipo	Led 2x3 W
Intensidad Intensidade	73 LUX
Temperatura Temperatura	3500 K

RENDIMIENTO PERFORMANCE	
Mandos Comandos	Pulsador mecánico 3V Botoneira mecânica 3V
Nivel sonoro min-max Nível de ruído min-max	46 - 62 db(A)
Consumo total Absorção total	121 W

Filtros de grasa de aluminio incluido Filtro anti-gordura de alumínio incluido

ACCESORIOS ACESSÓRIOS		
Filtro de carbón Filtro de carvão	CFC0141571	44,00 €

MODELO MODELO		
ELITE 14 LUX GRIX/A/60	PRF0037989B	215,00 €
ELITE 14 LUX GRIX/A/90	PRF0037992B	250,00 €
ELITE 14 LUX WH/A/60	PRF0037990B	200,00 €
ELITE 14 LUX WH/A/90	PRF0037993B	235,00 €



GOOD TO KNOW

Para ti, que siempre estás pendiente de las nuevas tendencias y no te conformas con la estética, sino que también quieres profundizar en la eficiencia, hemos desarrollado una sección donde encontrarás todos los detalles sobre accesorios, información útil, recomendaciones sobre cómo elegir tu campana, garantías y etiqueta energética.

Para si, que está sempre atento às novas tendências e não se contenta com a estética, mas quer aprofundar a funcionalidade, desenvolvemos uma secção na qual encontrará todos os detalhes sobre acessórios, informações úteis, conselhos sobre como escolher o seu exaustor, as garantias e a etiqueta energética.

Consulte las condiciones exclusivas que Amado Salvador puede ofrecerle en productos de Elica



DETALLES SOBRE EL RENDIMIENTO DETALHES DE DESEMPENHO

	CLASE ENERGÉTICA	1 VELOCIDAD (Capacidad-Nivel Sonoro)	2 VELOCIDAD (Capacidad-Nivel Sonoro)	3 VELOCIDAD (Capacidad-Nivel Sonoro)	4 VELOCIDAD * (Capacidad-Nivel Sonoro)	5 VELOCIDAD * (Capacidad-Nivel Sonoro)
Adéle	A	325 m³/h - 55 db(A)	435 m³/h - 61 db(A)	630 m³/h - 69 db(A)	---	770 m³/h - 74 db(A)
Adéle Island	A	325 m³/h - 55 db(A)	435 m³/h - 61 db(A)	630 m³/h - 69 db(A)	---	770 m³/h - 74 db(A)
Aplomb	A	275 m³/h - 51 db(A)	385 m³/h - 59 db(A)	495 m³/h - 64 db(A)	---	680 m³/h - 71 db(A)
Bio	A+	125 m³/h - 32 db(A)	410 m³/h - 56 db(A)	496 m³/h - 60 db(A)	610 m³/h - 65 db(A)	757 m³/h - 69 db(A)
Bio Island	A+	125 m³/h - 32 db(A)	410 m³/h - 56 db(A)	496 m³/h - 60 db(A)	610 m³/h - 65 db(A)	757 m³/h - 69 db(A)
Bloom	A	185 m³/h - 35 db(A)	310 m³/h - 52 db(A)	400 m³/h - 56 db(A)	---	750 m³/h - 70 db(A)
Bloom-S	A	185 m³/h - 35 db(A)	310 m³/h - 46 db(A)	400 m³/h - 53 db(A)	590 m³/h - 58 db(A)	750 m³/h - 64 db(A)
Boxin	A	255 m³/h - 49 db(A)	355 m³/h - 55 db(A)	620 m³/h - 67 db(A)	---	---
Boxin No Drip	A	105 m³/h - 30 db(A)	250 m³/h - 53 db(A)	365 m³/h - 60 db(A)	---	600 m³/h - 69 db(A)
Boxin Plus	B	230 m³/h - 49 db(A)	335 m³/h - 56 db(A)	610 m³/h - 70 db(A)	---	---
Ciak	D	100 m³/h - 48 db(A)	130 m³/h - 54 db(A)	255 m³/h - 66 db(A)	---	---
Cloud Seven	A	235 m³/h - 43 db(A)	330 m³/h - 54 db(A)	460 m³/h - 60 db(A)	660 m³/h - 68 db(A)	770 m³/h - 71 db(A)
Cruise	B	288 m³/h - 51 db(A)	432 m³/h - 61 db(A)	581 m³/h - 69 db(A)	---	713 m³/h - 73 db(A)
Edith	A	160 m³/h - 36 db(A)	205 m³/h - 41 db(A)	335 m³/h - 53 db(A)	---	380 m³/h - 56 db(A)
Elibloc Ht	C	256 m³/h - 49 db(A)	368 m³/h - 58 db(A)	496 m³/h - 65 db(A)	647 m³/h - 71 db(A)	---
Elibloc Lux	C	285 m³/h - 54 db(A)	405 m³/h - 63 db(A)	560 m³/h - 70 db(A)	---	690 m³/h - 74 db(A)
Elite 14	D	125 m³/h - 46 db(A)	288 m³/h - 57 db(A)	304 m³/h - 62 db(A)	---	---
Elite 35	A	250 m³/h - 46 db(A)	375 m³/h - 55 db(A)	535 m³/h - 63 db(A)	---	640 m³/h - 67 db(A)
Elite 35 Std	C	256 m³/h - 52 db(A)	320 m³/h - 55 db(A)	368 m³/h - 58 db(A)	---	---
Era C	D	290 m³/h - 62 db(A)	344 m³/h - 66 db(A)	368 m³/h - 67 db(A)	---	---
Era S	B	236 m³/h - 57 db(A)	332 m³/h - 63 db(A)	428 m³/h - 68 db(A)	---	---
Getup	A	260 m³/h - 43 db(A)	428 m³/h - 58 db(A)	530 m³/h - 62 db(A)	630 m³/h - 66 db(A)	750 m³/h - 67 db(A)
Glass Out	A	235 m³/h - 53 db(A)	315 m³/h - 54 db(A)	425 m³/h - 61 db(A)	---	560 m³/h - 65 db(A)
Haiku	A	155 m³/h - 34 db(A)	295 m³/h - 47 db(A)	375 m³/h - 51 db(A)	560 m³/h - 58 db(A)	690 m³/h - 63 db(A)
Haiku Island	A	155 m³/h - 34 db(A)	295 m³/h - 47 db(A)	375 m³/h - 51 db(A)	560 m³/h - 58 db(A)	690 m³/h - 63 db(A)
Hidden 2.0	A	300 m³/h - 51 db(A)	420 m³/h - 60 db(A)	600 m³/h - 67 db(A)	---	700 m³/h - 70 db(A)
Hidden 2.0 @	A	300 m³/h - 51 db(A)	420 m³/h - 60 db(A)	600 m³/h - 67 db(A)	---	700 m³/h - 70 db(A)
Hilight Glass H30	A	220 m³/h - 38 db(A)	395 m³/h - 49 db(A)	460 m³/h - 53 db(A)	700 m³/h - 63 db(A)	790 m³/h - 66 db(A)
Hilight Glass H16	A	235 m³/h - 49 db(A)	445 m³/h - 64 db(A)	570 m³/h - 69 db(A)	680 m³/h - 73 db(A)	720 m³/h - 75 db(A)
Hilight-X H16	A	235 m³/h - 49 db(A)	445 m³/h - 64 db(A)	570 m³/h - 69 db(A)	680 m³/h - 73 db(A)	720 m³/h - 75 db(A)
Hilight-X H30	A	110 m³/h - 31 db(A)	415 m³/h - 58 db(A)	510 m³/h - 63 db(A)	620 m³/h - 67 db(A)	780 m³/h - 72 db(A)
Ikona Light	A	275 m³/h - 49 db(A)	400 m³/h - 57 db(A)	560 m³/h - 64 db(A)	---	710 m³/h - 69 db(A)
Illusion H16	A	235 m³/h - 49 db(A)	445 m³/h - 64 db(A)	570 m³/h - 69 db(A)	680 m³/h - 73 db(A)	720 m³/h - 75 db(A)

* Velocidad intensiva temporizada * Velocidade intensiva temporizada

** Modelo no sujeto a certificación energética obligatoria. *Modelo não sujeitas à obrigatoriedade de certificação energética.

DETALLES SOBRE EL RENDIMIENTO DETALHES DE DESEMPENHO

	CLASE ENERGÉTICA	1 VELOCIDAD (Capacidad-Nivel Sonoro)	2 VELOCIDAD (Capacidad-Nivel Sonoro)	3 VELOCIDAD (Capacidad-Nivel Sonoro)	4 VELOCIDAD * (Capacidad-Nivel Sonoro)	5 VELOCIDAD * (Capacidad-Nivel Sonoro)
Illusion H30	A	220 m³/h - 38 db(A)	395 m³/h - 49 db(A)	460 m³/h - 53 db(A)	700 m³/h - 63 db(A)	790 m³/h - 66 db(A)
Interstellar	A	165 m³/h - 36 db(A)	209 m³/h - 53 db(A)	336 m³/h - 54 db(A)	---	384 m³/h - 56 db(A)
Joy	B	288 m³/h - 51 db(A)	432 m³/h - 61 db(A)	581 m³/h - 69 db(A)	---	713 m³/h - 73 db(A)
Joy Island	B	288 m³/h - 51 db(A)	432 m³/h - 61 db(A)	581 m³/h - 69 db(A)	---	713 m³/h - 73 db(A)
Juno	A	260 m³/h - 45 db(A)	375 m³/h - 55 db(A)	610 m³/h - 67 db(A)	---	---
Juno Urban	A	260 m³/h - 45 db(A)	375 m³/h - 55 db(A)	610 m³/h - 67 db(A)	---	---
Kuadra	D	224 m³/h - 48 db(A)	320 m³/h - 56 db(A)	416 m³/h - 62 db(A)	---	496 m³/h - 66 db(A)
Kuadra Island	D	224 m³/h - 48 db(A)	320 m³/h - 56 db(A)	416 m³/h - 62 db(A)	---	496 m³/h - 66 db(A)
L'essenza	B	288 m³/h - 49 db(A)	432 m³/h - 57 db(A)	603 m³/h - 65 db(A)	---	691 m³/h - 68 db(A)
Lane	B	255 m³/h - 49 db(A)	400 m³/h - 58 db(A)	550 m³/h - 65 db(A)	---	650 m³/h - 68 db(A)
Lever	B	240 m³/h - 46 db(A)	336 m³/h - 54 db(A)	603 m³/h - 67 db(A)	---	---
Lullaby@ Duct-out	A	220 m³/h - 38 db(A)	395 m³/h - 49 db(A)	460 m³/h - 53 db(A)	700 m³/h - 63 db(A)	790 m³/h - 66 db(A)
Lullaby@ Filtering	**	104 m³/h - 44 db(A)	159 m³/h - 53 db(A)	237 m³/h - 63 db(A)	384 m³/h - 72 db(A)	474 m³/h - 76 db(A)
Majestic No Drip	A	245 m³/h - 46 db(A)	345 m³/h - 53 db(A)	485 m³/h - 60 db(A)	---	600 m³/h - 66 db(A)
Mini Om	A	240 m³/h - 48 db(A)	320 m³/h - 50 db(A)	590 m³/h - 63 db(A)	---	---
Missy	D	165 m³/h - 49 db(A)	225 m³/h - 55 db(A)	395 m³/h - 68 db(A)	---	---
Nuage	A	230 m³/h - 49 db(A)	330 m³/h - 53 db(A)	440 m³/h - 62 db(A)	---	580 m³/h - 65 db(A)
Om Air	A	230 m³/h - 42 db(A)	325 m³/h - 50 db(A)	510 m³/h - 60 db(A)	---	650 m³/h - 66 db(A)
Pandora	A	208 m³/h - 45 db(A)	288 m³/h - 49 db(A)	496 m³/h - 59 db(A)	---	669 m³/h - 67 db(A)
Pix	A	250 m³/h - 44 db(A)	358 m³/h - 53 db(A)	445 m³/h - 60 db(A)	---	610 m³/h - 65 db(A)
Plat	A	160 m³/h - 38 db(A)	325 m³/h - 52 db(A)	420 m³/h - 57 db(A)	---	730 m³/h - 69 db(A)
Reef	A	255 m³/h - 48 db(A)	365 m³/h - 57 db(A)	500 m³/h - 64 db(A)	---	600 m³/h - 69 db(A)
Reef Island	A	255 m³/h - 48 db(A)	365 m³/h - 57 db(A)	500 m³/h - 64 db(A)	---	600 m³/h - 69 db(A)
Rules	A	160 m³/h - 40 db(A)	415 m³/h - 58 db(A)	445 m³/h - 60 db(A)	---	700 m³/h - 71 db(A)
Seashell	**	180 m³/h - 55 db(A)	265 m³/h - 63 db(A)	335 m³/h - 67 db(A)	---	400 m³/h - 70 db(A)
Shining	A	160 m³/h - 36 db(A)	205 m³/h - 41 db(A)	335 m³/h - 53 db(A)	---	380 m³/h - 56 db(A)
Shy-S	A	275 m³/h - 52 db(A)	385 m³/h - 59 db(A)	495 m³/h - 65 db(A)	---	650 m³/h - 71 db(A)
Skydome H16	A	235 m³/h - 49 db(A)	445 m³/h - 64 db(A)	570 m³/h - 69 db(A)	680 m³/h - 73 db(A)	720 m³/h - 75 db(A)
Skydome H30	A	220 m³/h - 38 db(A)	395 m³/h - 49 db(A)	460 m³/h - 53 db(A)	700 m³/h - 63 db(A)	790 m³/h - 66 db(A)
Spot Ng	D	195 m³/h - 55 db(A)	224 m³/h - 56 db(A)	368 m³/h - 62 db(A)	---	---
Spot Plus Island	A	280 m³/h - 52 db(A)	405 m³/h - 60 db(A)	540 m³/h - 67 db(A)	---	620 m³/h - 70 db(A)
Spot Plus	A	280 m³/h - 52 db(A)	405 m³/h - 60 db(A)	540 m³/h - 67 db(A)	---	620 m³/h - 70 db(A)
Stone	C	240 m³/h - 44 db(A)	368 m³/h - 53 db(A)	559 m³/h - 67 db(A)	---	---

* Velocidad intensiva temporizada * Velocidade intensiva temporizada

** Modelo no sujeto a certificación energética obligatoria. *Modelo não sujeitas à obrigatoriedade de certificação energética.

DETALLES SOBRE EL RENDIMIENTO

DETALHES DE DESEMPENHO

	CLASE ENERGÉTICA	1 VELOCIDAD (Capacidad-Nivel Sonoro)	2 VELOCIDAD (Capacidad-Nivel Sonoro)	3 VELOCIDAD (Capacidad-Nivel Sonoro)	4 VELOCIDAD * (Capacidad-Nivel Sonoro)	5 VELOCIDAD * (Capacidad-Nivel Sonoro)
Stripe	B	288 m³/h - 50 db(A)	432 m³/h - 58 db(A)	603 m³/h - 65 db(A)	---	757 m³/h - 69 db(A)
Stripe Urban	B	288 m³/h - 50 db(A)	432 m³/h - 58 db(A)	603 m³/h - 65 db(A)	---	757 m³/h - 69 db(A)
Summilux	A	165 m³/h - 36 db(A)	205 m³/h - 41 db(A)	336 m³/h - 53 db(A)	---	384 m³/h - 56 db(A)
Super Plat	A	175 m³/h - 37 db(A)	325 m³/h - 50 db(A)	415 m³/h - 57 db(A)	600 m³/h - 65 db(A)	740 m³/h - 70 db(A)
Sweet	A	230 m³/h - 46 db(A)	335 m³/h - 54 db(A)	465 m³/h - 61 db(A)	---	580 m³/h - 66 db(A)
Thin	A	145 m³/h - 34 db(A)	300 m³/h - 47 db(A)	385 m³/h - 52 db(A)	560 m³/h - 60 db(A)	680 m³/h - 64 db(A)
Thin Island	A	145 m³/h - 34 db(A)	300 m³/h - 47 db(A)	385 m³/h - 52 db(A)	560 m³/h - 60 db(A)	680 m³/h - 64 db(A)
Tribe	A	255 m³/h - 48 db(A)	365 m³/h - 57 db(A)	500 m³/h - 64 db(A)	---	600 m³/h - 69 db(A)
Tube Pro	C	240 m³/h - 47 db(A)	368 m³/h - 56 db(A)	603 m³/h - 68 db(A)	---	---
Tube Pro Island	C	240 m³/h - 47 db(A)	368 m³/h - 56 db(A)	603 m³/h - 68 db(A)	---	---
Vertigo	C	288 m³/h - 50 db(A)	450 m³/h - 60 db(A)	603 m³/h - 68 db(A)	---	691 m³/h - 71 db(A)
Ye	A	220 m³/h - 45 db(A)	300 m³/h - 52 db(A)	455 m³/h - 61 db(A)	---	600 m³/h - 66 db(A)

	CLASE ENERG.	1 VELOCIDAD m³/h-db(A)	2 VELOCIDAD m³/h-db(A)	3 VELOCIDAD m³/h-db(A)	4 VELOCIDAD m³/h-db(A)	5 VELOCIDAD m³/h-db(A)	6 VELOCIDAD m³/h-db(A)	7 VELOCIDAD m³/h-db(A)	8 VELOCIDAD m³/h-db(A)	9 VELOCIDAD m³/h-db(A)	INTENSIVA 1* m³/h-db(A)	INTENSIVA 2* m³/h-db(A)
NT FIT (Aspirante)	A	195 - 47	330 - 52	360 - 54	---	---	---	---	---	---	515 - 63	620 - 67
NT FLAME (Aspirante)	A	225 - 48	315 - 56	400 - 62	---	---	---	---	---	---	485 - 66	600 - 71
NT FLAME (Filtrante)	A	185 - 53	300 - 63	380 - 68	---	---	---	---	---	---	460 - 72	550 - 77
NT LIBRA (Aspirante)	A	135 - 33	340 - 57	405 - 62	---	---	---	---	---	---	500 - 66	630 - 72
NT LIBRA (Filtrante)	A	185 - 53	300 - 63	380 - 68	---	---	---	---	---	---	460 - 72	550 - 77
NT ONE (Aspirante)	A+	130 - 34	205 - 44	235 - 47	280 - 51	305 - 54	335 - 56	370 - 58	390 - 59	410 - 61	640 - 72	---
NT ONE (Filtrante)	A+	105 - 40	170 - 50	200 - 53	235 - 57	260 - 59	290 - 62	320 - 64	340 - 65	360 - 67	545 - 77	---
NT PRIME+ (Aspirante)	A	200 - 43	320 - 57	400 - 61	---	---	---	---	---	---	485 - 66	620 - 72
NT PRIME+ (Filtrante)	A	185 - 53	300 - 63	380 - 68	---	---	---	---	---	---	460 - 72	550 - 77
NT SWITCH (Aspirante)	A+	135 - 33	190 - 41	220 - 44	260 - 49	290 - 52	315 - 54	350 - 57	375 - 59	---	590 - 70	630 - 71
NT SWITCH (Filtrante)	A+	110 - 39	160 - 48	190 - 51	230 - 55	255 - 58	280 - 60	310 - 62	330 - 64	---	540 - 75	550 - 76

* Velocidad intensiva temporizada *Velocidade intensiva temporizada

** Modelo no sujeto a certificación energética obligatoria. *Modelo não sujeitas à obrigatoriedade de certificação energética.

DETALLES

DETALHES

	REDUCTOR 150/125	ALARMA FILTRO DE OLORES	ALARMA FILTRO DE GRASA	VALVULA ANTIRETORNO		REDUCTOR 150/125	ALARMA FILTRO DE OLORES	ALARMA FILTRO DE GRASA	VALVULA ANTIRETORNO
Adèle	√	√	√	√	L'essenza	---	√	√	√
Adèle Island	√	√	√	√	Lane	√	√	√	√
Aplomb	---	√	√	√	Lever	---	---	---	---
Bio	---	√	√	√	Lullaby@ Duct-Out	---	√	√	---
Bio Island	---	√	√	√	Majestic No Drip	---	√	√	√
Bloom	---	√	√	√	Mini Om	---	---	---	√
Bloom-S	---	√	√	√	Missy	---	---	---	√
Boxin Lx	√	---	---	---	Nuage	---	√	√	---
Boxin No Drip	√	√	√	---	Om Air	---	√	√	---
Boxin Plus	√	---	---	√	Pandora	---	√	√	---
Ciak	---	---	---	---	Pix	---	√	√	---
Cloud Seven	---	√	√	---	Plat	---	√	√	---
Cruise	---	√	√	√	Reef	---	√	√	√
Edith	---	√	√	---	Reef Island	---	√	√	√
Elibloc	---	---	---	---	Rules	---	√	√	√
Elite 14	---	---	---	√	Seashell	---	---	---	---
Elite 35 /Elite 35 Std	---	√	√	√	Shining	---	√	√	---
Era C	---	---	---	√	Shy-S	---	√	√	√
Era S	---	---	---	√	Skydome H16/H30	---	√	√	---
Getup	---	√	√	---	Spot Ng	√	---	---	√
Glass Out	---	√	√	√	Spot Plus	√	√	√	---
Haiku	√	√	√	√	Spot Plus Island	√	√	√	---
Haiku Island	√	√	√	√	Stone	---	---	---	---
Hidden 2.0	√	√	√	√	Stripe	---	√	√	√
Hidden 2.0 @	√	√	√	---	Stripe Urban	---	√	√	√
Highlight Glass H16/H30	---	√	√	---	Summilux	---	√	√	---
Highlight-X H16/H30	---	√	√	---	Super Plat	---	√	√	---
Ikona Light	---	√	√	---	Sweet	√	√	√	√
Illusion H16/H30	---	√	√	---	Thin	---	√	√	√
Interstellar	---	√	√	---	Thin Island	√	√	√	√
Joy	√	√	√	---	Tribe	---	√	√	√
Joy Island	---	√	√	√	Tube Pro	---	---	---	√
Juno	---	---	---	---	Tube Pro Island	√	---	---	√
Juno Urban	---	---	---	---	Vertigo	---	√	√	√
Kuadra Island	√	√	√	√	Ye	---	---	---	√
Kuadra	√	√	√	√					



ATENCIÓN AL PESO DE LA CAMPANA ATENÇÃO AO PESO DO EXAUSTOR

En caso de que nuestro proyecto incluya una campana de tipo en isla, suspendida o empotrada en un falso techo (ceiling), es recomendable realizar una estructura de cartón-yeso asegurándose de que pueda soportar el peso de la campana.

El peso varía dependiendo del modelo y del volumen total, la tabla siguiente representa una ayuda válida para construir un soporte adecuado sin tener que renunciar a un open space práctico y de moda.

	PESO NETO PESO LÍQUIDO
ADÉLE ISLAND	27,4 Kg
BIO ISLAND	32,80 Kg
CLOUD SEVEN (DUCT-OUT)	17,70 Kg
CLOUD SEVEN (FILTERING)	19,50 Kg
EDITH	19,25 Kg
HAIKU ISLAND (32 cm)	33,70 Kg
HAIKU ISLAND (120 cm)	46,30 Kg
HAIKU ISLAND (180 cm)	55,10 Kg
HILIGHT GLASS / HILIGHT-X (H16)	31,00 Kg
HILIGHT GLASS/ HILIGHT-X (H30)	34,10 Kg
HILIGHT GLASS/HILIGHT-X (NO MOTOR)	24,80 Kg
IKONA LIGHT	15,00 Kg
ILLUSION (H16)	23,00 Kg
ILLUSION (H30)	23,70 Kg
ILLUSION (NO MOTOR)	19,50 Kg
INTERSTELLAR	27,10 Kg
JOY ISLAND	28,75 Kg
JUNO	13,40 Kg
JUNO URBAN	13,50 Kg
KUADRA ISLAND (43 cm)	28,60 Kg
KUADRA ISLAND (60 cm)	33,50 Kg
LULLABY@ (DUCT-OUT)	42,00 Kg
LULLABY@ (FILTERING)	50,00 Kg
PIX	16,40 Kg
REEF ISLAND	26,20 Kg

Nos casos em que o nosso projeto de cozinha inclua um exaustor do tipo ilha, suspenso ou inserido num teto falso (ceiling), é uma boa prática ter o cuidado de efetuar uma estrutura de placa de gesso cartonado que possa suportar o peso do próprio exaustor.

O peso varia de acordo com os modelos e as dimensões, e a tabela seguinte é uma ajuda válida para construir um suporte adequado sem ter de renunciar a um open space (espaço aberto) prático e na moda.

	PESO NETO PESO LÍQUIDO
SEASHELL	33,80 Kg
SHINING	19,00 Kg
SKYDOME (H16)	25,20 Kg
SKYDOME (H30)	27,20 Kg
SKYDOME (NO MOTOR)	21,70 Kg
SPOT PLUS ISLAND	26,90 Kg
STAR	16,70 Kg
SUMMILUX	22,20 Kg
THIN ISLAND	34,20 Kg
TUBE PRO ISLAND	26,35 Kg
YE	66,00 Kg

FILTROS DE OLOR FILTROS ODORES

Filtro de carbón Filtro de carvão



Los filtros de olores tradicionales, compuestos por una mezcla de carbón activado, pierde su eficacia a través de su uso y tiene una vida media de 3-6 meses.

O filtro odores tradicional, composto por uma mistura de carvões ativos, perde a sua eficácia com o seu uso e tem uma vida média de 3-6 meses.

Filtro de carbón régénérable HP Filtro de carvão regenerável HP



El filtro de olores innovador con altos niveles de eficiencia >82% capaz de regenerarse y de durar hasta un máximo de tres años respecto a los filtros estándar que duran de 3 a 6 meses. Para mantener estas características el filtro se tiene que lavar cada 2 o 3 meses con agua caliente y detergente delicado o en la lavavajillas a 65°C. Una vez terminado el lavado y sacada el agua sobrante, el filtro puede ser secado en horno por 10 minutos a 100°.

Filtro odores inovador, com elevadíssimo nível de eficiência > 82% capaz de se regenerar e de durar até 3 anos, em comparação com filtros standard que duram em média 3-6 meses. Para manter tais características, o filtro deve ser lavado a cada 2-3 meses com água morna e detergente delicado ou na máquina de lavar loiça a 65°C. Uma vez terminada a lavagem e eliminado o excesso de água, o filtro pode ser secado no forno durante 10 minutos a 100°C.

Filtro de carbón régénérable Filtro de carvão regenerável



El filtro de larga duración tiene las mismas características del filtro carbón régénérable HP pero con una eficiencia de filtraje que va del 40 al 60%.

O long life filter tem as mesmas características do carvão regenerável HP mas com uma eficiência de filtração em torno a 40-60%.

Filtro de cerámica Filtro cerâmico



El filtro de cerámica es un innovador filtro de carbón modular que se regenera térmicamente en el horno cada 2/3 meses a 200° durante 45 minutos. Su propiedad químico- física permite alcanzar una alta eficiencia de absorción de olores y una mayor resistencia mecánica. 5 Años de vida promedio.

O filtro cerâmico é um inovador filtro de carvão modular que se regenera termicamente no forno a cada 2/3 meses a 200°C por 45 minutos. As suas propriedades físico-químicas permitem alcançar uma alta eficiência de absorção de odores e uma elevada resistência mecânica. 5 anos de vida útil média.



FILTROS DE OLOR FILTROS ODORES

	CÓDIGO FILTRO CÓDIGO FILTRO	TIPO FILTRO TIPO DE FILTRO	PRECIO PREÇO		CÓDIGO FILTRO CÓDIGO FILTRO	TIPO FILTRO TIPO DE FILTRO	PRECIO PREÇO
ADÉLE	CFC0141529A	Carbón/Carvão	32,00 €	CRUISE	CFC0141529A	Carbón/Carvão	32,00 €
	CFC0141725A	Carbón régénérable Carvão regenerável	71,00 €		CFC0141725A	Carbón régénérable Carvão regenerável	71,00 €
ADÉLE ISLAND	CFC0141529A	Carbón/Carvão	32,00 €	EDITH	CFC0140053	Carbón régénérable HP Carvão regenerável HP	208,00 €
	CFC0141725A	Carbón régénérable Carvão regenerável	71,00 €		CFC0140090	Carbón régénérable Carvão regenerável	115,00 €
APLOMB	CFC0140343	Carbón/Carvão	42,00 €	ELIBLOC	CFC0140122	Carbón/Carvão	29,00 €
BIO	CFC0140091	Carbón régénérable HP Carvão regenerável HP	196,00 €	ELITE 14	CFC0141571	Carbón/Carvão	44,00 €
BIO ISLAND	CFC0140091	Carbón régénérable HP Carvão regenerável HP	196,00 €	ELITE 35	CFC0140075	Carbón/Carvão	30,00 €
BLOOM	CFC0140343	Carbón/Carvão	42,00 €	ERA C	CFC0141571	Carbón/Carvão	44,00 €
	CFC0162221	Carbón régénérable Carvão regenerável	99,00 €	ERA S	CFC0141571	Carbón/Carvão	44,00 €
BLOOM-S	CFC0140343	Carbón/Carvão	42,00 €	FLAT GLASS	CFC0141529A	Carbón/Carvão	32,00 €
	CFC0162221	Carbón régénérable Carvão regenerável	99,00 €		CFC0141725A	Carbón régénérable Carvão regenerável	71,00 €
BOXIN	CFC0140343	Carbón/Carvão	42,00 €	GETUP	KIT0166432	Carbón régénérable HP Carvão regenerável HP	300,00 €
	CFC0162221	Carbón régénérable Carvão regenerável	99,00 €		KIT0166444	Carbón régénérable Carvão regenerável	99,00 €
BOXIN NO DRIP	CFC0140343	Carbón/Carvão	42,00 €	GLASS OUT	CFC0140343	Carbón/Carvão	42,00 €
	CFC0162221	Carbón régénérable Carvão regenerável	99,00 €		CFC0162221	Carbón régénérable Carvão regenerável	99,00 €
BOXIN PLUS	CFC0140343	Carbón/Carvão	42,00 €	HAIKU	CFC0141529A	Carbón/Carvão	32,00 €
	CFC0162221	Carbón régénérable Carvão regenerável	99,00 €		CFC0141725A	Carbón régénérable Carvão regenerável	71,00 €
CIAK	CFC0141563	Carbón/Carvão	25,00 €	HAIKU ISLAND	CFC0141529A	Carbón/Carvão	32,00 €
CLOUD SEVEN	CFC0140426	Carbón régénérable Carvão regenerável	78,00 €		CFC0141725A	Carbón régénérable Carvão regenerável	71,00 €

FILTROS DE OLOR FILTROS ODORES

	CÓDIGO FILTRO CÓDIGO FILTRO	TIPO FILTRO TIPO DE FILTRO	PRECIO PREÇO		CÓDIGO FILTRO CÓDIGO FILTRO	TIPO FILTRO TIPO DE FILTRO	PRECIO PREÇO
HIDDEN 2.0	CFC0140343	Carbón/Carvão	42,00 €	MAJESTIC NO DRIP	CFC0140343	Carbón/Carvão	42,00 €
	CFC0162221	Carbón régénérable Carvão regenerável	99,00 €		CFC0162221	Carbón régénérable Carvão regenerável	99,00 €
HIDDEN 2.0 @	CFC0140343	Carbón/Carvão	42,00 €	MINI OM	CFC0140423	Carbón régénérable Carvão regenerável	50,00 €
	CFC0162221	Carbone rigenerabile Regenerable charcoal	99,00 €	MISSY	CFC0141497	Carbón/Carvão	22,00 €
IKONA LIGHT	CFC0140343	Carbón/Carvão	42,00 €	NUAGE	CFC0140343	Carbón/Carvão	42,00 €
INTERSTELLAR	CFC0140053	Carbón régénérable HP Carvão regenerável HP	208,00 €		CFC0162221	Carbón régénérable Carvão regenerável	99,00 €
	JOY	CFC0140090	Carbón régénérable Carvão regenerável	115,00 €	OM AIR	CFC0140343	Carbón/Carvão
CFC0141529A		Carbón/Carvão	32,00 €	CFC0162221		Carbón régénérable Carvão regenerável	99,00 €
JOY ISLAND	CFC0141725A	Carbón régénérable Carvão regenerável	71,00 €	PANDORA	CFC0142324	Carbón/Carvão	54,00 €
	CFC0141529A	Carbón/Carvão	32,00 €	PIX	KIT0147175	Carbón régénérable Carvão regenerável	120,00 €
JUNO	CFC0140088	Carbón régénérable Carvão regenerável	53,00 €	PLAT	CFC0140423	Carbón régénérable Carvão regenerável	50,00 €
JUNO URBAN	CFC0140088	Carbón régénérable Carvão regenerável	53,00 €	REEF	CFC0141529A	Carbón/Carvão	32,00 €
KUADRA	CFC0140423	Carbón régénérable Carvão regenerável	50,00 €		CFC0141725A	Carbón régénérable Carvão regenerável	71,00 €
KUADRA ISLAND	CFC0140423	Carbón régénérable Carvão regenerável	50,00 €	REEF ISLAND	CFC0141529A	Carbón/Carvão	32,00 €
L'ESSENZA	CFC0140343	Carbón/Carvão	42,00 €		CFC0141725A	Carbón régénérable Carvão regenerável	71,00 €
LANE	CFC0140343	Carbón/Carvão	42,00 €	RULES	CFC0166361	Carbón régénérable Carvão regenerável	29,00 €
	CFC0162221	Carbón régénérable Carvão regenerável	99,00 €	SEASHELL	CFC0141725A	Carbón régénérable Carvão regenerável	71,00 €
LEVER	CFC0140343	Carbón/Carvão	42,00 €	SHINING	CFC0140053	Carbón régénérable HP Carvão regenerável HP	208,00 €
	CFC0162221	Carbón régénérable Carvão regenerável	99,00 €		CFC0140090	Carbón régénérable Carvão regenerável	115,00 €
				SHY-S	CFC0140343	Carbón/Carvão	42,00 €



FILTROS DE OLOR FILTROS ODORES

	CÓDIGO FILTRO CÓDIGO FILTRO	TIPO FILTRO TIPO DE FILTRO	PRECIO PREÇO
SPOT NG	CFC0141529A	Carbón/Carvão	32,00 €
	CFC0141725A	Carbón régénérable Carvão regenerável	71,00 €
SPOT PLUS	CFC0141529A	Carbón/Carvão	32,00 €
	CFC0141725A	Carbón régénérable Carvão regenerável	71,00 €
SPOT PLUS ISLAND	CFC0141529A	Carbón/Carvão	32,00 €
	CFC0141725A	Carbón régénérable Carvão regenerável	71,00 €
STONE	CFC0141529A	Carbón/Carvão	32,00 €
	CFC0141725A	Carbón régénérable Carvão regenerável	71,00 €
STRIPE	CFC0140343	Carbón/Carvão	42,00 €
	CFC0162221	Carbón régénérable Carvão regenerável	99,00 €
STRIPE URBAN	CFC0140343	Carbón/Carvão	42,00 €
	CFC0162221	Carbón régénérable Carvão regenerável	99,00 €
SUMMILUX	CFC0140053	Carbón régénérable HP Carvão regenerável HP	208,00 €
	CFC0140090	Carbón régénérable Carvão regenerável	115,00 €
SUPER PLAT	CFC0140423	Carbón régénérable Carvão regenerável	50,00 €
SWEET	CFC0140426	Carbón régénérable Carvão regenerável	78,00 €
THIN	CFC0141529A	Carbón/Carvão	32,00 €
	CFC0141725A	Carbón régénérable Carvão regenerável	71,00 €
THIN ISLAND	CFC0141529A	Carbón/Carvão	32,00 €
	CFC0141725A	Carbón régénérable Carvão regenerável	71,00 €

	CÓDIGO FILTRO CÓDIGO FILTRO	TIPO FILTRO TIPO DE FILTRO	PRECIO PREÇO
TRIBE	CFC0141529A	Carbón/Carvão	32,00 €
	CFC0141725A	Carbón régénérable Carvão regenerável	71,00 €
TUBE PRO	CFC0140423	Carbón régénérable Carvão regenerável	50,00 €
TUBE PRO ISLAND	CFC0140423	Carbón régénérable Carvão regenerável	50,00 €
VERTIGO	CFC0140343	Carbón/Carvão	42,00 €
	CFC0162221	Carbón régénérable Carvão regenerável	99,00 €
YE	CFC0141737	Carbón régénérable Carvão regenerável	109,50 €

	CÓDIGO FILTRO CÓDIGO FILTRO	TIPO FILTRO TIPO DE FILTRO	PRECIO PREÇO
NIKOLATESLA FIT	KIT0167755	Filtro de cerámica Filtro cerâmico	200,00 €
NIKOLATESLA FLAME	KIT0147855	Filtro de fibra de carbono Filtro de fibra de carbono	150,00 €
	KIT0120952A	Filtro de cerámica Filtro cerâmico	315,00 €
NIKOLATESLA LIBRA	KIT0120952A	Filtro de cerámica Filtro cerâmico	315,00 €
NIKOLATESLA ONE	KIT0120952A	Filtro de cerámica Filtro cerâmico	315,00 €
NIKOLATESLA PRIME +	KIT0120952A	Filtro de cerámica Filtro cerâmico	315,00 €
NIKOLATESLA SWITCH	KIT0120952A	Filtro de cerámica Filtro cerâmico	315,00 €

* para los kits de filtro de carbón relativos a los modelos de techo, consulte la sección específica

* para os kits de filtro de carbono relativos aos modelos de teto, veja na secção dedicada

FILTROS DE GRASAS FILTROS ANTI-GORDURA

Filtro De Grasas De Aluminio Filtro anti-gordura de aluminio

KIT0010805 23,50 €

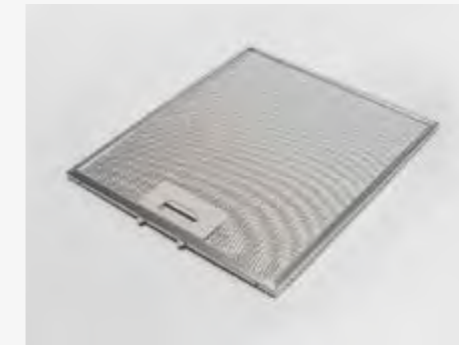

Disponibile Para Disponibile para
ADÈLE / ADÈLE ISLAND
/ BLOOM / BLOOM-S
/ CRUISE / JOY / JOY
ISLAND / L'ESSENZA /
MAJESTIC NO DRIP /
MISSY / SPOT PLUS /
SPOT PLUS ISLAND /
STRIPE / STRIPE URBAN

Filtro de grasas en capas de aluminio (gfa). Este filtro es el más vendido en el mercado porque gracias a su tamaño puede lavarse fácilmente a mano o en lavavajillas.

Filtro anti-gordura a camadas de aluminio (gfa). Este filtro é o mais popular no mercado, também porque devido ao seu tamanho pode ser fácilmente lavado à mão e na máquina de lavar.

Filtro Profesionales Buffle Filtro Profissional Buffle

KIT0010804 89,50 €



Disponibile Para Disponibile para
ADÈLE / ADÈLE ISLAND
/ BLOOM / BLOOM-S
/ CRUISE / JOY / JOY
ISLAND / L'ESSENZA /
MAJESTIC NO DRIP /
MISSY / SPOT PLUS /
SPOT PLUS ISLAND /
STRIPE / STRIPE URBAN

Filtros de grasas totalmente en acero que da al producto un aspecto típico de las campanas industriales. Gracias al laberinto de las capas en acero, este filtro tiene una mayor captación de grasas.

Filtro anti-gordura completamente em aço que dá ao produto um aspeto típico dos exaustores industriais. Graças ao labirinto dos estratos em aço, este filtro tem uma elevada capacidade de absorção de gorduras.

Filtros profesionales inox Filtro profesional de inox

KIT0010806 33,00 €



Disponibile Para Disponibile para
ADÈLE / ADÈLE ISLAND
/ BLOOM / BLOOM-S
/ CRUISE / JOY / JOY
ISLAND / L'ESSENZA /
MAJESTIC NO DRIP /
MISSY / SPOT PLUS /
SPOT PLUS ISLAND /
STRIPE / STRIPE URBAN

Filtro de grasa con una primera capa en acero y chapa microperforada posterior, que se lava fácilmente e capta mayormente las grasas.

Filtro anti-gordura com a primeira camada em aço e chapa micro-perfurada posterior, fácilmente lavável e com uma alta absorção de gordura.



MOTORES EXTERNOS MOTORES EXTERIORES

GME MOTOR EXTERNO DE PARED

Capacidad Caudal **1100 m³/h**
Consumo total Absorção total **150 W**
Salida Diámetro da saída **150 mm**

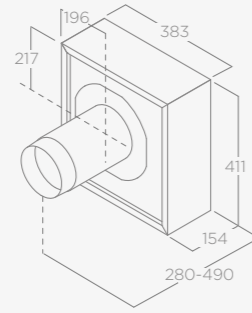

KIT0147880
1.300,00 €

Disponível para
**HIGHLIGHT GLASS /
HIGHLIGHT-X / ILLUSION /
SKYDOME**

GME MOTOR EXTERNO DE TECHO

Capacidad Caudal **1200 m³/h**
Consumo total Absorção total **200 W**
Salida Diámetro da saída **150 mm**

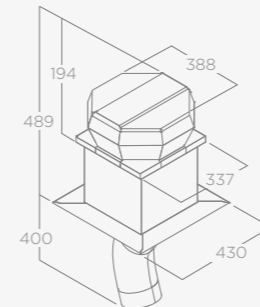

KIT0147881
2.300,00 €

Disponível para
**HIGHLIGHT GLASS /
HIGHLIGHT-X / ILLUSION /
SKYDOME**

GME MOTOR EXTERNO PARA TECHO INCLINADO

Capacidad Caudal **1200 m³/h**
Consumo total Absorção total **200 W**
Salida Diámetro da saída **150 mm**

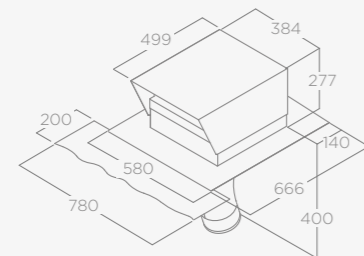

KIT0147882
1.890,00 €

Disponível para
**HIGHLIGHT GLASS /
HIGHLIGHT-X / ILLUSION /
SKYDOME**

GME MOTOR INTERMEDIO

Capacidad Caudal **2150 m³/h**
Consumo total Absorção total **200 W**
Salida Diámetro da saída **150 mm**

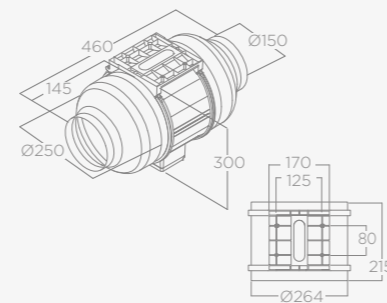

KIT0147879
990,00 €

Disponível para
**HIGHLIGHT GLASS /
HIGHLIGHT-X / ILLUSION /
SKYDOME**

KIT DE ESTANTERIA KIT PRATELEIRA

LULLABY@

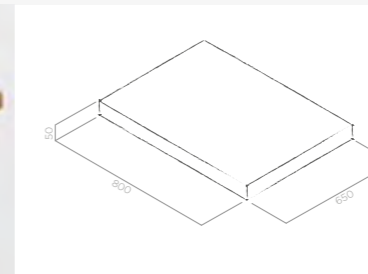

KIT0147858
300,00 €

KIT DE ESTANTERIA LULLABY@
(MADERA)
KIT PRATELEIRA LULLABY@
(MADEIRA)

KIT0147859
300,00 €

KIT DE ESTANTERIA LULLABY@
(BLANCA)
KIT PRATELEIRA LULLABY@
(BRANCA)

BIO

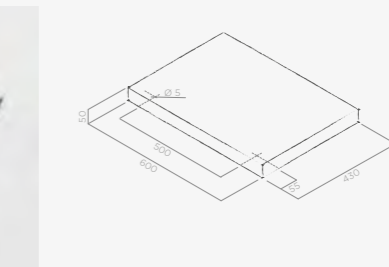

KIT DE ESTANTERIA BIO 60CM
KIT PRATELEIRA BIO 60CM

KIT0120946
270,00 €

BIO ISLAND

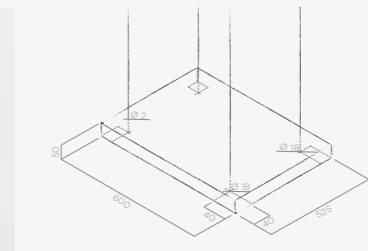

KIT0120947
270,00 €

KIT DE ESTANTERIA BIO IS-
LAND 60CM+ 2 CABLES
KIT PRATELEIRA BIO ISLAND
60CM+ 2 CABOS

KIT0120948
80,00 €

KIT DE CABLES BIO ISLAND 1,7 M
KIT CABOS BIO ISLAND 1,7 MT



KIT CHIMENEAS ESPECIAL KIT CHAMINÉS ESPECIAIS

KIT CHIMENEA ACERO INOXIDABLE
KIT CHAMINÉ AÇO INOXIDÁVEL

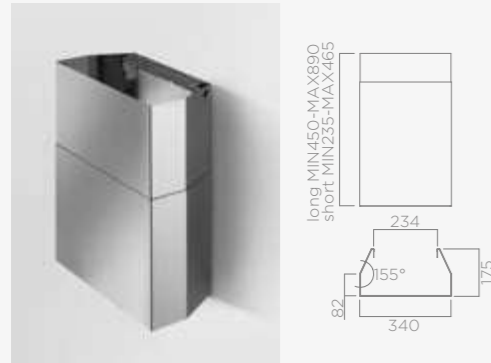

Long KIT01513 204,00 €
Short KIT01797 185,00 €

Disponible Para Disponível para
MINI OM / VERTIGO

KIT CHIMENEA ACERO INOXIDABLE
KIT CHAMINÉ AÇO INOXIDÁVEL



Long KIT0010439 204,00 €
Short KIT0010700 147,00 €

Disponible Para Disponível para
OM AIR

KIT CHIMENEA ACERO INOXIDABLE H12
KIT CHAMINÉ AÇO INOXIDÁVEL H12

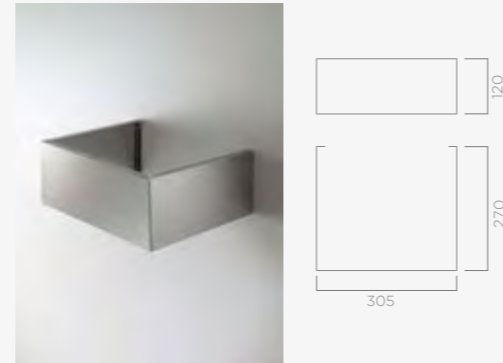

KIT0091876 44,50 €

Disponible Para Disponível para
BOXIN / BOXIN PLUS / BOXIN NO DRIP /
GLASS OUT / LEVER

KIT CHIMENEA ACERO INOXIDABLE H185+H185
KIT CHAMINÉ AÇO INOXIDÁVEL H185+H185

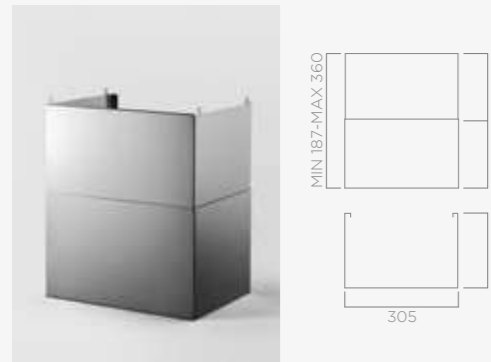

KIT0141458 74,00 €

Disponible Para Disponível para
BOXIN / BOXIN PLUS / BOXIN NO DRIP /
GLASS OUT / LEVER / HIDDEN 2.0 / HIDDEN 2.0@

KIT CHIMENEA NEGRO
KIT CHAMINÉ PRETO

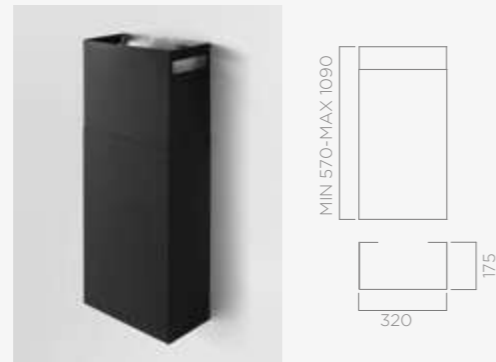

KIT0166364 109,00 €

Disponible Para Disponível para
PLAT / RULES / SUPER PLAT

KIT CHIMENEA ACERO INOXIDABLE
KIT CHAMINÉ AÇO INOXIDÁVEL



KIT0171543 109,00 €

Disponible Para Disponível para
PLAT / RULES / SUPER PLAT

CONTROL REMOTO CONTROLO REMOTO

El nuevo radioccontrol Elica, diseñado por Fabrizio Crisá, es ultra sutil, resistente práctico gracias a los imanes que permiten la colocación sobre objetos metálicos. En cristal y aluminio. Disponible en la versión blanca o negra.

O novo radiocomando Elica, desenhado por Fabrizio Crisá, é ultra fino, resistente e práctico, graças aos ímanes que lhe permitem o posicionamento sobre objetos de metal. Em vidro e alumínio. Disponível nas versões branca e preta.

Blanco
Branco

KIT0121468
73,50 €

Negro
Preto

KIT0121469
73,50 €



PERMITE ENCENDER LA LUZ AMBIENTE. CON UNA PRESIÓN PROLONGADA SE PUEDE REGULAR LA INTENSIDAD DE LA LUZ.

Permite ligar a luz ambiente. Com uma pressão prolongada, torna-se possível ajustar a intensidade da luz.

BATERÍA RECARGABLE CON ENCHUFE MICRO USB (CABLE SUMINISTRADO).

Bateria recarregável com cabo micro USB (cabo incluído).



LA TECLA + AUMENTA LA POTENCIA DE ASPIRACIÓN MIENTRAS EL - LA REDUCE. PULSANDO EST TECLA LA CAMPANA, PRESCINDIENDO DE LA VELOCIDAD EN LA QUE SE ENCUENTRA, SE APAGA.

A tecla + aumenta a potência de aspiração, enquanto que a - a reduz. Mantendo pressionado este último, o exaustor, independentemente da velocidade em que se encontra, desliga-se.

LA LUZ EN LA PLACA SE ENCIENDE CON UNA LIGERA PRESIÓN DE LA TECLA. CON UNA PRESIÓN PROLONGADA SE ACTIVAN, SEGÚN EL MODELO, LAS FUNCIONALIDADES AVANZADAS: LA DIM-LIGHT (QUE REGULA LA INTENSIDAD DE LA LUZ) O LA TUNE- WHITE (QUE PERMITE EL CAMBIO DE TEMPERATURA DE LAS LED)

A luz sobre a placa acende-se com uma ligeira pressão da tecla. Com uma pressão prolongada ativam-se, dependendo do modelo, as funcionalidades avançadas: dim-light (que ajusta a intensidade da luz) ou a tune-white (que permite a variação da temperatura dos led).



ACCESORIOS DE INSTALACIÓN ACESSÓRIOS DE INSTALAÇÃO



150x70x1500mm
1052B

27,50 €



150x70x1000mm
1052C

19,00 €



90° 150x70mm
1052F

11,00 €



150x70 - Ø125mm
1052G

12,00 €



Ø125-100mm
1052L

9,00 €



Ø125x1000mm
1052N

9,00 €



Ø125x3000mm
1052W

34,50 €



Ø125x1000mm
1052O

18,00 €



Ø125
1052P

8,00 €



150x70 - Ø125mm
1052Q

12,50 €



90° Ø125mm
1052R

13,50 €



150x70mm
1052D

9,00 €



90° 150x70mm
1052E

14,50 €



Ø125x750mm + fascette
KIT0094727

51,50 €



220x90x1000mm
1053M

26,50 €



150x70x1000mm
1052C

19,00 €



150x70 - Ø150mm
1053Q

27,50 €



90° 220x90mm
1053S

24,50 €



Ø150-125mm
1052M

9,00 €



Ø150x3000mm
1052AD

42,50 €



Ø150x1000mm
1053W

22,00 €



Ø150
1053Z

9,00 €



220x90 - Ø150mm
1053P

24,50 €



220x90mm
1053N

14,50 €

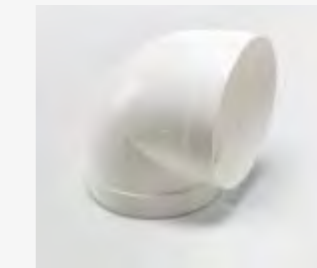

Ø150mm
1053Y

24,50 €



90° 220x90mm
1053R

31,50 €



Ø150x750mm + fascette
KIT0094725

62,00 €



Ø150
KIT0162617

10,00 €

DIFUSOR DE AIRE PARA INSTALACIÓN EN FILTRANTES
MODELOS DE ENCASTRE.
DIFUSOR DE AR DE ARMÁRIO DE PAREDE PARA
PRODUTOS FILTRANTES ENCASTRADOS.

Útil para evitar la intrusión de objetos en el
conducto de aire y para dirigir el flujo de vapor
saliente hacia el centro de la habitación.

Útil para evitar a intrusão de objetos na conduta de ar
e direcionar o fluxo do vapor de saída para o centro
da divisão.

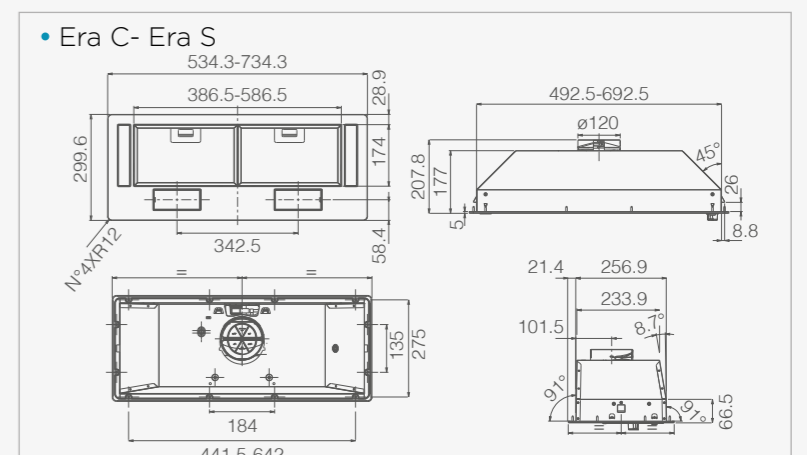
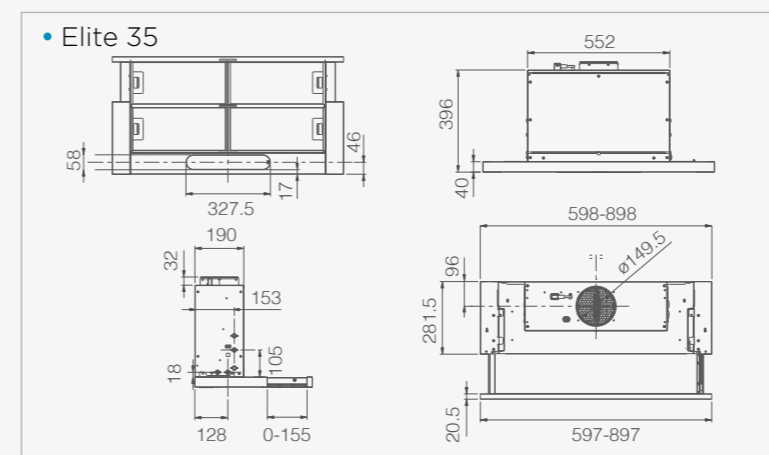
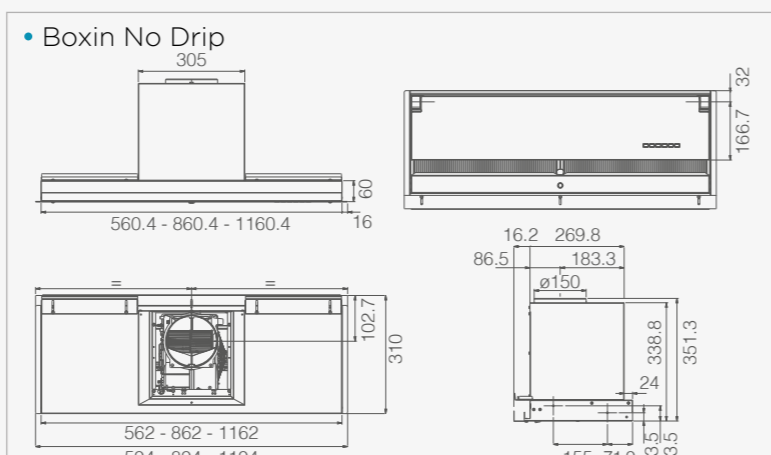
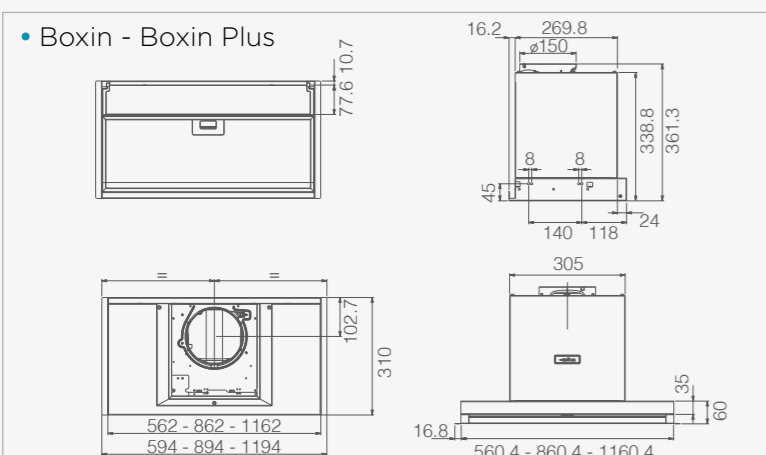
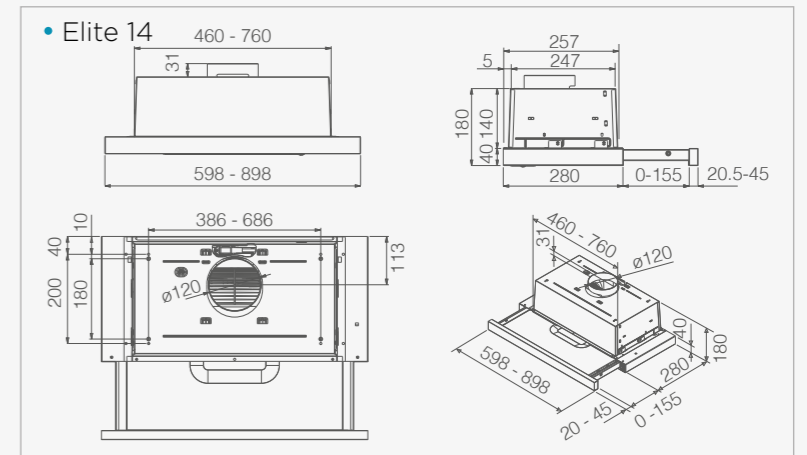
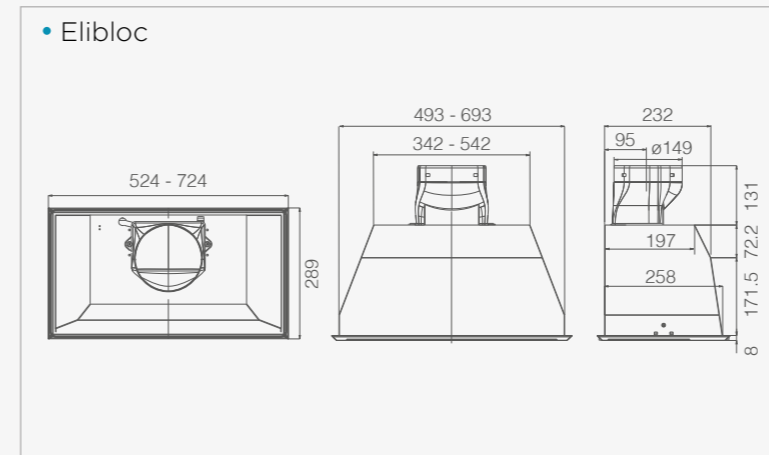
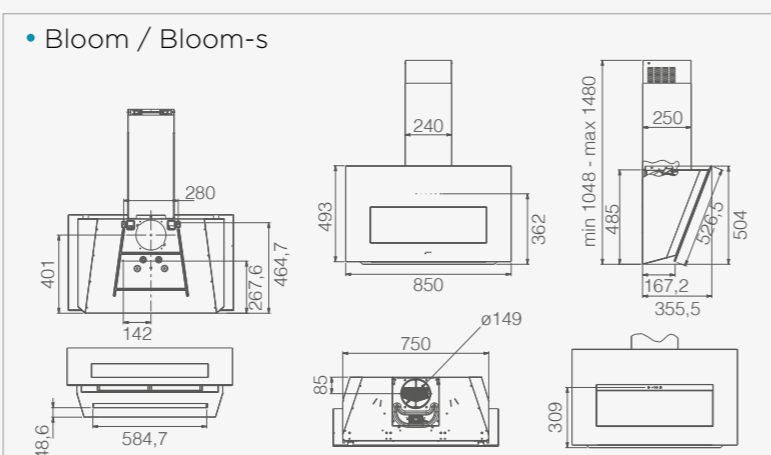
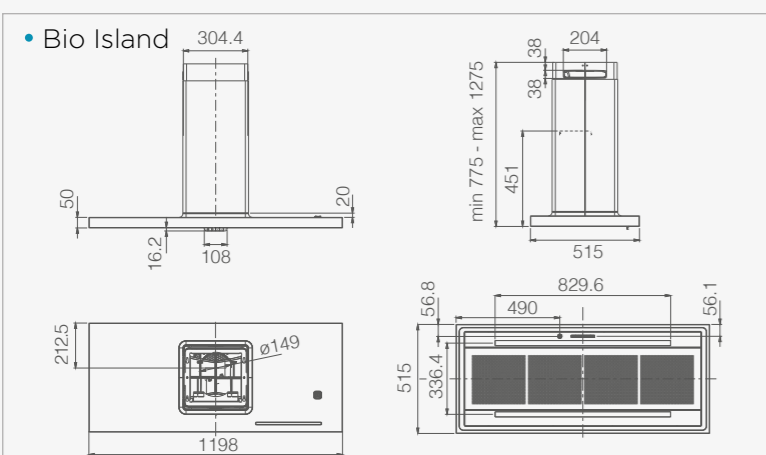
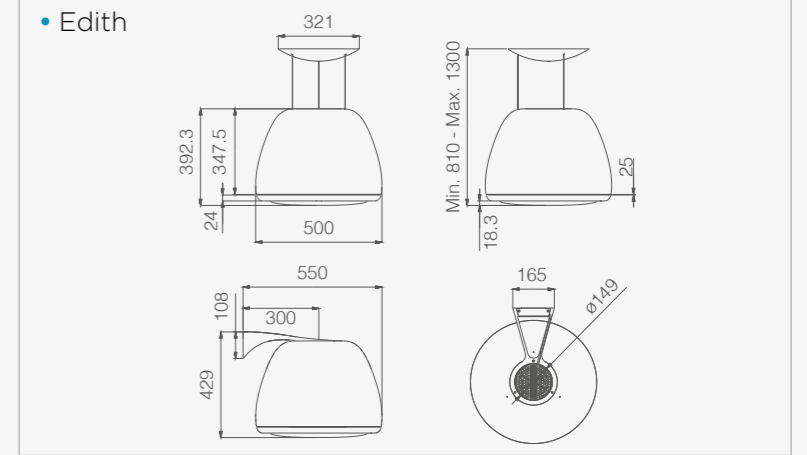
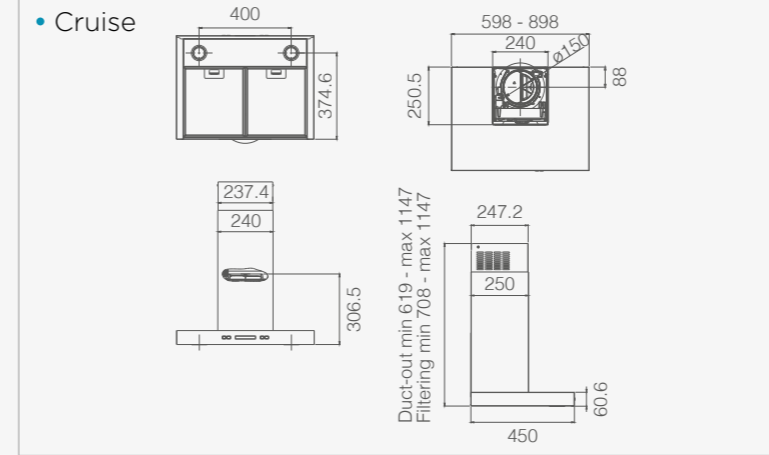
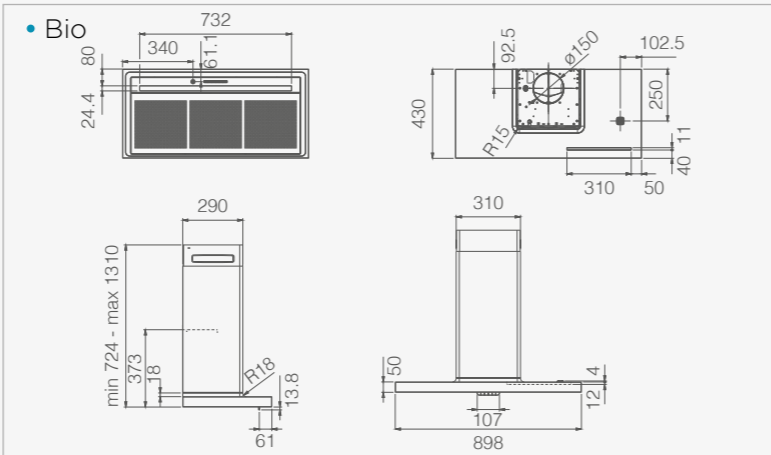
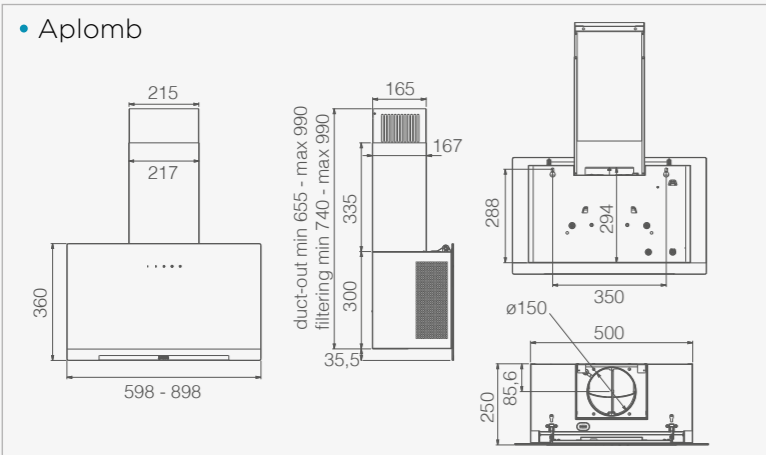
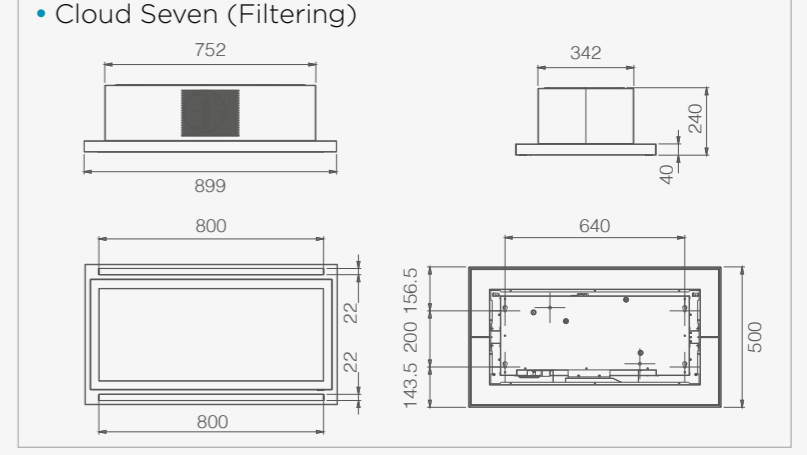
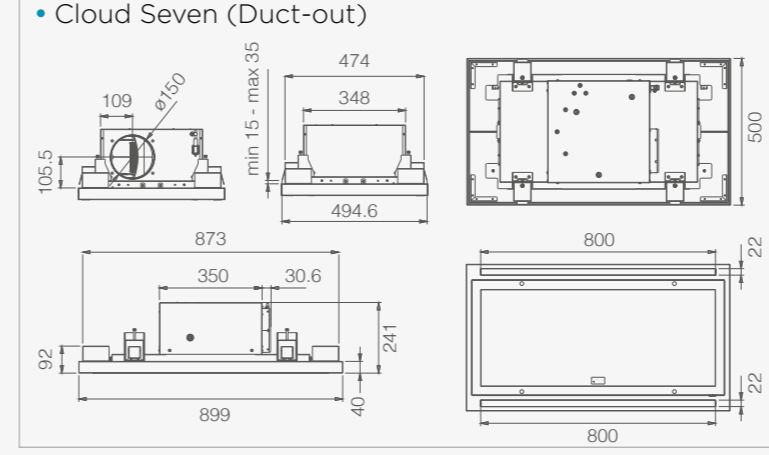
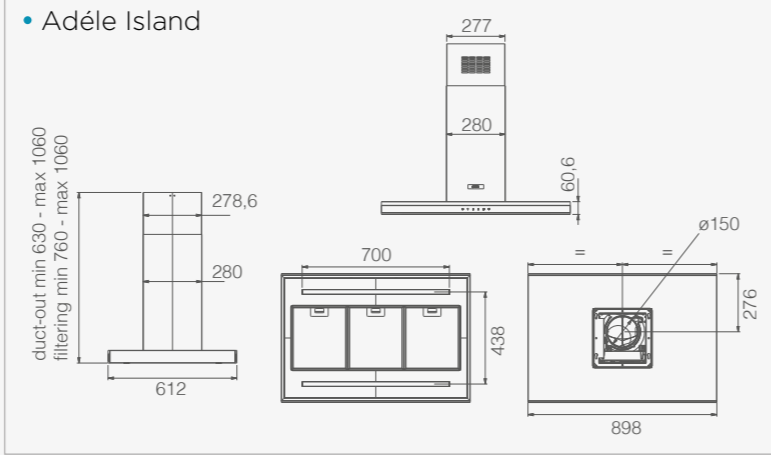
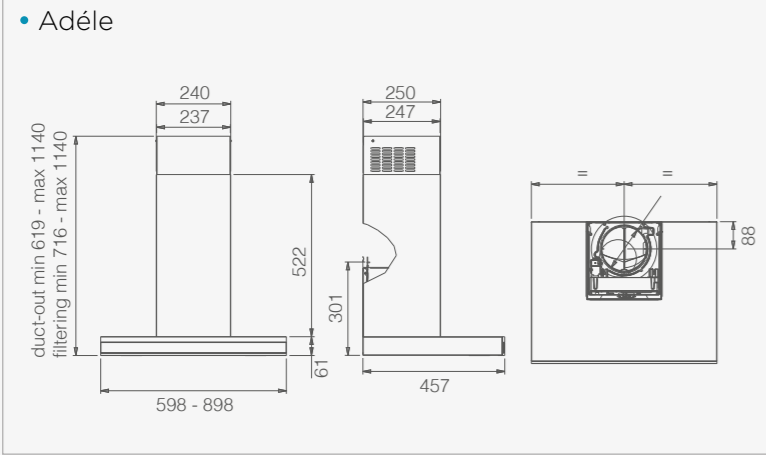

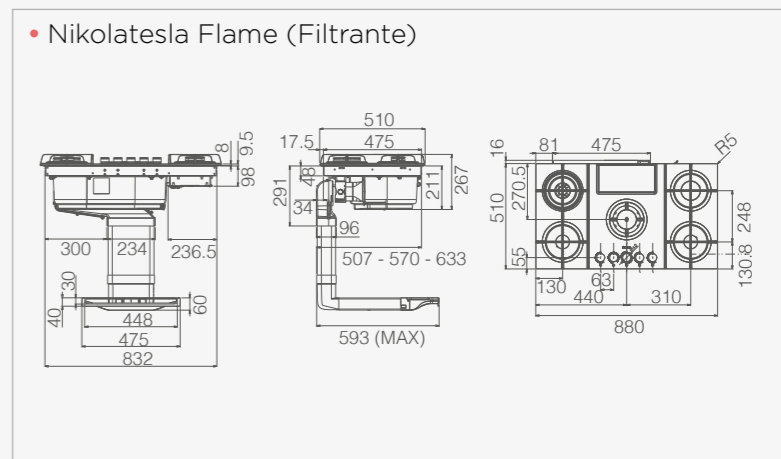
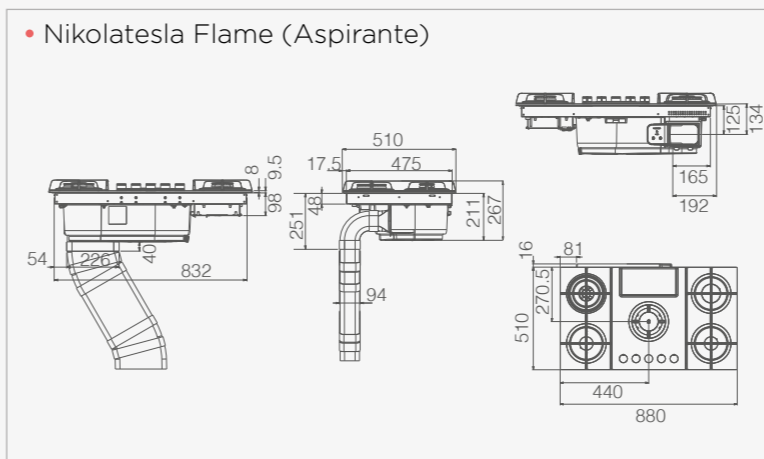
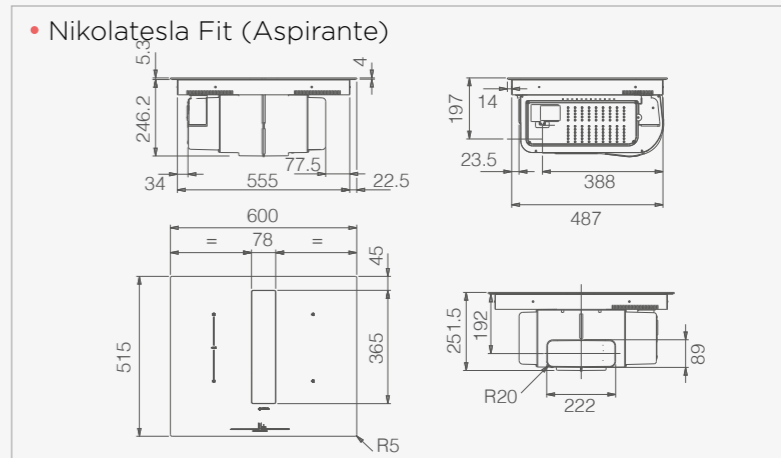
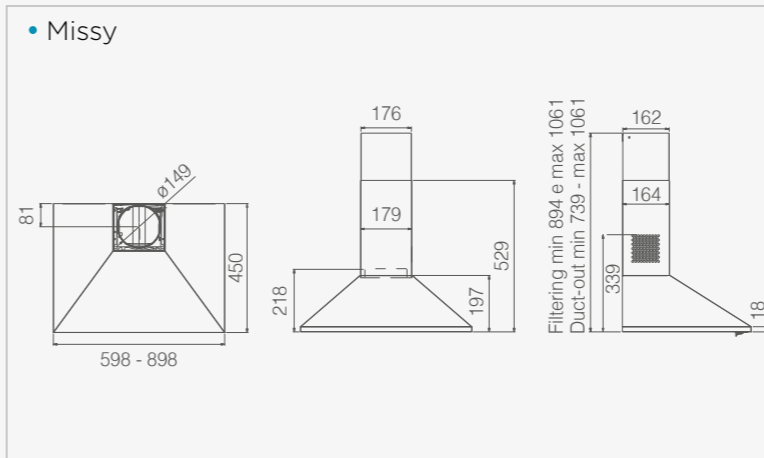
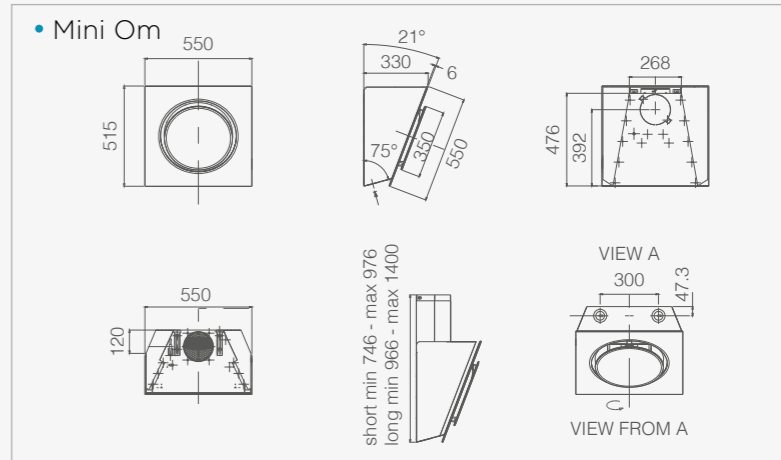
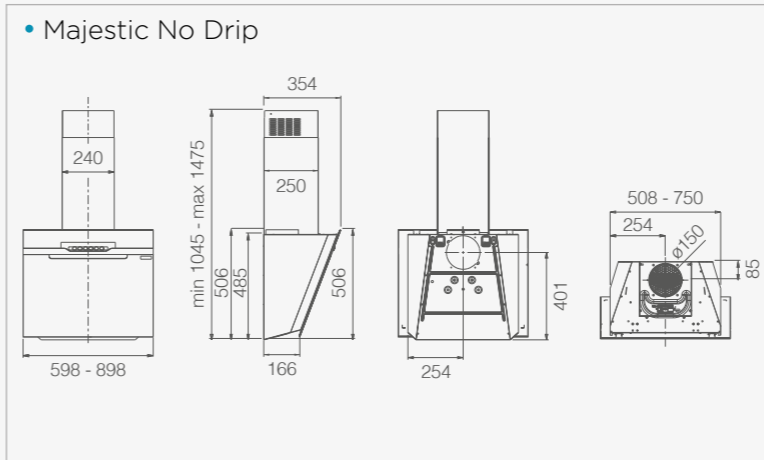
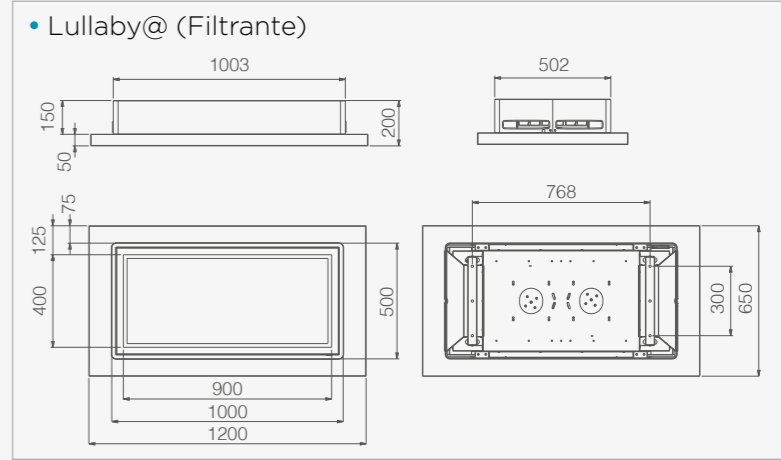
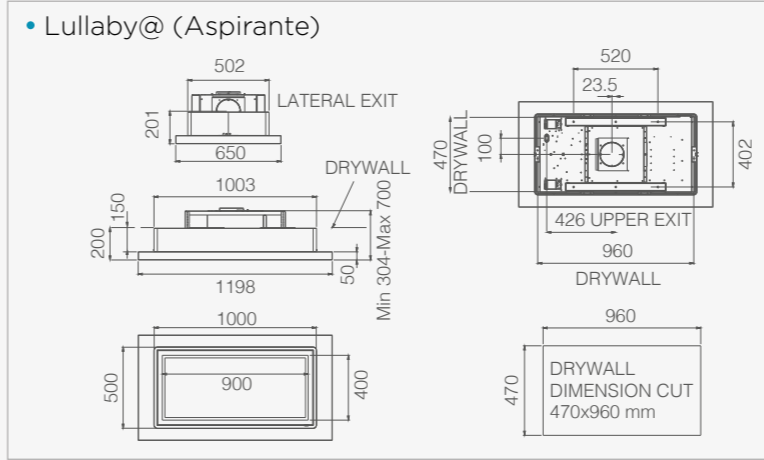
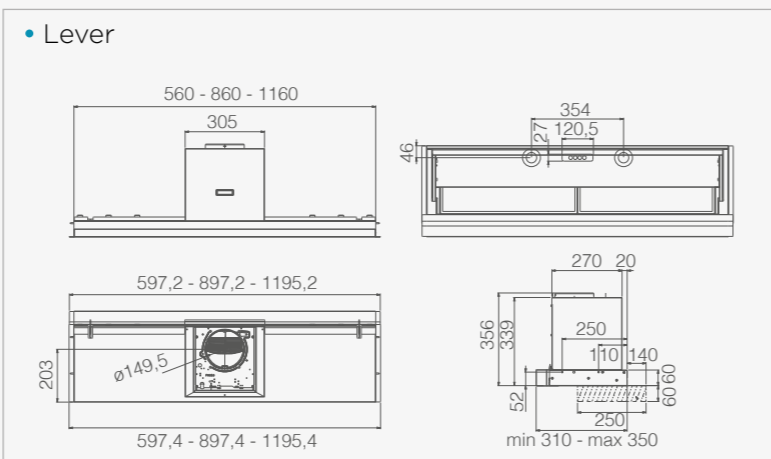
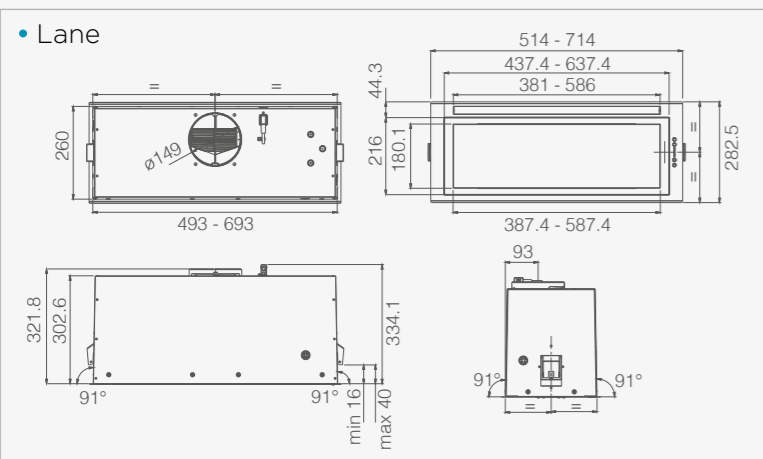
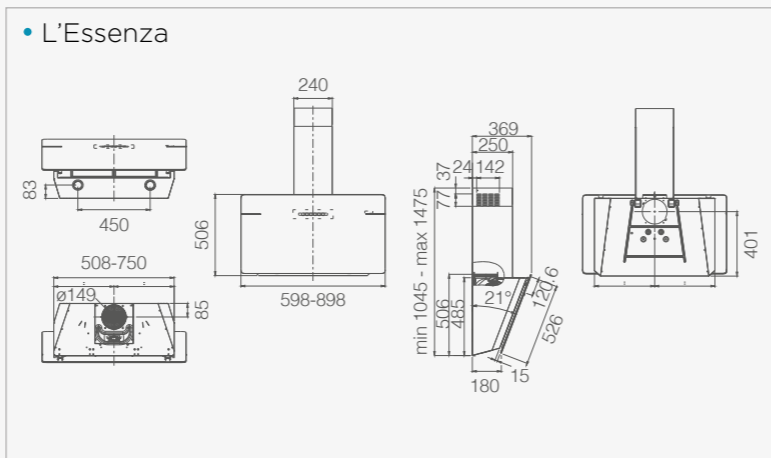
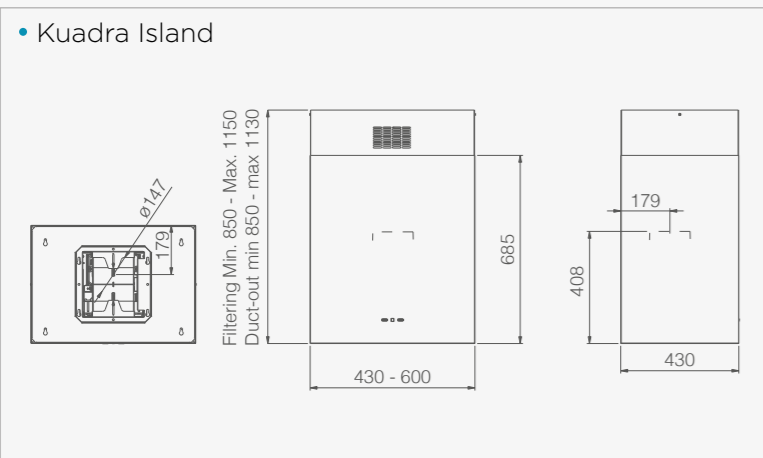
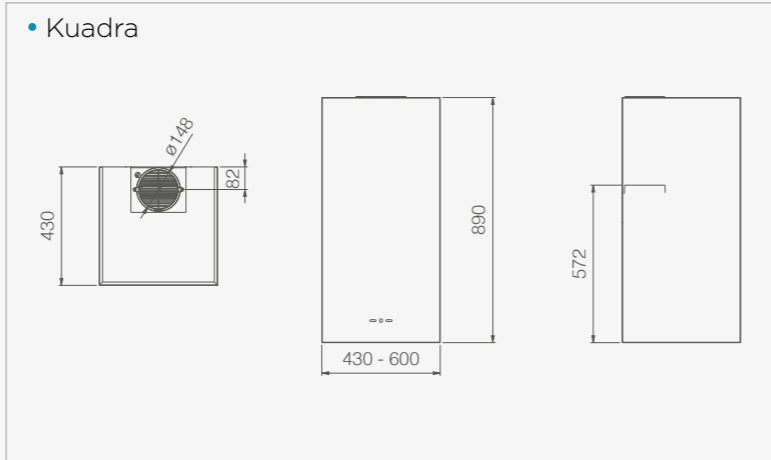
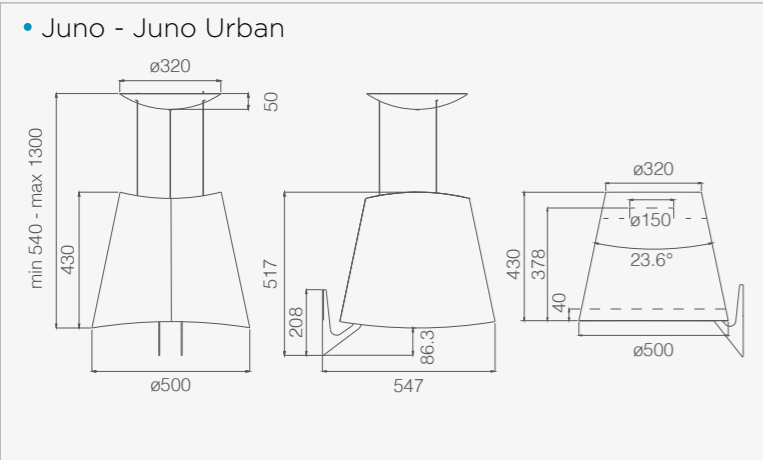
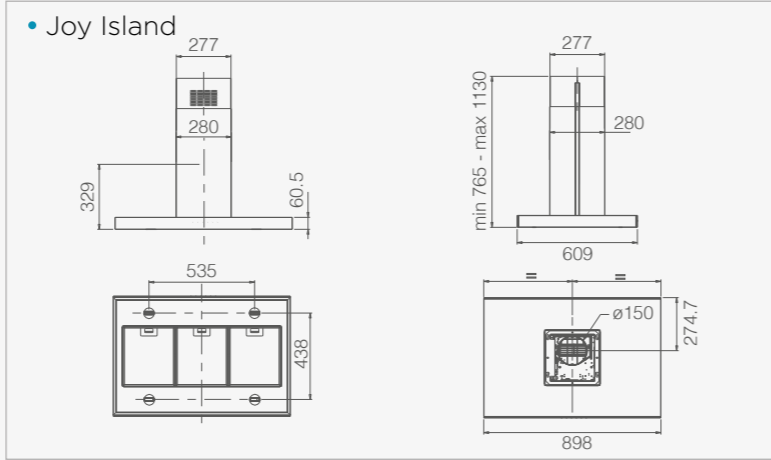
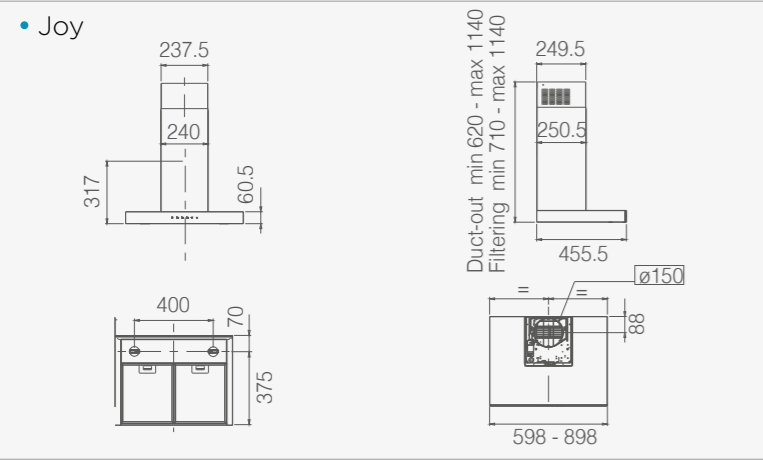



• Nikolatesla Libra (Aspirante)

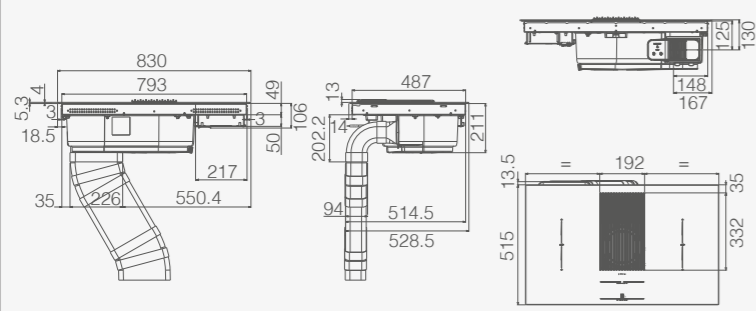

• Nikolatesla Libra (Filtrante)

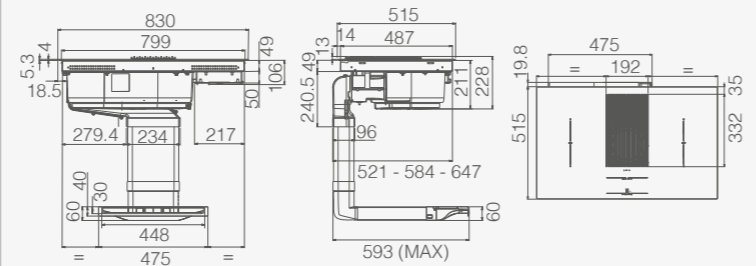

• Nuage

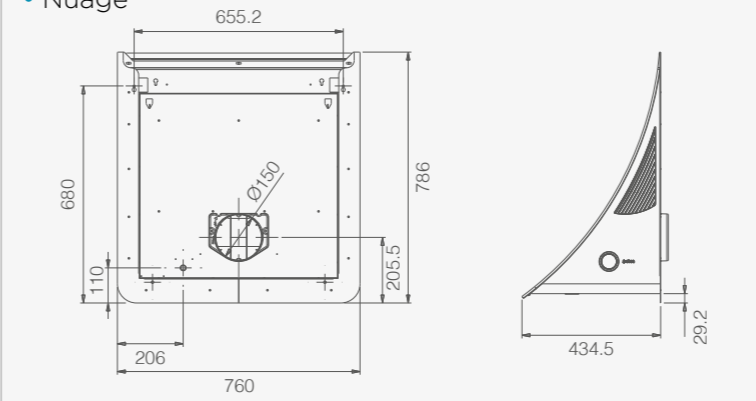

• Om Air

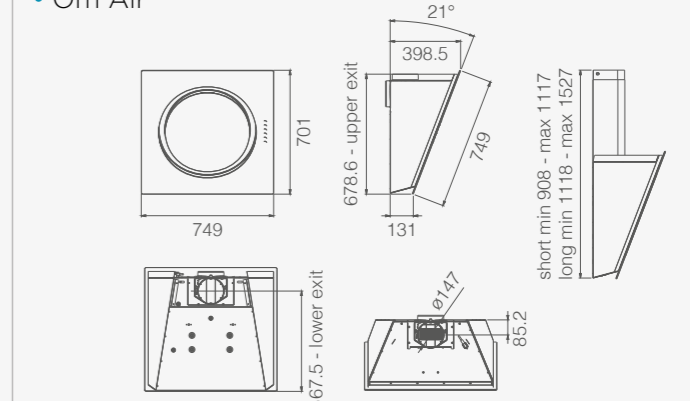

• Nikolatesla One (Aspirante)

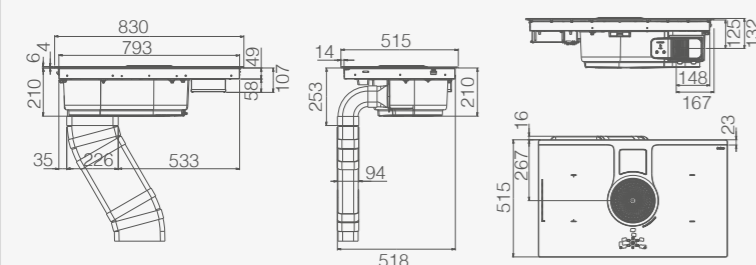

• Nikolatesla One (Filtrante)

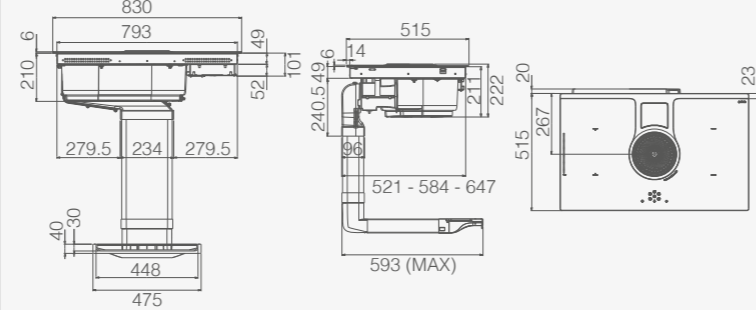

• Pandora

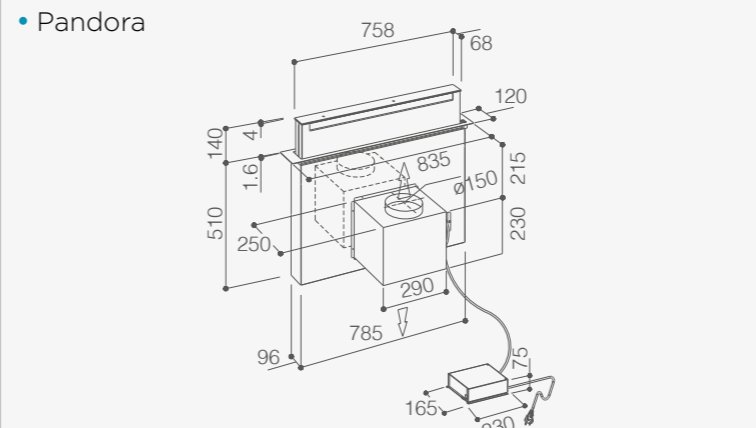

• Pix

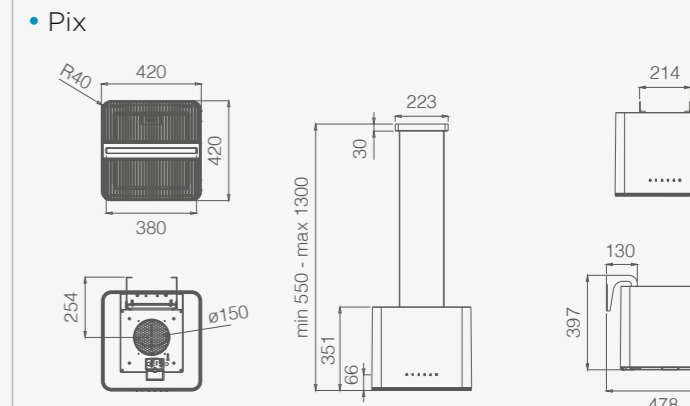

• Nikolatesla Prime (Aspirante)

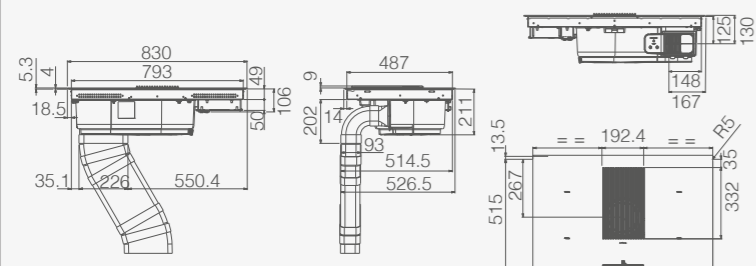

• Nikolatesla Prime + (Filtrante)

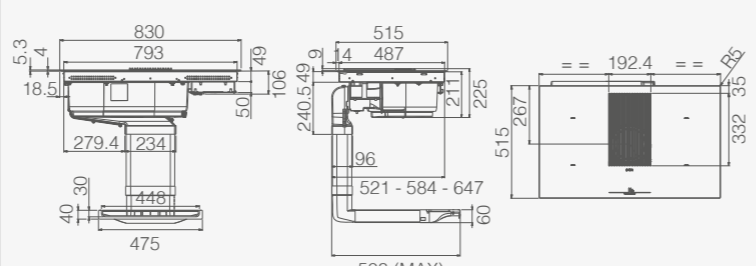

• Plat

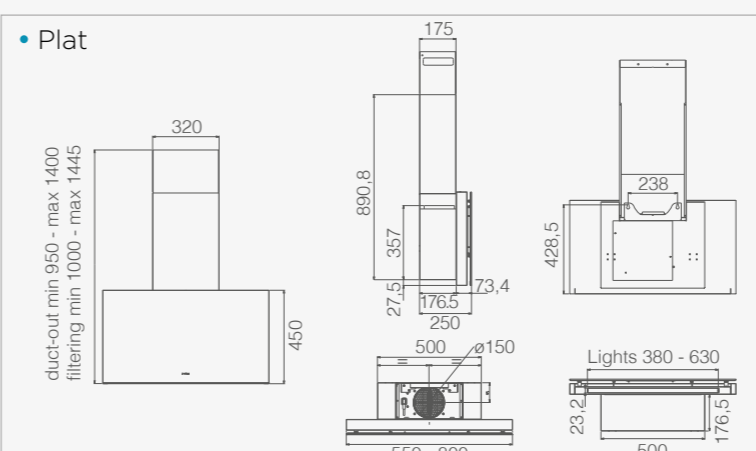

• Reef

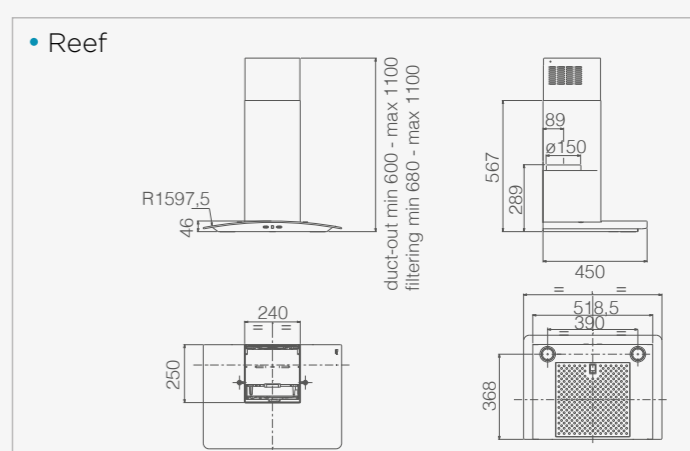

• Nikolatesla Switch (Aspirante)

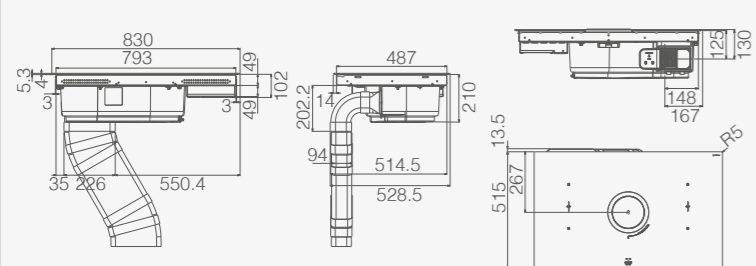

• Nikolatesla Switch (Filtrante)

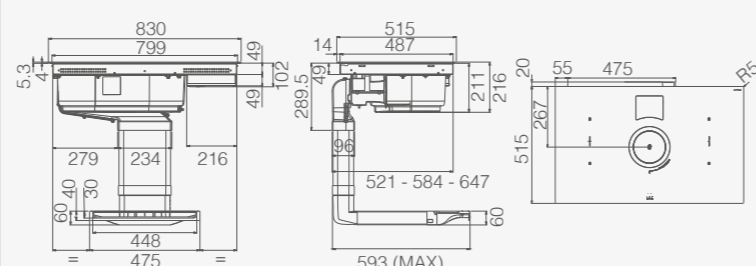

• Reef Island

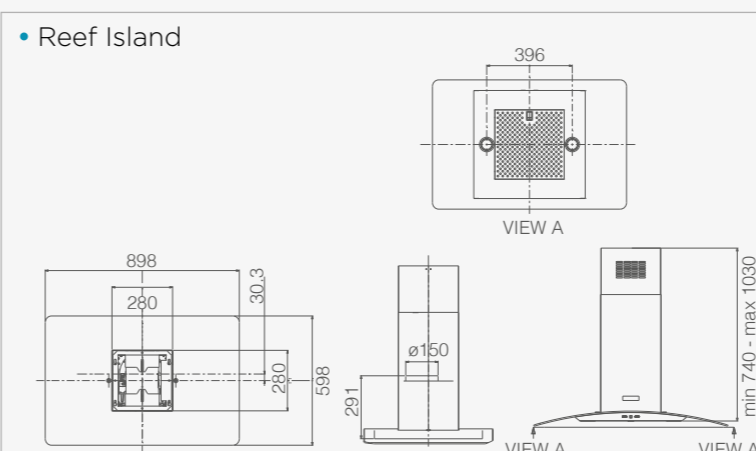

• Rules

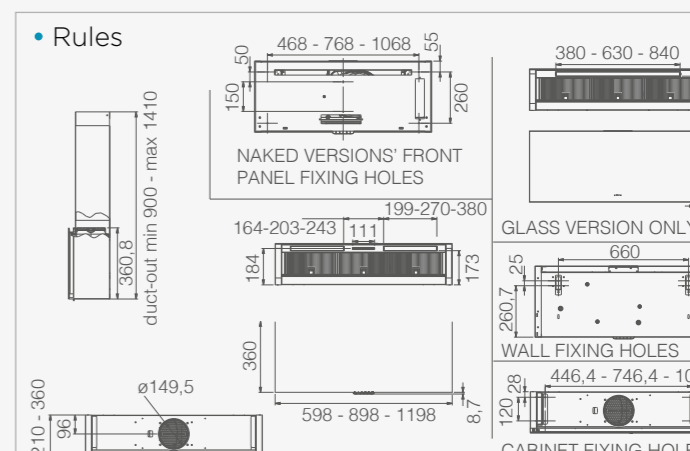

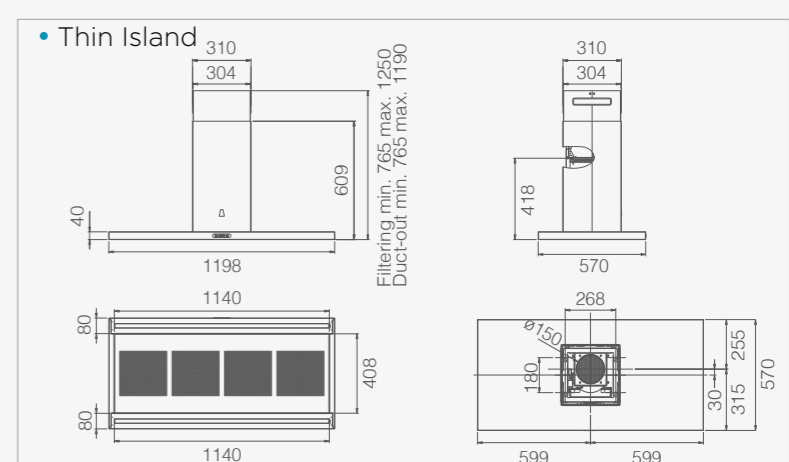
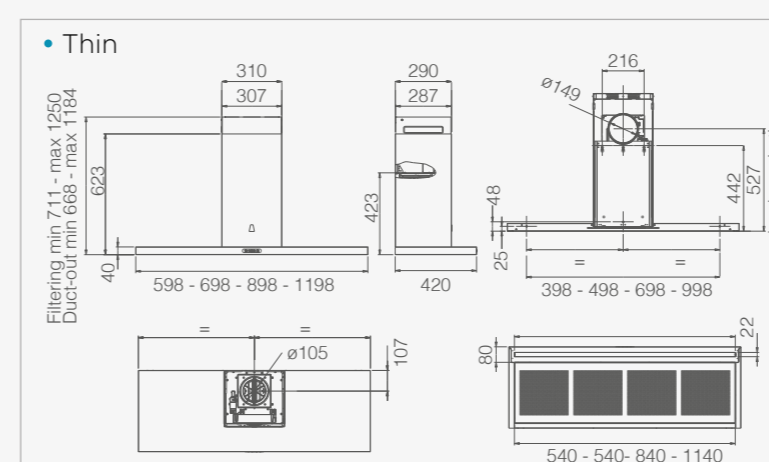
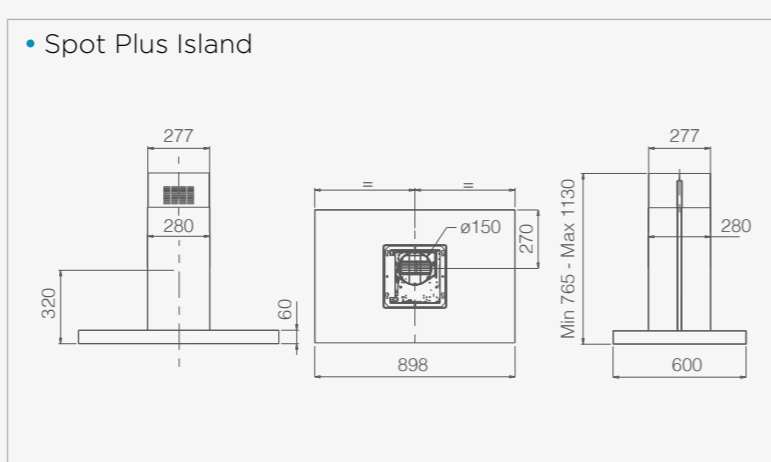
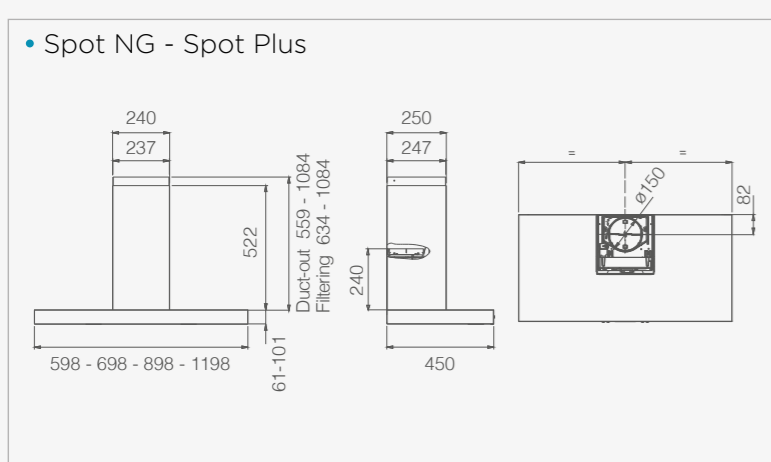
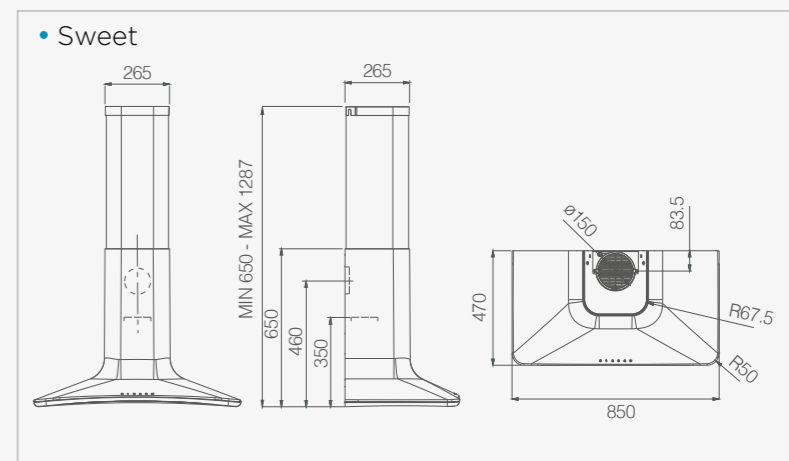
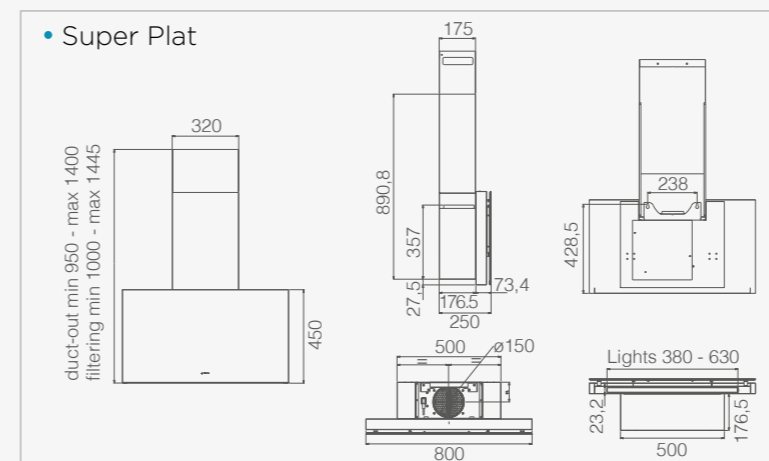
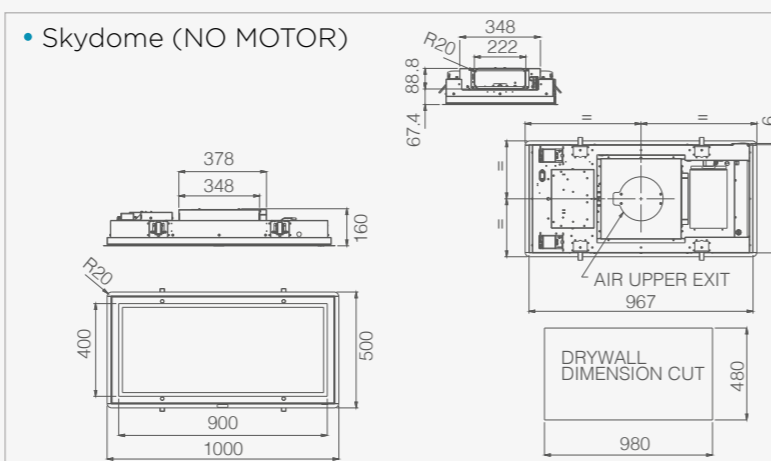
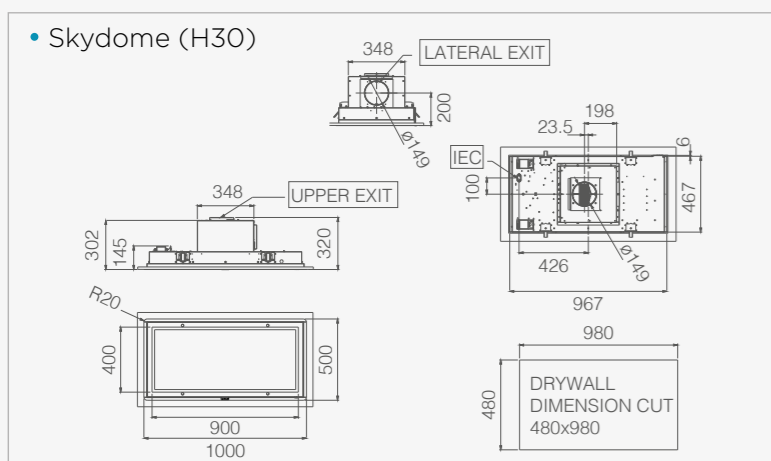
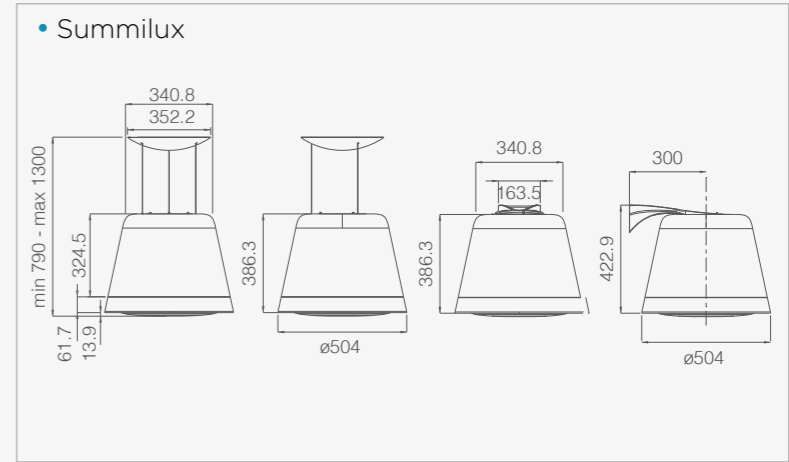
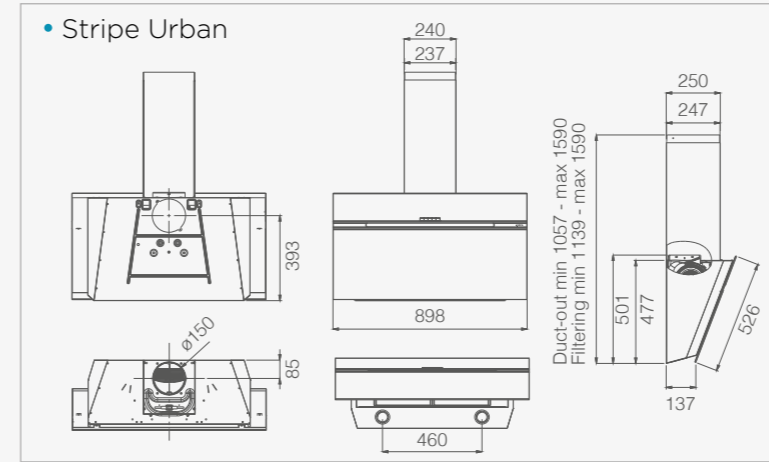
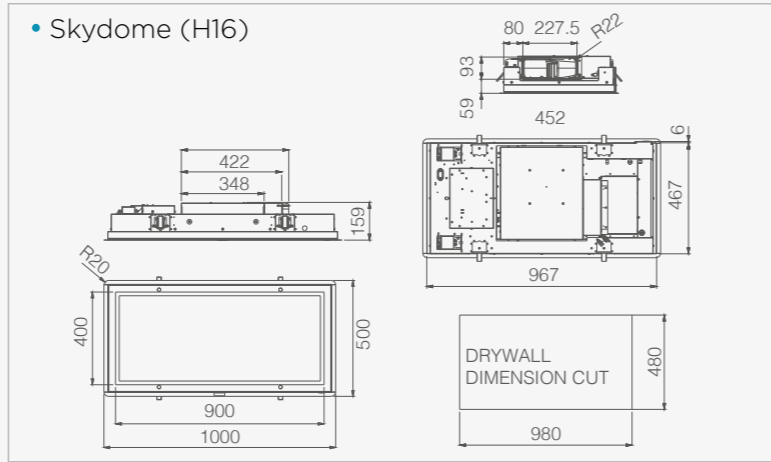
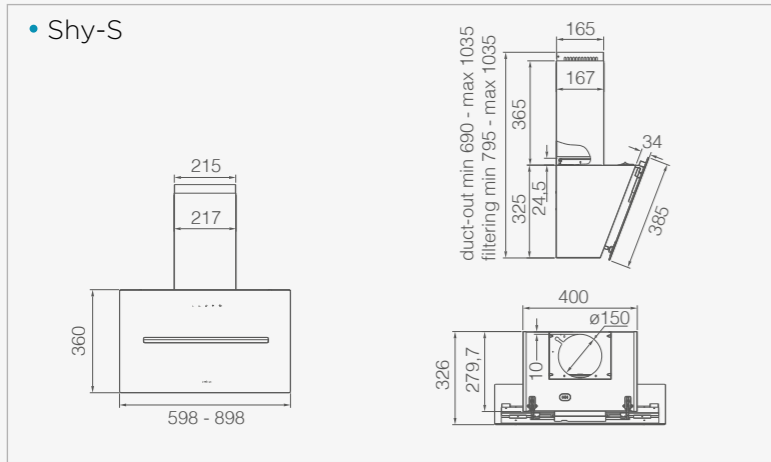
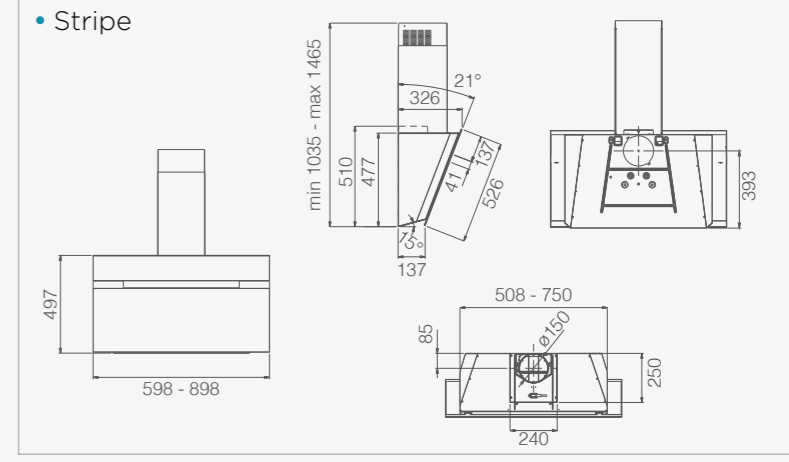
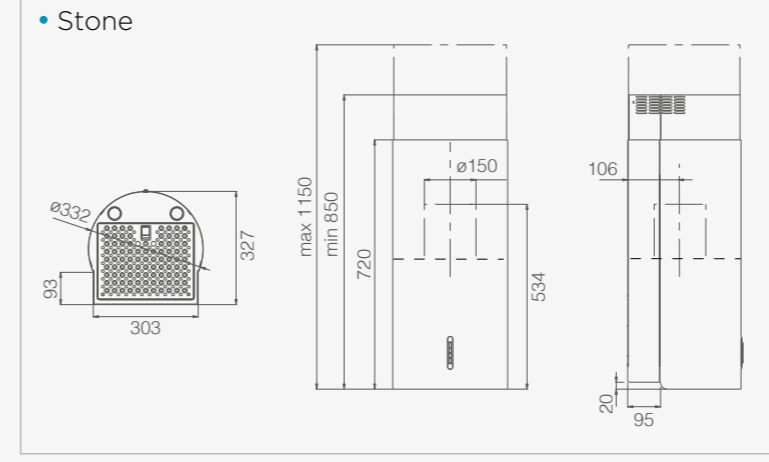
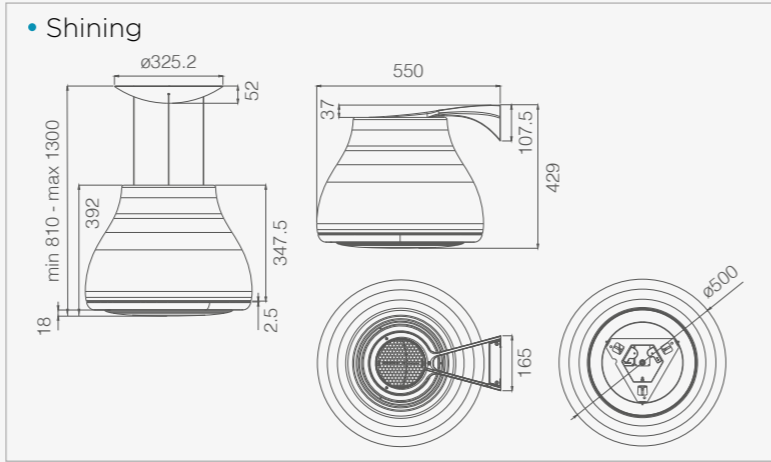
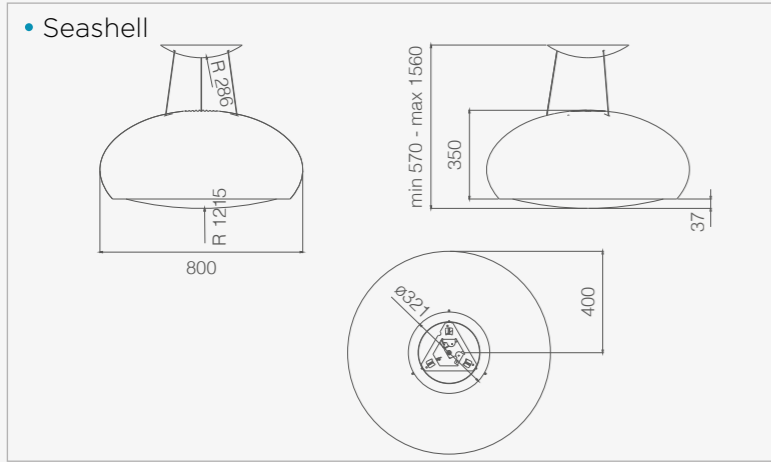



LA IMPORTANCIA DE LA CAMPANA EN LA COCINA

A IMPORTÂNCIA DO EXAUSTOR NA COZINHA

La campana es un aliado fundamental en la cocina que permite mejorar la calidad del aire y mantener un ambiente salubre. De hecho, los humos de la combustión, los olores desagradables, los vapores y el olor de cocción resultan molestos y dañinos no sólo para las personas, también pueden deteriorar los muebles y las paredes. Por lo tanto, es importante garantizar una aspiración eficiente, de uso sencillo y silenciosa que permita eliminarlos dejando el ambiente más salubre y limpio. La campana, versátil en las funciones, se utiliza hoy no sólo como elemento aspirante fundamental, sino también como fuente luminosa capaz de iluminar de la mejor manera la placa de cocción o crear ambientes más tenues o como verdadero complemento de decoración. Los numerosos modelos y acabados disponibles en el mercado permiten personalizar el ambiente según el diseño de su cocina y el gusto individual: ya sea minimalista y lineal o de gran impacto y protagonista, la campana hoy se ha convertido en un elemento central de nuestras cocinas.

O exaustor é um aliado imprescindível na cozinha para melhorar a qualidade do ar e manter um ambiente saudável. Os fumos da combustão, os maus cheiros, o odor e os vapores da cozedura são de facto fastidiosos e prejudiciais não apenas para as pessoas, mas também podem deteriorar os móveis e as paredes. Assim, é importante garantir uma aspiração eficaz, fácil de utilizar e silenciosa, que possa removê-los deixando o ambiente mais saudável e limpo. Com funções ecléticas, o exaustor agora é utilizado não apenas como um corpo de aspiração fundamental, mas também como uma fonte de luz capaz de iluminar melhor a placa de cozinha ou de criar atmosferas mais difusas, ou como um verdadeiro complemento de decoração. Os inúmeros modelos e acabamentos disponíveis no mercado permitem personalizar o ambiente de acordo com o design da própria cozinha e com os gostos individuais: quer seja minimal e linear ou de grande impacto e protagonista, o exaustor hoje tornou-se um elemento central nas nossas cozinhas.

¿QUÉ CAMPANA ELEGIR?

QUAL EXAUSTOR ESCOLHER?

Entre los muchos modelos disponibles es difícil escoger la mejor opción. Para encontrar la campana que mejor se ajusta a su ambiente, gusto y estilo de vida hay que tener en consideración algunos factores principales: correcta potencia de aspiración, tipo de instalación, diseño de la cocina. Para limpiar el aire de la mejor manera posible, la campana debe disponer de la potencia de aspiración adecuada. Evalúa las dimensiones de tu cocina y tus costumbres culinarias. Con un simple cálculo es posible establecer cuál es la capacidad ideal para cada ambiente: basta con multiplicar por 10 el volumen de la habitación. Sencillez de uso y funcionamiento silencioso son otras dos variables importantes que le ayudarán a vivir una experiencia de uso satisfactoria.

Entre tantos modelos disponíveis, é difícil guiar-se para a melhor escolha. Para encontrar o exaustor que melhor se adapta ao seu ambiente, gosto e estilo de vida, devem ser levados em consideração alguns fatores principais: potência de aspiração correta, tipo de instalação e design da cozinha. Para limpar melhor o ar, o exaustor deve ter a potência de aspiração ajustada. Avalie o tamanho da sua cozinha e os seus hábitos culinários. Com um cálculo simples, é possível definir a capacidade ideal para cada ambiente: basta multiplicar o volume da sala por 10. Facilidade de utilização e o silêncio são duas outras variáveis importantes que o ajudarão a ter uma experiência de utilizador gratificante.

El tipo de instalación es fundamental para restringir el ámbito y dirigirse a la categoría necesaria para su cocina.

O tipo de instalação é fundamental para restringir o campo e direcionar-se para a categoria necessária para a sua cozinha.



EMPOTRADA DE ENCASTRE

La campana está empotrada dentro del mueble de pared, desapareciendo de la vista.

O exaustor é encastrado dentro do móvel de parede, desaparecendo da vista.



DE PARED DE PAREDE

La cocina está colocada contra la pared con la placa de cocción adyacente a la pared. Campana a instalar en la pared.

O móvel de cozinha está posicionado contra a parede com a placa de cozinha adjacente à parede. Exaustor a ser instalado na parede.



EN ISLA EM ILHA

La cocina está colocada en el centro de la habitación con la placa de cocción alejada de la pared. Campana a instalar en el techo.

O móvel de cozinha está posicionado no centro da divisão com a placa afastada da parede. Exaustor a ser instalado no teto.



DE ESQUINA DE CANTO

La cocina se desarrolla entre dos paredes de la habitación y la placa de cocción está colocada contra la esquina. Campana a instalar entre las paredes contiguas.

O móvel de cozinha está instalado entre duas paredes da divisão e a placa de cozinha está colocada junto do canto. Exaustor a ser instalado entre as paredes adjacentes.



DE TECHO TETO

La cocina está colocada en el centro de la habitación o contra la pared. La campana se convierte en luz y aspiración y se instala en el falso techo.

O móvel de cozinha está posicionado no centro da divisão ou contra a parede. O exaustor torna-se luz e aspiração e é instalado no teto falso.



RETRÁCTIL ESCONDIDO

La placa de cocción está colocada alejada de la pared, sobre una encimera de isla o en el centro de la habitación. Campana a instalar directamente en la encimera.

A placa de cozinha está posicionada afastada da parede, num balcão em península ou no centro da divisão. Exaustor a ser instalado diretamente no topo.



SUSPENDIDA SUSPENSO

Campana a instalar en el techo, suspendida como una lámpara de techo.

Exaustor a ser instalado no teto, em suspensão como um lustre.



PLACA DE COCCIÓN ASPIRANTE
PLACA DE COZINHA COM ASPIRAÇÃO

La campana está integrada en la placa de cocción. Aspiración desde abajo.

O exaustor está integrado na placa de cozinha. Aspiração a partir de baixo.



¿CÓMO SE INSTALA? COMO INSTALÁ-LO?

El funcionamiento perfecto de la campana está garantizado por la instalación correcta, efectuada por personal especializado. El montaje y el mantenimiento varían según los dos tipos de campana: aspirante y filtrante. Muchos modelos Elica están preparados para funcionar en ambas versiones. Antes de proceder a la instalación de su campana, tenga en cuenta estas sencillas reglas básicas:

- Siga todas las fases indicadas en el manual de instrucciones.
- Conecte la campana aspirante al exterior mediante una tubería específica con diámetro de 120-150mm: la longitud reducida y la ausencia de curvaturas garantizan prestaciones excelentes.
- Respete la distancia mínima desde la placa de cocción indicada en el manual, para evitar daños a las partes funcionales y garantizar la seguridad de las personas.
- Asegúrese de que la posición de la toma eléctrica se encuentre en proximidad del producto para la conexión.
- En caso de dificultades solicite la intervención de un técnico especializado de confianza.

O funcionamento perfeito do exaustor é assegurado por uma instalação correta, garantida por pessoal especializado. A montagem e a manutenção variam de acordo com os dois tipos de exaustor: de aspiração e de filtragem. Muitos modelos Elica foram predispostos para funcionar em ambas as versões. Antes de proceder à instalação do seu exaustor, tenha em mente estas regras básicas simples:

- Siga todas as fases indicadas no manual de instruções.
- Ligue o exaustor de aspiração à parte externa com uma tubagem dedicada com um diâmetro de 120-150 mm: um comprimento reduzido e uma ausência de curvaturas garantem um desempenho ideal.
- Respete a distância mínima da placa de cozinha indicada no manual, a fim de evitar danos nas peças funcionais e proteger a segurança das pessoas.
- Verifique se a localização da tomada elétrica está próxima do produto para a ligação.
- Em caso de dificuldade, solicite a intervenção de um técnico especializado da sua confiança.

CAMPANA FILTRANTE EXAUSTOR DE FILTRAGEM

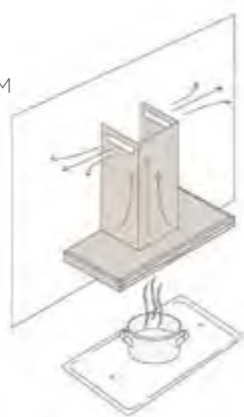

La campana filtrante elimina humos y olores desagradables a través de filtros específicos y reintroduce el aire depurado en el ambiente cocina. Este tipo es adecuado para situaciones sin agujero de expulsión al exterior.

O exaustor de filtragem elimina os fumos e maus odores através dos filtros dedicados e devolve o ar limpo ao ambiente da cozinha. Este tipo é adequado nas situações sem furo de evacuação para o exterior.

CAMPANA ASPIRANTE EXAUSTOR DE ASPIRAÇÃO

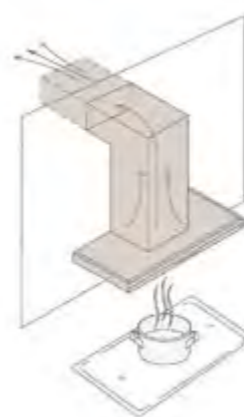

La campana aspirante expulsa el aire al exterior de la vivienda. Es el tipo más común puesto que garantiza prestaciones elevadas, alta capacidad y bajo nivel de ruido.

O exaustor de aspiração expele o ar para o exterior da habitação. É o tipo mais comum, pois garante alto desempenho, alta capacidade e baixo ruído.

MANTENIMIENTO MANUTENÇÃO

Para garantizar una larga duración y el correcto funcionamiento de su campana, el primer paso es mantener en buen estado el sistema de filtración.

Para assegurar uma longa duração e um funcionamento correto do seu exaustor, o primeiro passo é manter o sistema de filtragem em excelentes condições.



Las campanas filtrantes están dotadas de dos tipos de filtro: El filtro de grasa, que depura el aire eliminando las grasas producidas durante la cocción, y el filtro de olores. Ambos deben limpiarse y sustituirse periódicamente para asegurar prestaciones máximas.

- El filtro de grasa protege su campana captando las partículas de grasa. El filtro de grasa está disponible en versión aluminio o acero inoxidable y requiere una limpieza manual periódica con detergente neutro o en lavavajillas a bajas temperaturas (*), o bien de papel. En este caso deberá ser reemplazado mensualmente según el uso.
- El filtro de olores, de carbón activado, instalado en las campanas filtrantes, capta y retiene las partículas de olor en el aire. Recuerde sustituirlo cada 3-4 meses. En cambio, los filtros de olores de larga duración cuentan con una duración superior; de hecho son regenerables, se pueden lavar, secar y reemplazar cada dos años.

Es suficiente tomar simples y pequeñas precauciones para mantener su campana eficiente y en buen estado a lo largo del tiempo.

(*) Consulte siempre el manual de instrucciones del producto para el procedimiento de limpieza del filtro

Os exaustores de filtragem preveem dois tipos de filtro: o filtro de gorduras, que limpa o ar das gorduras dispersas durante a cozedura, e o filtro de odores. Ambos devem ser limpos e substituídos regularmente para garantir sempre um alto desempenho.

- O filtro de gorduras protege o seu exaustor retendo partículas de gordura. O filtro de gorduras pode ser na versão de alumínio ou aço inoxidável e requer uma limpeza periódica à mão com detergente neutro ou na máquina de lavar louça a baixas temperaturas (*), ou então em papel. Neste caso, deve ser substituído todos os meses conforme a utilização.
- O filtro de odores, de carvão ativo, instalado nos exaustores de filtragem, captura e retém as partículas odoríferas do ar. Lembre-se de substituí-lo a cada 3-4 meses. Os filtros de odores long life têm por sua vez uma duração maior: são de facto regeneráveis, podem ser lavados e secados e substituídos a cada dois anos. Bastam simples e pequenas precauções para manter o seu exaustor saudável e eficiente ao longo do tempo.

(*) Verifique sempre como lavar o filtro no manual de instruções do produto

ETIQUETA ENERGÉTICA ETIQUETA ENERGÉTICA

La etiqueta energética es una herramienta fundamental para elegir la campana extractora más adecuada a sus necesidades. Al leerla se puede obtener inmediatamente información no solo sobre su consumo de energía, sino también una imagen simple y clara de la eficiencia con la que realiza sus funciones. En cada página del catálogo encontrará un símbolo que indica la Clase Energética del producto presentado.

Para obtener información detallada sobre cada una de las versiones del modelo de interés, incluyendo todos los parámetros que aparecen en la etiqueta energética, proceda de la siguiente manera:

- Identifique el **código del producto** de interés
- En el sitio web **www.elica.com** vaya a la sección DESCARGAS del área de ASISTENCIA, introduzca el código del producto en el campo de búsqueda correspondiente y descargue el documento PDF (Ficha del producto) que muestra todas las características del producto, según los reglamentos de la UE 65/2014 y 66/2014.

A Etiqueta energética é um instrumento fundamental para escolher o exaustor mais adequado às suas necessidades. A partir da sua leitura, é possível obter imediatamente informações não só sobre o seus consumos de energia, mas também uma imagem simples e clara da eficiência com que desempenha as suas funções.

Em cada página do catálogo encontrará um símbolo que indica a Classe Energética do produto apresentado. Para obter informações detalhadas para cada versão do modelo do seu interesse, incluindo todos os parâmetros mostrados na etiqueta energética, proceda da seguinte maneira:

- Identifique o **código do produto** de seu interesse
- No site **www.elica.com** acesse a secção DOWNLOADS da área ASSISTÊNCIA, insira o código do produto no campo específico de procura e descarregue o documento em PDF (Product Fiche) que mostra todas as características do produto, de acordo com os regulamentos UE n.º 65/2014 e n.º 66/2014.

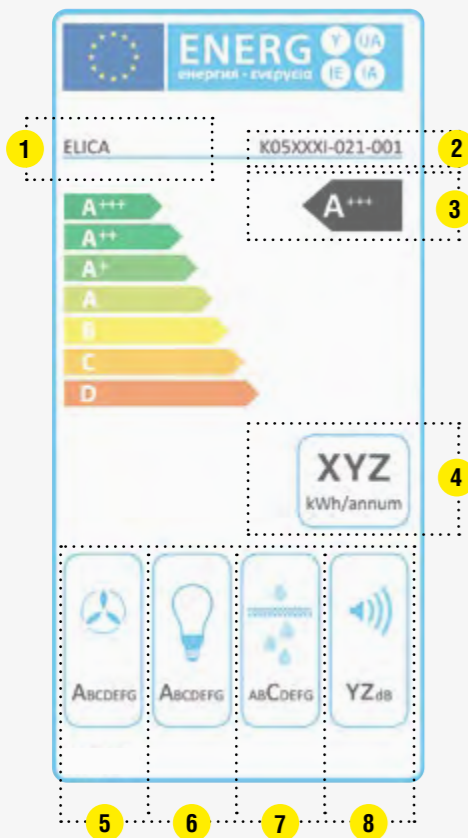

1	NOMBRE O MARCA DEL PROVEEDOR	NOME OU MARCA DO FORNECEDOR
2	IDENTIFICADOR DEL MODELO	IDENTIFICADOR DO MODELO
3	CLASE DE EFICIENCIA ENERGÉTICA A / A+ / A++ / A+++ Máxima eficiencia - D Mínima.	CLASSE DE EFICIÊNCIA ENERGÉTICA A / A+ / A++ / A+++ Máxima eficiência - D Mínima.
4	CONSUMO DE ENERGÍA ANUAL ESTIMADO Para uso estándar.	CONSUMO DE ENERGIA ANUAL ESTIMADO Para utilização padrão.
5	CLASE DE EFICIENCIA FLUIDODINÁMICA Indica la eficiencia con la que la campana es capaz de aspirar los vapores generados por la cocción.	CLASSE DE EFICIÊNCIA DA DINÂMICA DE FLUIDOS Indica a eficiência com que o exaustor é capaz de aspirar os vapores gerados pela cozedura.
6	CLASE DE EFICIENCIA LUMINOSA Indica la eficiencia con la que la campana ilumina la placa de cocción.	CLASSE DE EFICIÊNCIA LUMINOSA Indica a eficiência com que o exaustor ilumina a placa.
7	CLASE DE EFICIENCIA DE FILTRADO DE GRASAS Indica la eficiencia con la que la campana filtra las grasas generadas por la cocción.	CLASSE DE EFICIÊNCIA DE FILTRAGEM DE GORDURAS Indica a eficiência com que o exaustor filtra as gorduras geradas pela cozedura.
8	NIVEL DE RUIDO Indica el máximo nivel de ruido generado por el producto en su uso normal.	NÍVEL DE RUÍDO Indica o nível máximo de ruído gerado pelo produto em utilização normal.



BIENVENIDO EN EL SERVICIO DE ELICA BEM-VINDO AO SERVIÇO DE ELICA

NUMERO

+34 933 71 98 96

Un centro informativo especializado a disposición de clientes finales y operadores de Lunes a Viernes.

CENTROS DE ASISTENCIA

El Servicio Clientes Elica te garantiza una cobertura capilar del territorio nacional con más de 200 centros asistencia autorizados.

SOPORTE DEDICADO SU ELICA.COM

Es posible realizar la descarga de las instrucciones directamente desde elica.com. Además, para ulteriores informaciones, está disponible el servicio de asistencia que se puede contactar por e-mail.

ACCESORIOS Y RECAMBIOS ORIGINALES

Una correcta mantenimiento y la regular substitución de los filtros carbón son fundamentales para garantizar el perfecto funcionamiento de nuestros productos.

GARANTÍA 24 MESES

Todos los productos Elica gozan de la garantía legal de 2 años a partir de la fecha de compra del producto.

NUMERO

+351 22 519 1300

Um centro de informação especializado a disposição do cliente e operadores de Segunda a Sexta.

CENTROS DE SERVIÇOS

A atenção ao cliente de Elica garante uma cobertura capilar em território nacional com mais de 200 centros de serviço.

ATENÇÃO AO CLIENTE EM ELICA.COM

Manuais de instrução podem ser encontrados e descarregados diretamente em elica.com. Além disso, para mais informação, o sistema de atenção ao cliente pode ser contactado via email.

ACESSÓRIOS E PARTES SEPARADAS ORIGINAIS

A manutenção correta e reposição regular dos filtros de carbono são essenciais ao garantir que nossos produtos operem perfeitamente.

GARANTIA DE 24 MESES

Todos os produtos de Elica contam com 2 anos de garantia de fábrica, efetivos desde o dia da compra.

CONDICIONES DE VENTA

PRECIOS

Los precios se entienden sin el respectivo I.V.A. y son Precios Venta Recomendados. Entrada en vigor a partir de Junio 2014 y válidos hasta nuevo aviso.

EXPEDICIÓN

La mercancía viaja por cuenta y riesgo del comprador y se entregará únicamente a nuestros clientes específicamente profesionales.

GARANTÍAS

Los productos están garantizados únicamente por defecto de fabricación.

DEVOLUCIONES

No se aceptarán devoluciones sin previa autorización del proveedor. Las devoluciones por causas ajenas al proveedor deberán ser remitidas a portes pagados y por sus medios. Pasado el plazo de una semana desde la fecha de compra del material. No se admitirá mercancía que haya sido usada o probada ni tampoco mercancía que no lleve su embalaje original tanto interior como exterior (rotulado, deteriorado, etc.).

DEVOLUCIONES POR INCIDENCIAS DE TRANSPORTE

El tiempo límite de reclamación por incidencias de transporte es de un máximo de una semana a la recepción del producto. En los siguientes casos, por pequeño que sea el daño en el embalaje, es muy importante que el cliente lo notifique en el momento de la descarga en el albarán de entrega, como "Bulto o caja con golpe". De no ser así, no podremos recurrir a una posterior reclamación.

PROCEDIMIENTO DE INCIDENCIAS DE TRANSPORTE

1. Embalaje en buen estado pero el material dañado (ejemplo: cristales rotos). El embalaje está en mal estado. Después de notificar la incidencia en el albarán, rogamos remita a ELICA la siguiente información:
 - Fotocopia del albarán de entrega.
 - Tipo de desperfecto.
 - En caso de desembalaje del material, fotografías del desperfecto.
2. Una vez recibida esta información, se procederá al envío/reposición del producto, en caso de solicitar su reposición (éste ira siempre con cargo). Una vez recibido el material defectuoso en nuestras instalaciones, se procederá al posterior abono. En el caso de que el embalaje esté en buen estado, pero al abrirlo al cabo de unos días, observamos que el producto está dañado, lógicamente no se habrá notificado ningún manifiesto en el albarán de entrega, por lo que no podrá reclamar a la agencia. En tal caso, seguiremos el procedimiento n.º1.
3. Una vez recibida esta información, se procederá al envío/reposición del producto en caso de solicitarlo (éste irá siempre con cargo). Una vez recibido el material defectuoso en nuestras instalaciones, se procederá a la verificación del embalaje producto, para la posterior determinación de si procede o no el abono.

RESERVA DE DOMINIO

La mercancía es propiedad del proveedor hasta el total pago de la misma, teniendo éste hasta ese momento reserva de dominio.

JURISDICCIÓN

Serán competentes en caso de litigio, los tribunales que estipule el proveedor en su momento.

Solicitenos presupuesto de cualquiera de los productos de este catálogo, estaremos encantados de ayudarle. Realizamos envíos de material a España y Europa.

Request a budget for any of the products in this catalog, we will be glad to help you, we deliver material to all of Europe.



EMPRESA:

Desde **1965** llevamos en Amado Salvador dedicados a la distribución de productos de calidad para tu hogar: muebles de baño, sanitarios, electrodomésticos, cerámicas, piedras naturales y un largo etcétera.

Una exigente especialización conformada año tras año ha conseguido situarnos como referente en materiales para la construcción y mobiliario para hacer de tú hogar un buen sitio en el que vivir.

CENTRAL EXPOSICIÓN Y VENTA

Joaquín Costa 7, 8 y 10.
Telf.: 96 379 25 43
Fax.: 96 370 14 96
46950 XIRIVELLA (VALENCIA)
tiendaxirivella@amadosalvador.es

EXPOSICIÓN Y VENTA

Avda. Pío XII, 1.
Telf.: 96 347 51 77
Fax.: 96 348 42 86
46009 VALENCIA
tiendavalencia@amadosalvador.es

EXPOSICIÓN Y VENTA

Gran Vía Marqués del Turia, 48.
Telf.: 96 112 05 22
Fax.: 96 381 69 72
46005 VALENCIA
tiendagranvia@amadosalvador.es

ADMINISTRACIÓN, ALMACÉN LOGÍSTICO Y VENTA DIRECTA DE MATERIALES DE CONSTRUCCIÓN

A3 Valencia - Madrid, Km. 0.
Telf.: 96 112 05 00
Fax.: 96 112 05 70
46930 QUART DE POBLET (VALENCIA)
info@amadosalvador.es